

STRONG

Terrestrial HDMI Receiver for your TV SRT 82



Picture similar

User Manual
Bedienungsanleitung
Manuel d'utilisation
Manuale d'uso
Manuale utente
Manual del usuario
Instrucciones de instalación
Návod k obsluze

Používateľská príručka
Telepítési Utasítás
Bruksanvisning
Uživatelská příručka
Korisnički priručnik
Používateľská príručka
Руководство пользователя
Εγχειρίδιο χρήστη



USB
recording



Timeshift



Programme
guide



Favourite
lists

DVB-T2

HDMI™

HEVC Advance™

DOLBY AUDIO™

www.strong.tv

Fig. 1



Fig. 2

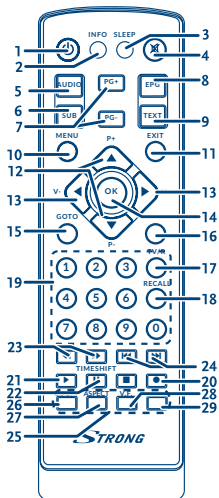

Fig. 3

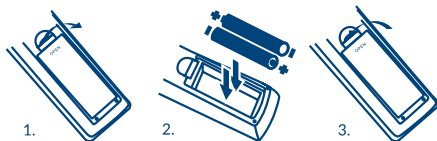

Fig. 4

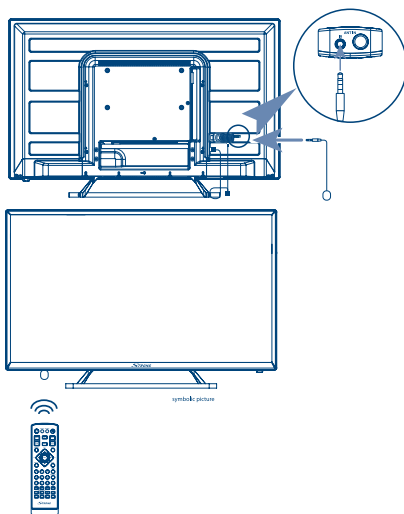

Fig. 5

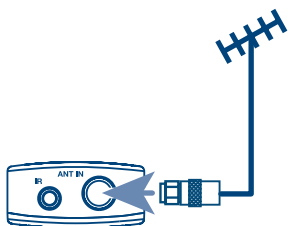
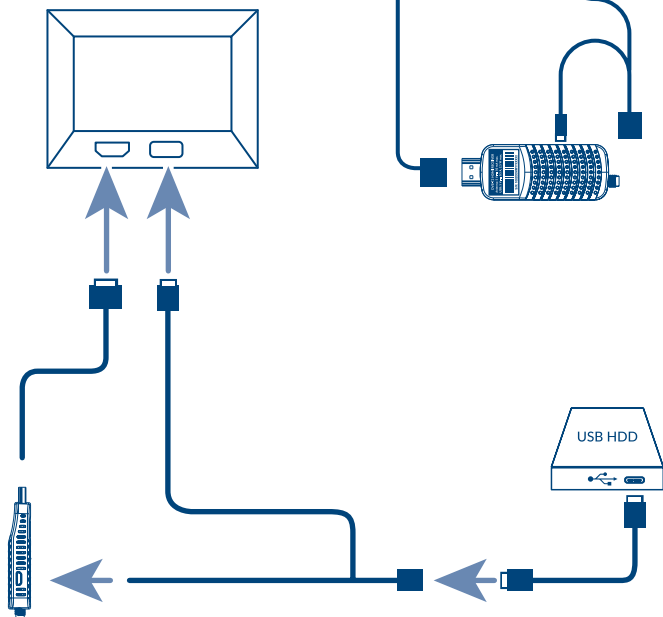

Fig. 6



HOTLINE

AT	0820 400 150 support_at@strong.tv € 0,12/Min. österr. Festnetz	FR	0826 029 928 support_fr@strong.tv € 0,15 par mn poste fixe en France
BG	+359 32 634451 support_bg@strong.tv	IT	199 404 032 support_it@strong.tv Da rete fissa 24,8 cent. al min. 12,5 cent. scatto alla risposta Da rete mobile max 49 cent. al min. 15,6 cent. scatto alla risposta
CEE	+36 1 445 26 10 support_hu@strong.tv	NL	support_nl@strong.tv
DE	0180 501 49 91 support_de@strong.tv € 0,14/Min. deutsches Festnetz € 0,42/Min. max. Mobilfunknetze	PL	801 702 017 support_pl@strong.tv
DK	support_dk@strong.tv	UA	+380(44)238 61 50 support_ua@strong.tv

Supplied by STRONG Austria
Represented by
STRONG Ges.m.b.H.
Franz-Josefs-Kai 1
1010 Vienna
Austria
Email: support_at@strong.tv

24 Mar 2020 19:00

Лицензии

ЭТОТ ПРОДУКТ ВЫПУЩЕН ПО ЛИЦЕНЗИИ ИЗ ПАКЕТА ПАТЕНТОВ AVC ДЛЯ ЛИЧНОГО НЕКОММЕРЧЕСКОГО ИСПОЛЬЗОВАНИЯ ПОТРЕБИТЕЛЕМ С ЦЕЛЬЮ (I) КОДИРОВАНИЯ ВИДЕО В СООТВЕТСТВИИ С ТРЕБОВАНИЯМИ СТАНДАРТА AVC («ВИДЕО AVC») И/ИЛИ (II) ДЕКОДИРОВАНИЯ ВИДЕО AVC, КОТОРОЕ БЫЛО ЗАКОДИРОВАНО ПОТРЕБИТЕЛЕМ ДЛЯ ИНДИВИДУАЛЬНОГО И НЕКОММЕРЧЕСКОГО ИСПОЛЬЗОВАНИЯ И/ИЛИ ПОЛУЧЕННОГО ОТ ПОСТАВЩИКА ВИДЕО, ИМЕЮЩЕГО ЛИЦЕНЗИЮ НА ПОСТАВКУ ВИДЕО AVC. НИКАКАЯ ЛИЦЕНЗИЯ НЕ ПРЕДОСТАВЛЯЕТСЯ И НЕ РАСПРОСТРАНЯЕТСЯ НА ИСПОЛЬЗОВАНИЕ В ДРУГИХ ЦЕЛЯХ. ДОПОЛНИТЕЛЬНАЯ ИНФОРМАЦИЯ МОЖЕТ БЫТЬ ПОЛУЧЕНА ОТ MPEG LA, L.L.C., [HTTP://WWW.MPEGLA.COM](http://www.mpegla.com)

Этот продукт содержит одну или несколько программ, которые защищены международными и США законами об авторском праве, как неопубликованных работ. Они являются конфиденциальными и являются собственностью **Dolby Laboratories**. Их воспроизведение или раскрытие, полностью или частично, а также производных работ от них, без специального разрешения Dolby Laboratories запрещено. Copyright 2003-2009 Dolby Laboratories. Все права защищены.

THIS PRODUCT IS SOLD WITH A LIMITED LICENSE AND IS AUTHORIZED TO BE USED ONLY IN CONNECTION WITH HEVC CONTENT THAT MEETS EACH OF THE THREE FOLLOWING QUALIFICATIONS: (1) HEVC CONTENT ONLY FOR PERSONAL USE; (2) HEVC CONTENT THAT IS NOT OFFERED FOR SALE; AND (3) HEVC CONTENT THAT IS CREATED BY THE OWNER OF THE PRODUCT. THIS PRODUCT MAY NOT BE USED IN CONNECTION WITH HEVC ENCODED CONTENT CREATED BY A THIRD PARTY, WHICH THE USER HAS ORDERED OR PURCHASED FROM A THIRD PARTY, UNLESS THE USER IS SEPARATELY GRANTED RIGHTS TO USE THE PRODUCT WITH SUCH CONTENT BY A LICENSED SELLER OF THE CONTENT. YOUR USE OF THIS PRODUCT IN CONNECTION WITH HEVC ENCODED CONTENT IS DEEMED ACCEPTANCE OF THE LIMITED AUTHORITY TO USE AS NOTED ABOVE.

СОДЕРЖАНИЕ

1.0 ВВЕДЕНИЕ	3	6.0 ЕЖЕДНЕВНЫЕ ОПЕРАЦИИ	10
1.1 Рекомендации по безопасному использованию	3	6.1 Переключение каналов	10
1.2 Хранение	4	6.2 Информационная панель	11
1.3 Установка оборудования	4	6.3 Выбор языка аудио сопровождения	11
1.4 Аксессуары	5	6.4 Телетекст	11
1.5 Использование внешних USB-устройств	5	6.5 Субтитры	11
2.0 ПРИЕМНИК	6	6.6 Отложенный просмотр	11
2.1 Стандартный ПИН-код: 1234	6	6.7 Телегид (Электронный программный гид)	12
2.2 Боковая панель	6	6.8 Постоянная запись	12
2.3 Пульт дистанционного управления (ДУ)	6	6.9 Выключение	12
2.4 Установка батареек	7	7.0 ГЛАВНОЕ МЕНЮ	12
2.5 Управление приемником с помощью пульта ДУ через удлинитель ИК сигнала	7	7.1 Каналы	13
3.0 ПОДКЛЮЧЕНИЕ	8	7.2 Телегид (Электронный программный гид)	14
3.1 Подключение к антенне	8	7.3 Нумерация задана оператором (LCN - Logical Channel Numbering)	15
3.2 Подключение к телевизору через кабель-удлинитель HDMI или напрямую в HDMI порт	8	7.4 Изображение	15
3.3 Подключение внешнего USB-накопителя	8	7.5 Поиск каналов	16
4.0 ПЕРВОЕ ВКЛЮЧЕНИЕ	9	7.6 Время	16
5.0 КРАТКО О ПОЛЬЗОВАНИИ ПРИЕМНИКОМ	9	7.7 Параметры	17
		7.8 Система	17
		7.9 USB	18
		8.0 УСТРАНЕНИЕ ВОЗМОЖНЫХ НЕПОЛАДОВ	20
		9.0 ТЕХНИЧЕСКАЯ СПЕЦИФИКАЦИЯ	24

УПРОЩЕННАЯ ЕУ ДЕКЛАРАЦИЯ СООТВЕТСТВИЯ

STRONG заявляет, что приемник является радиооборудованием, относящимся к типу SRT 82, соответствует Директиве 2014/53/EU.

Полный текст ЕУ Декларации соответствия доступен по ссылке:



<https://www.strong.tv/en/doc>

Продукция постоянно совершенствуется. Некоторые технические характеристики и дизайн продукции могут измениться в связи с постоянными научно-техническими разработками. Термины HDMI и HDMI High-Definition Multimedia Interface и Логотип HDMI являются товарными знаками или зарегистрированными товарными знаками HDMI Licensing Administrator, Inc. в Соединенных Штатах и других странах. Все другие названия продукции являются товарными знаками или зарегистрированными товарными знаками соответствующих владельцев.

© STRONG 2020. Все права защищены.

1.0 ВВЕДЕНИЕ

1.1 Рекомендации по безопасному использованию

- Перед началом эксплуатации устройства внимательно прочтите и в дальнейшем следуйте всем нижеприведенным рекомендациям.
- Используйте компоненты/аксессуары (такие как блок питания, батарейки и т.д.) только поставляемые или рекомендованные производителем.
- Перед установкой и началом эксплуатации данного устройства ознакомьтесь и в дальнейшем следуйте рекомендациям, приведенным на самом устройстве.
- Во избежание риска пожара или поражения электрическим током, не подвергайте устройство воздействию дождя или избыточной влажности.
- Для обеспечения надлежащей вентиляции не следует перекрывать вентиляционные отверстия или накрывать устройство (например, газетами, скатертью, салфетками и т.п.).
- Устройство не должно подвергаться воздействию капель или брызг, не следует размещать на нем предметы, наполненные жидкостью (вазы и т.п.).
- Символ  указывает на опасность поражения электрическим током.
- Во избежание риска получения травмы, устройство должно быть надежно установлено/прикреплено к полу/стене в соответствии с инструкциями по его установке.
- Существует опасность взрыва батареек при неправильной их установке. Используйте батарейки только надлежащего типа или их эквиваленты.
- Батарейки (батарейка, набор батареек) не должны подвергаться воздействию высоких температур, таких как прямые солнечные лучи, огонь, нагрев и т.п.
- Чрезмерное звуковое давление от динамиков или наушников может привести к потере слуха.
- Прослушивание музыки на высокой громкости в течение длительного времени может привести к снижению слуха.
- Для того чтобы уменьшить риск повреждения слуха, следует уменьшить громкость до безопасного комфортного уровня и снизить количество времени прослушивания на высоких уровнях громкости.
- Место подключения/отключения устройства к электрической сети должно быть легкодоступным. При транспортировке или длительном хранении устройства позаботьтесь также о компактном безопасном размещении шнура питания, например с помощью прилагаемой стяжки. Важно не допустить при этом износа или повреждения самого шнура питания. Перед началом использования устройства убедитесь, что шнур питания не поврежден. Отсутствие световой индикации на устройстве не означает, что оно полностью отключено от электросети. Чтобы полностью отключить устройство извлеките вилку шнура питания из электрической розетки.
- Следует обратить внимание на экологические аспекты утилизации батареек.
- Во избежание риска возникновения пожара, не следует размещать на устройстве никакие открытые источники пламени, например, горящие свечи и т.п.
-  Чтобы избежать возникновения и распространения огня, всегда держите свечи и другие источники открытого пламени вдали от данного устройства.
-  Оборудование с этим символом относится к электроприборам класса II, то есть имеет двойную изоляцию. Электроприборы этого класса разработаны таким образом, что не требуют подключения защитного заземления.

Предупреждение по безопасности

- Никогда не открывайте крышку. Касание к деталям внутри устройства опасно из-за возможности поражения электрическим током высокого напряжения. Повреждение гарантийной пломбы при снятии крышки влечет за собой потерю гарантийных обязательств производителя и, как результат, вам может быть отказано в бесплатном ремонте оборудования в течение гарантийного срока.
- Перед подключением или переключением кабелей отключите устройство от источника питания.
- При подключении через удлинитель, используйте только тот удлинитель, технические характеристики которого соответствуют суммарной потребляемой мощности всех подключенных устройств.

Рекомендации по месту установки

- Не размещайте устройство в замкнутом пространстве, например, внутри книжной полки и т.п.
- Не размещайте устройство рядом с влажными и холодными поверхностями, не допускайте перегрева устройства.
- Не размещайте устройство под прямыми солнечными лучами.
- Не размещайте устройство в местах повышенной запыленности.
- Не размещайте рядом с устройством свечи и другие источники открытого огня во избежание попадания на него пламени и других горючих инородных частиц.

Рекомендации по утилизации



Правильная утилизация данного устройства. Эта маркировка означает, что данный продукт не должен быть утилизирован вместе с другими бытовыми отходами по всей территории ЕС. Для предотвращения возможного ущерба окружающей среде или здоровью людей вследствие неконтролируемой утилизации отходов, утилизируйте его надлежащим образом для повторного использования как сырья.

Чтобы вернуть использованное устройство, обратитесь к системе сбора и утилизации поддержанного оборудования или обратитесь к продавцам, у кого было приобретено данное устройство. Они могут принимать поддержанное оборудование для безопасной для окружающей среды последующей утилизации.

1.2 Хранение

Перед отправкой потребителю, все устройства тщательно проверяются и упаковываются. При распаковке убедитесь в полной комплектности устройства. Храните упаковку и все упаковочные материалы в местах, недоступных для детей. Храните упаковку и все упаковочные материалы в местах, недоступных для детей.

1.3 Установка оборудования

Установка оборудования не требует специальной квалификации и может быть произведена вами самостоятельно. При этом, пожалуйста, следуйте нижеперечисленным инструкциям. Ознакомьтесь с руководством пользователя вашего телевизора и вашей антенны. Убедитесь, что кабель HDMI и все внешние компоненты находятся в хорошем состоянии, что всё подключено аккуратно и правильно.

В данном руководстве вы найдете полную инструкцию по установке и использованию устройства. Если у вас не получается самостоятельно установить оборудование, то обратитесь к квалифицированным специалистам.

Значение используемых символов.

Предупреждение:	Указывает на предупреждающую информацию.
Примечание:	Указывает на дополнительную или другую полезную информацию.
MENU	Отображает кнопку на пульте дистанционного управления или приемнике. (ЖИРНЫЙ ШРИФТ)
<i>Перейти</i>	Отображает пункт меню на экране. (<i>Наклонный шрифт</i>)

1.4 Аксессуары

- 1x удлинитель ИК сигнала
- 1x Адаптер питания
- 1x Micro USB Y- кабель
- 1x HDMI кабель
- 1x Пульт дистанционного управления (ДУ)
- 2x Батарейки (типа AAA)
- 1x инструкция по установке
- 1x 2-сторонняя наклейка

ПРИМЕЧАНИЕ: Батарейки не подлежат перезарядке, нельзя использовать разряженные, закороченные или разнотипные батарейки. Если вы планируете использовать перезаряжаемые аккумуляторы вместо батареек, то рекомендуется использование аккумулятора NiMH с низким уровнем саморазряда для длительного функционирования пульта дистанционного управления (ДУ).

1.5 Использование внешних USB-устройств

- Устройство совместимо только с жесткими дисками USB2.0 HDD (Hard Disk Drive), USB 3.0 и/или SSD (Solid State Drive) не поддерживаются. Если ваше устройство несовместимо со спецификациями USB 2.0, воспроизведение с ресивера может работать неправильно или не работать вообще.
- При подключении внешнего USB HDD (Hard Disk Drive) учитывайте, что его характеристики по потребляемой мощности могут превышать поддерживаемую мощность вашего ресивера (5 В/500 мА). В этом случае, подключите жесткий диск USB к соответствующему внешнему адаптеру питания.
- STRONG не может гарантировать совместимость со всеми типами USB-накопителей.
- Не рекомендуется хранить важную информацию на запоминающих устройствах USB, используемых с приемником. Всегда делайте резервные копии данных на USB-накопителе перед его использованием с этим ресивером. STRONG не несет ответственности за потерю информации или обстоятельства, вызванные потерей информации.
- Убедитесь, что устройство USB уже отформатировано в NTFS или FAT32, или отформатируйте на приемнике USB-накопитель. Форматирование требует ввода PIN-кода (стандартный 1234)
- STRONG не может гарантировать воспроизведение всех файлов, хотя в списке и м.б. указаны расширения используемых вами файлов, так как это зависит от размера файла, кодека, скорости передачи данных и разрешения.

2.0 ПРИЕМНИК

2.1 Стандартный ПИН-код: 1234

2.2 Боковая панель

Fig. 1

- | | |
|--------------------------|---|
| 1. TV (HDMI) | для подключения к телевизору кабелем HDMI или напрямую. |
| 2. Micro USB: | Для подключения внешнего USB-устройства и питания от USB разъема телевизора. |
| 3. Удлинитель ИК сигнала | Направьте пульт ДУ на этот датчик. |
| 4. Антенна | Для подключения вашей антенны для приема сигналов вещания с помощью IEC адаптера. |

2.3 Пульт дистанционного управления (ДУ)

Fig. 2

- | | |
|------------|--|
| 1. ⏻ | Для переключения приемника в рабочий режим или режим ожидания. |
| 2. INFO | Для отображения информации о программе |
| 3. SLEEP | многократным нажатием устанавливает таймер автоотключения |
| 4. 🔊 | Включает/выключает звук приемника. |
| 5. AUDIO | Устанавливает текущий аудиоканал как левый, правый или стерео |
| 6. SUB | Отображение списка языков субтитров |
| 7. PG+/PG- | Страница вверх/вниз с шагом 10 каналов в режиме списка каналов |
| 8. EPG | Для входа в Телегид (Электронная программа передач) в режиме просмотра. |
| 9. TEXT | Для отображения телетекста |
| 10. MENU | Для доступа в главное меню приемника; в меню: для возврата на шаг назад. |
| 11. EXIT | Для возврата на предыдущий уровень меню или подменю. |
| 12. ▲▼ | В режиме просмотра: для переключения каналов. В режиме меню и списка каналов: для перемещения указателя меню вниз/вверх. |
| 13. ◀▶ | В режиме просмотра: для управления уровнем громкости. В режиме меню: для выбора значения текущей опции. |
| 14. OK | В режиме просмотра: для вызова на экран списка каналов. В режиме меню: для подтверждения выбора. |
| 15. GOTO | В режиме воспроизведения – переход к точке начала просмотра. |
| 16. FAV | Для вызова на экран списка избранных каналов |
| 17. TV/R | Для переключения между режимами ТВ и Радио. |
| 18. RECALL | В режиме просмотра: возврат к ранее просматриваемому каналу, в режиме меню – возврат на 1 шаг назад. |

19. 0~9	Ввод номера канала или ввод цифровых значений в меню приемника
20. ●	Запись телепрограммы на подключенный накопитель
21. ▶	Для начала воспроизведения в режиме мультимедиа, начало воспроизведения в режиме Отложенного просмотра
22. II/TIMESHIFT	Активация режима Отложенного просмотра
23. ◀▶	Перемотка назад/вперед
24. ◀▶▶	Предыдущий/следующий объект в режиме мультимедиа.
25. ЦВЕТНЫЕ КНОПКИ	Для редактирования в меню, различные функции в мультимедиа и Телетексте. Следуйте подсказкам на экране. В сочетании с цветными кнопками.
26. ZOOM	масштабирование изображения в режиме мультимедиа.
27. ASPECT	Для изменения пропорций изображения, стандартное значение Авто.
28. V.F.	Для изменения формата изображения.
29. TIMER	Для отображения и/или редактирования расписания таймеров
30. ■	Для остановки воспроизведения в режиме мультимедиа

2.4 Установка батареек

Fig. 3

Откройте крышку на обратной стороне пульта ДУ и вставьте 2 батарейки AAA в отсек. Диаграмма правильного полярного положения батареек изображена внутри отсека.

1. Откройте крышку
2. Вставьте батарейки
3. Закройте крышку

ПРИМЕЧАНИЕ: Не используйте батарейки, которые уже разрядились, подверглись короткому замыканию или с истекшим сроком годности. Не вставляйте батарейки разных типов.

2.5 Управление приемником с помощью пульта ДУ через удлинитель ИК сигнала

Подключите удлинитель ИК-сигнала к IR разъему приемника и разместите датчика удлинителя в удобном месте, где он может быть «виден» с помощью пульта ДУ, например, на лицевой панели телевизора. Используйте для его крепления прилагаемую двустороннюю наклейку.

Fig. 4

Направьте пульт прямо на переднюю панель приемника. Рабочее расстояние пульта не более 5 метров под углом не более 30 градусов.

ПРИМЕЧАНИЕ: Управление приемником будет ограничено или невозможно, если имеются препятствия между сенсором дистанционного управления, расположенного на передней панели приемника, и пультом ДУ. Прямые солнечные лучи и очень яркое освещение уменьшают расстояние действия пульта ДУ.

3.0 ПОДКЛЮЧЕНИЕ

3.1 Подключение к антенне

Fig. 5

Для получения сигнала вещания, ваша эфирная комнатная или наружная антенна должна быть подключена к разъему RF IN на задней панели приемника. Используйте соответствующий экранированный антенный кабель и разъемы.

- Используйте для подключения антенны SMA - IEC адаптер.

3.2 Подключение к телевизору через кабель-удлинитель HDMI или напрямую в HDMI порт

Fig. 5

Приемник можно подключить к телевизору:

- - напрямую к HDMI порту телевизора;
- - если у вас недостаточно пространства и напрямую подключить приемник к порту телевизора не получается, используйте кабель-удлинитель HDMI.

ПРИМЕЧАНИЕ: Не прилагайте чрезмерных усилий при подключении приемника к телевизору.

3.3 Подключение внешнего USB-накопителя

Fig. 6

ПРИМЕЧАНИЕ: Рекомендуется использовать для записи телепрограмм и их корректного воспроизведения накопителя USB версии 2.0 или выше.

Используйте предоставляемый Y-кабель (USB-A разъем с одной стороны и USB-A и микро-USB штекер на плечах кабеля с другой стороны).

Подключите USB-A штекер в USB порт вашего телевизора – для подачи питания на приемник (мин. требования к порту: 5В, 0.9А), штекер микро-USB подключите к приемнику.

Разъем USB-A на кабеле может быть использован для подключения внешнего USB накопителя. При этом питание на накопитель также будет подаваться от USB порта вашего телевизора, а не от приемника.

Такие функции как Отложенная просмотр (Timeshift), запись и воспроизведение будут работать должным образом при подключении к приемнику скоростного внешнего USB-накопителя,

такого как внешний жесткий диск. Проявление задержек или искажений при воспроизведении или при Отложенном просмотре говорит о низкой скорости работы накопителя. Компания STRONG не может гарантировать надлежащее функционирование функций записи и/или Отложенного просмотра со всеми USB-устройствами.

4.0 ПЕРВОЕ ВКЛЮЧЕНИЕ

При первом включении приемника или после сброса в *Заводские установки* на экране появится меню Первичной установки *Мастер настройки*.

Используйте ▲▼ для перемещения маркера на требуемый параметр и ◀▶ для изменения его значения.

Начните с выбора языка экранного меню и выбора *Страны*, где будет использоваться приемник.

Другие доступные параметры:

Питание антенны Установите *Вкл.*, если вы используете активную антенну. При выборе *Вкл.* в разъем RF IN приемника подается питание 5 В. Для пассивной антенны выберите *Выкл.*

Режим поиска Выберите *Все* или *Открытые* для поиска соответствующих типов каналов. Примечание: Кодированные каналы вы не можете смотреть с помощью этого приемника.

После выбора всех установок, переместите курсор на *Поиск каналов* и нажмите **OK**, чтобы начать поиск.

Приемник начнет поиск всех доступных каналов. После завершения сканирования приемник переключится в режим просмотра.

ПРИМЕЧАНИЕ: Неверный выбор страны может привести к потере некоторых каналов или каналы могут быть сохранены в списке каналов в неправильном порядке.

Совет: Если при первом включении приемника меню Первичной установки на экране не появится, рекомендуется сделать сброс в *Заводские установки*. Нажмите кнопку **MENU** и в разделе *Система* выберите пункт *Заводские установки*. (Стандартный пароль 1234)

5.0 КРАТКО О ПОЛЬЗОВАНИИ ПРИЕМНИКОМ

Мы поддерживаем вас в желании как можно скорее начать пользоваться вашим новым цифровым эфирным приемником высокой четкости.

Данный раздел ознакомит вас с основными действиями при использовании устройством.

Тем не менее, мы советуем вам ознакомиться со всеми разделами данного руководства для получения максимального результата при эксплуатации приемника.

Для включения приемника или перехода в режим ожидания, используйте кнопку Φ на пульте ДУ.

Для выбора канала используйте кнопки ▲▼.

Вы также можете ввести номер необходимого канала, используя кнопки 0 ~ 9 на пульте ДУ или нажать кнопку **OK** в режиме просмотра для отображения списка каналов.

Для настройки громкости используйте кнопки ◀▶.

Стандартный пароль 1234.

6.0 ЕЖЕДНЕВНЫЕ ОПЕРАЦИИ

Ваш приемник имеет функции, специально разработанные для того, чтобы сделать просмотр телевизора простым и удобным. В данном разделе описаны эти функции.

Рекомендуем также ознакомиться с разделом 7 для изучения работы и функций меню вашего приемника.

6.1 Переключение каналов

Для переключения каналов:

Используйте кнопки **0~9**.

Используйте список каналов и кнопку **OK**.

Используйте кнопки **PG+** и **PG-** для листания длинного списка каналов

Используйте кнопки **▲▼**

6.1.1 Непосредственное переключение с помощью кнопок 0 ~ 9

Для непосредственного переключения на определенный канал, просто введите номер канала с помощью кнопок **0 ~ 9** на пульте ДУ.

Номера каналов могут иметь максимум четырехзначный номер. Введение номера, содержащего менее четырех цифр, также допустимо.

Подождите несколько секунд и ваш приемник переключится на выбранный канал, или нажмите **OK** сразу после ввода номера канала.

6.1.2 Список каналов

Нажмите **OK** в режиме просмотра для отображения списка каналов.

Используйте кнопки **▲▼** для перехода к выбранному каналу из списка и нажмите **OK**, чтобы перейти на канал.

Совет: Для перехода между списками теле и радио каналов *Список ТВ* и *Список Радио* используйте **◀▶**. Для перехода к перечню ранее сформированных списков избранных каналов используйте **FAV**, для переключения между списками также используйте **◀▶**.

6.1.3 Использование кнопок **▲▼** или **PG+/PG-**

▲ переключение на следующий канал.

▼ переключение на предыдущий канал.

В (длинном) списке каналов:

PG+ переход на группу следующих 10 каналов.

PG- переход на группу предыдущих 10 каналов.

6.2 Информационная панель

В любой момент во время просмотра телевизора вы можете нажать кнопку **INFO** для просмотра текущей информации о канале или событии*.

Нажмите кнопку **INFO** дважды для просмотра расширенной информации Телегида о текущей программе.

* Информация о программе отображается в случае её наличия, которое зависит от оператора.

6.3 Выбор языка аудио сопровождения

Некоторые каналы транслируют несколько потоков аудио сопровождения.

Для изменения потока или для выбора режима аудио сопровождения, нажмите **AUDIO** в режиме просмотра. На экране будут отображены доступные потоки аудио сопровождения. Используйте кнопки ▲▼ для выбора потока и подтвердите нажатием кнопки **OK**.

6.4 Телетекст

Ваш приемник оснащен функцией Телетекст.

Для просмотра Телетекста, нажмите кнопку **TETX** в режиме просмотра и используйте кнопки **0 ~ 9** для ввода номера страницы, которую вы желаете просмотреть.

С помощью **ЦВЕТНЫХ** кнопок на пульте ДУ вы можете непосредственно переходить на выбранные страницы, в соответствии с подсказками внизу экрана Телетекста.

Используйте кнопки ▲▼ для перехода на страницу выше или ниже и кнопки ◀▶ для перехода в под-страницы, если они предложены в нижней части экрана.

Нажмите **EXIT** или **TETX** для возврата в режим просмотра.

6.5 Субтитры

Некоторые каналы поддерживают выбор языка субтитров.

Нажмите **SUBTITLE** в режиме просмотра для выбора языка субтитров или их выключения.

Выберите субтитры с помощью кнопки **SUBTITLE**.

Нажмите **EXIT** для выхода.

6.6 Отложенный просмотр

Отложенный просмотр (Timeshift) позволяет вам поставить на паузу передачу, транслируемую в эфире, и возобновить ее просмотр позже.

Нажмите **II/TIMESHIFT** в режиме просмотра для активизации Отложенного просмотра.

На экране появится сообщение о переходе в режим. Транслируемая программа остановится.

Нажмите **II** или **PLAY** для дальнейшего просмотра программы, записанной с помощью режима Отложенный просмотр. Появится шкала времени, указывающая смещение времени от прямого эфира. Нажмите **EXIT**, чтобы скрыть шкалу времени. Используйте ◀▶ для перемещения назад/вперед по шкале времени.

Нажмите ■ для возврата к прямому просмотру программы, транслируемой в эфире.

ПРИМЕЧАНИЕ: Для качественной работы режима Отложенного просмотра необходимо использовать USB-накопитель с достаточными скоростью и свободным пространством.

6.7 Телегид (Электронный программный гид)

Электронный программный гид – это очень полезная функция, которая позволяет вам просматривать программу телепередач и информацию о программе, а также отмечать передачи/фильмы для их записи и просмотра.

Для просмотра Телегида, нажмите кнопку **EPG** в режиме просмотра каналов.

Используйте ◀▶ для выбора канала и ▲▼ для выбора программы.

Для выхода из подменю детальной информации нажмите **EXIT**.

Нажмите **OK** для автоматического резервирования выбранного события

Для изменения автоматически установленного параметра просмотра события в пункте *Режим* в заданное время, вы можете заменить его на *Запись*. Убедитесь, что USB накопитель подключен.

Нажмите **OK** для подтверждения.

Используйте **ЦВЕТНЫЕ** кнопки, чтобы добавить, отредактировать или удалить запись вручную.

Запись будет выполняться в папку *Multimedia>PVR>HBPVR* вашего HDD накопителя.

Ознакомьтесь с пунктом **7.2** для более детальной информации о функциях таймера.

ПРИМЕЧАНИЕ: Наличие данных Телегида зависит от оператора.

6.8 Постоянная запись

С помощью вашего нового приемника вы можете производить быструю запись просматриваемых программ.

Просто нажмите кнопку **●** для начала записи.

С момента начала записи значок записи будет отображаться в левом верхнем углу телеэкрана.

Для прекращения записи, нажмите **■**. Выберите *Да* и нажмите **OK** для остановки записи.

* Перед началом записи убедитесь, что внешний USB-накопитель подключен и на нем достаточно свободного места.

Запись будет выполняться в папку *Multimedia>PVR>HBPVR* вашего HDD накопителя.

6.9 Выключение

Нажмите **SLEEP** несколько раз для выбора времени автоматического выключения, по истечении которого (с момента последнего нажатия любой кнопки пульта ДУ) телевизор будет выключен. Значение по умолчанию *Выкл.*

7.0 ГЛАВНОЕ МЕНЮ

Главное меню предоставляет вам доступ к работе со списками каналов, настройками, таймерами и мультимедийными функциями.

Для входа в главное меню нажмите кнопку **MENU** в режиме просмотра.

Главное меню содержит следующие разделы: *Каналы, Изображение, Поиск каналов, Время, Параметры, Система и USB*.

При навигации по главному меню, кнопки **MENU** или **EXIT** могут быть использованы для возвращения к предыдущему экрану или для выхода из меню.

Используйте кнопки **◀▶** и **OK** для выбора или для изменения настроек.

Для доступа к требуемым функциям используйте кнопки подсказок внизу экрана.

Для некоторых пунктов меню для доступа к пункту требуется ввод действующего пароля.

Стандартный пароль 1234.

7.1 Каналы

Редактор каналов

Для доступа к пункту требуется ввод действующего пароля. Процедуры одинаковы как для цифровых теле-, так и для радио каналов.

- Используйте **◀▶** для перехода между списками теле- и радио- каналов.

ПРИМЕЧАНИЕ: Для успешного редактирования списка каналов выключите функцию LCN. Подробнее – в разд. 7.3

Перемещение каналов

Кнопками ▲▼ выберите канал и нажмите **КРАСНУЮ** кнопку для перемещения выбранного канала. Теперь, используя ▲▼, вы можете перемещать выбранный канал вверх или вниз в списке каналов. Когда канал установлен на требуемую позицию, нажмите **OK**. Канал теперь зафиксирован на новой позиции.

После внесения всех изменений нажмите **EXIT**. Будет отображен запрос на сохранение изменений.

Пропуск каналов

Каналы, помеченные как *Пропуск*, будут пропускаться в режиме просмотра при перелистывании кнопками ▲▼. Каналы остаются доступными для просмотра через список каналов.

Кнопками ▲▼ выберите канал и нажмите **ЗЕЛЕНУЮ** кнопку для его отметки как пропускаемого или для снятия такой отметки.

Все каналы для пропуска будут помечены символом ⌂.

Когда выполнены все запланированные изменения, нажмите кнопку **EXIT**. Будет отображен запрос на сохранение изменений.

Блокировка каналов

Заблокированные каналы можно просматривать только после ввода пароля.

(СТАНДАРТНЫЙ ПАРОЛЬ: 1234)

Кнопками ▲▼ выберите канал и нажмите **ЖЕЛТУЮ** кнопку для его блокировки или разблокировки. Необходимо будет ввести пароль.

Блокированные каналы будут отмечены символом 🔒.

Возможна блокировка/разблокировка нескольких каналов за одну сессию.

Когда выполнены все запланированные изменения, нажмите кнопку **EXIT**. Будет отображен запрос на сохранение изменений.

Удаление каналов

Кнопками ▲▼ выберите канал и нажмите **СИНЮЮ** кнопку для его отметки на удаление. Будет отображен запрос на удаление. Выберите **OK** для удаления или **Выход** для отмены. Нажмите **EXIT** по завершению.

ПРИМЕЧАНИЕ: Удаленные каналы могут быть восстановлены только после пересканирования частоты канала в разделе *Поиск каналов*.

Добавление каналов к спискам Избранных

Каналы из полного списка каналов могут быть добавлены в любой из 4 списков избранных. Нажмите кнопку **FAV** в режиме *Редактор каналов* для доступа к данной функции.

Кнопками ▲▼ выберите канал, который вы бы хотели добавить к группе Избранных и нажмите кнопку **FAV**. Тип Избранных может быть выбран из предложенного списка. Кнопками ▲▼ выберите список Избранных, к которому вы хотите добавить канал и нажмите **OK**. Нажмите **EXIT** для завершения процесса. Избранный канал будет отмечен символом **ЗВЕЗДОЧКА**.

Когда выполнены все запланированные изменения, нажмите кнопку **EXIT**. Будет отображен запрос на сохранение изменений.

Для исключения канала из списка Избранных, повторите данную процедуру, но в предложенном списке Избранных выберите **Отмена**.

Переименование

Кнопками ▲▼ выберите канал, который вы бы хотели переименовать. Нажмите *Recall* для отображения на экране клавиатуры.

Кнопками ◀▶ ▲▼ выберите символы и функции, подтверждение выбора кнопкой **OK**. По окончании редактирования выберите **OK** для сохранения.

Когда выполнены все запланированные изменения, нажмите кнопку **EXIT**.

7.2 Телегид (Электронный программный гид)

Телегид (Электронный программный гид, EPG) – это очень полезная функция, которая позволяет вам просматривать программу телепередач и информацию о программе, а также отмечать передачи для их записи.

Для доступа к Телегиду, нажмите кнопку **EPG** в режиме просмотра каналов или выберите соответствующий пункт из раздела *Каналы* Главного меню.

Используйте ◀▶ для выбора канала и ▲▼ для выбора требуемого события.

Подробная информация о выбранном событии будет отображаться в правом окне. Если доступно более одной информационной страницы, используйте **ЖЕЛТУЮ** и/или **СИНИЮ** кнопки для доступа к ним.

Чтобы зарезервировать событие, нажмите **OK**. Будет отображено всплывающее окно.

Проверьте, все ли параметры установлены в соответствии с вашими пожеланиями, при необходимости сделайте их корректировку.

Для записи события важно изменить Режим с **Просмотр** на **Запись**. В противном случае приемник только переключится в заданное время на заданный канал.

Нажмите **OK** для подтверждения назначения таймера для выбранного события.

Будет показан список запланированных событий.

Используйте кнопки подзаказ на экране, чтобы вручную добавить, отредактировать или удалить таймер события.

ПРИМЕЧАНИЕ: Наличие данных Телегида зависит от оператора.

ПРИМЕЧАНИЕ: Запись события возможна только в случае, если подключен соответствующий USB накопитель.

7.3 Нумерация задана оператором (LCN - Logical Channel Numbering)

Если *Нумерация задана оператором* включена и сигнал LCN предоставляется оператором, каналы будут сохраняться в порядке, заданном оператором.

Установите параметр *Нумерация задана оператором* в значение *Вкл.* для поддержки нумерации каналов, как это определено оператором или *Выкл.* для сохранения каналов в порядке поиска.

ПРИМЕЧАНИЕ: Для редактирования списка каналов (см.раздел 7.1) рекомендуется данный параметр установить в значение *Выкл.*.

7.4 Изображение

Используйте параметры из данного меню для получения наилучшего отображения изображения от приемника на экране телевизора.

Доступны следующие опции:

<i>Формат экрана:</i>	Меняйте этот параметр для подбора соответствия изображения формату экрана вашего телевизора или способа преобразования изображения. Доступны варианты как для телевизоров с форматом экрана 4:3, так и для 16:9. Подберите подходящий вам способ преобразования – как отобразить программу, транслируемую в формате 16:9 на экране телевизора с форматом 4:3 или программу 4:3 на экране 16:9. Варианты: автоматическое определение формата экрана, подойдет для большинства случаев, но его можно изменить, чтобы исправить ошибки вещания или в соответствии с личным вкусом.
<i>Авто</i>	изображение 4:3 будет растянуто с боков на весь экран.
<i>16:9 широкоэкранный</i>	изображение 4:3 будет отображаться в оригинальном формате, но по бокам будут отображены черные полосы.
<i>16:9 Pan&Scan</i>	отображает изображение 4:3 без искажений на всю ширину экрана, но часть изображения вверху и внизу будет скрыта.
<i>Разрешение</i>	Если качество видео не отображается правильно, измените настройку. Эти варианты соответствуют наиболее распространенным настройкам для HDMI:
<i>576p:</i>	для цифрового телевидения стандартного разрешения SD (некоторые цифровые телевизоры не поддерживают этот режим).

720p:	для цифрового телевидения разрешения HD (при подключении по HDMI).
1080i:	для цифрового телевидения разрешения HD (при подключении по HDMI).
1080p (50 Гц):	для цифрового телевидения разрешения HD (при подключении по HDMI).
Авто:	Наилучшее возможное разрешение будет автоматически согласовываться между телевизором и приемником ("рукопожатие") для современных цифровых HD телевизоров при подключении по HDMI.
ТВ формат	Варианты PAL и NTSC. Для европейского вещания телевизионный формат PAL (По умолчанию).

7.5 Поиск каналов

Автопоиск	Этот пункт меню позволяет автоматически искать каналы на всех доступных частотах для выбранного региона. Обратите внимание, что все ранее установленные каналы и списки избранных будут удалены. Новые найденные каналы будут сохранены в списке каналов, после чего вы, если захотите, сможете создать новые списки избранных. Нажмите OK для начала поиска.
Ручной поиск	Выберите определенный канал для поиска только на одной (известной) частоте. Нажмите OK для начала поиска. Индикатор качества сигнала может быть полезен для проверки, действительно ли данная частота используется.
Страна	Выберите страну, в которой Вы используете приемник. Неверный выбор страны может привести к потере некоторых каналов, или каналы будут сохранены в неправильном порядке в списке каналов.
Питание антенны	Установите <i>Вкл.</i> , если вы используете активную антенну. При выборе <i>Вкл.</i> в разъем <i>RF IN</i> приемника подается питание 5 В. Для пассивной антенны выберите <i>Выкл.</i>
Режим поиска	Выберите <i>Открытые</i> для поиска только некодированных каналов или <i>Все</i> для сохранения всех найденных каналов. Затем выберите <i>Автопоиск</i> или <i>Ручной поиск</i> и нажмите OK для начала поиска.

7.6 Время

Установите часовой пояс для часов/времени в вашем меню и системе.	
Настройка времени	Если установлено <i>Авто</i> , время GMT будет автоматически определяться из телевизионного вещания. Часовой пояс определяется из настройки страны в меню <i>Поиск каналов</i> . Если установлено <i>Вручную</i> , вы можете изменить часовой пояс самостоятельно в пункте <i>Часовой пояс</i> . По умолчанию - <i>Авто</i> .
Часовой пояс	Если из входящей телевизионной трансляции невозможно получить правильное время, установите часовой пояс самостоятельно. Например: при переходе на летнее время.
Автовыключение	Это дополнительная возможность снижения энергопотребления приемником. Определяет время, после которого приемник выключается,

если не получает никаких команд от пульта ДУ. Возможные значения 1 час, 2 часа, 3 часа, Выкл.. По умолчанию - 3 часа.

Включение/Выключение

Вы можете установить время для ежедневного автоматического включения и/или выключения приемника.

Приемник включится на последнем просмотренном канале.

ПРИМЕЧАНИЕ: Функция *Автовыключение* должна быть *Выкл.*

Включение

Установите *Вкл.* если вы хотите использовать функцию автоматического включения.

Время включения

Укажите время включения приемника. Используйте цифровые кнопки пульта ДУ.

Выключение

Установите *Вкл.* если вы хотите использовать функцию автоматического выключения.

Время выключения

Укажите время выключения приемника. Используйте цифровые кнопки пульта ДУ.

7.7 Параметры

Установите параметры для языка.

Язык меню

Кнопками ◀ ▶ выберите язык экранного меню.

Язык субтитров

Выбор предпочтительного языка для субтитров, если доступно в трансляции.

Язык аудио

Выбор предпочтительного языка для аудио, если доступно в трансляции.

Цифровой Аудио

Опции: *Выкл.*, *PCM*, *RAW HDMI Вкл.*, *RAW HDMI Выкл.*

PCM: звук в цифровом формате будет преобразован в аналоговый стереозвук для выходов HDMI и S/PDIF.

RAW HDMI Вкл.: позволит вам прослушивать или передавать звук на ваш телевизор через HDMI-выход без какого-либо преобразования. Звук будет обрабатываться цифровым телевизором, усилителем или домашним театром для вывода в многоканальном формате.

RAW HDMI Выкл. Аудио не будет перенаправлено на выходы.

Аудио описание (AD)

Полезно для слабовидящих. Если вы хотите иметь поддержку аудиодорожки, описывающей происходящее на экране, выберите громкость на аудиодорожке AD. Значение по умолчанию *Выкл.*

ПРИМЕЧАНИЕ:

Аудио описание зависит от того, добавляет ли оператор такую звуковую дорожку в трансляцию.

7.8 Система

Для настройки таких системных функций как обслуживание и безопасность.

Родительские блокировки

Программы с рейтингом родительского контроля могут быть заблокированы для просмотра и открыты только с паролем. Для установки данного параметра необходимо ввести действующий пароль.

Затем выберите возраст, выше которого канал должен быть защищен. Варианты выбора: *Выкл.*, *1 до 18*. Значение по умолчанию *Выкл.*

Задать пароль Для изменения пароля на новый нужно сначала ввести действующий 4-значный пароль, затем указать новый пароль и подтвердить его повторным вводом.

Заводские установки Для возвращения всех параметров приемника к значениям, установленным производителем. Полезная функция, если приемник перестал работать должным образом. Выберите в главном меню *Система*, затем *Заводские установки* и нажмите **ОК**. Введите действующий пароль (стандартный пароль, если не изменялся **1234**) и нажмите **ОК** для подтверждения. **Предупреждение!** Вернув приемник к Заводским установкам, вы потеряете все сделанные вами настройки и списки каналов, включая Избранных. Все найденные каналы будут удалены. Пожалуйста, используйте эту возможность осознанно. Приемник перезагрузится и запустится с меню Первичной установки *Мастер настройки*.

Информация Этот пункт меню показывает информацию о вашем приемнике, его аппаратную и программную версии. Рекомендуется открывать раздел *Информация*, когда вы звоните на линию поддержки. Сотруднику компании может понадобиться информация, представленная на экране.

Обновление ПО Приемник обладает способностью обновить свое программное обеспечение (ПО) через порт USB. Новое ПО для приемника может быть загружено с нашего интернет сайта. Скопируйте загруженный файл (без разархивации) в корневой каталог USB накопителя и подключите его к USB порту приемника. Будет показано сообщение, что обнаружено USB устройство. Зайдите в главное меню в раздел *Система* и выберите пункт *Обновление ПО*. Выберите требуемый файл и нажмите **ОК** чтобы начать обновление. После обновления ПО приемник перезапустится автоматически.

Список просмотренных

Если установлено *Вкл.*, то при нажатии на кнопку **RECALL** в режиме просмотра будет отображаться список ранее просмотренных каналов. Выберите требуемый канал, на который хотите вернуться, и нажмите **ОК**. Если установлено *Выкл.*, то при нажатии на кнопку всегда будет выполняться возврат на предыдущий из просмотренных каналов.

7.9 USB

Мультимедиа

Эти функции позволяют воспроизводить различные мультимедийные файлы с подключенного к приемнику USB-накопителя.

Выберите *Музыка* и нажмите **ОК** для воспроизведения MP3 файлов.

Выберите *Фото* и нажмите **ОК** для просмотра изображений в JPG формате.

Выберите *Видео* и нажмите **ОК** для воспроизведения видео файлов.

Выберите *Записи* и нажмите **ОК**, выберите папку НВРVР для доступа к ранее выполненным записям.

Приемник поддерживает USB HDD накопители в FAT32 формате. Допускается также пользоваться накопителями формата NTFS, подготовленными на ПК. Убедитесь, что ваше USB-устройство отформатировано правильно.

Используйте подсказки кнопок на экране и мультимедийные кнопки, такие как **RECALL** (Возврат), **▶**, **■** и **||** на пульте ДУ для управления медиаплеером.

Настройки Фото Настройте ваши предпочтения для просмотра фотографий. Нажмите **▶** для начала слайд-шоу.

Время слайда время отображения одного слайда при переходе к следующему.

Режим слайд-шоу Есть несколько режимов перехода от одного фото к следующему, привязанному к числам. Также можно использовать режим *Случайно*.

Настройки Видео Для настройки отображения субтитров при просмотре видео.

Шрифт субтитров Выберите *нормальный*, *большой* или *мелкий* шрифт отображения субтитров.

Фон субтитров Выберите цвет фона для субтитров.

Цвет текста субтитров

Выберите цвет текста для субтитров.

Настройки Записи Требуется подключенный USB накопитель.

Устройство для записи

Если у вашего USB накопителя больше 1 раздела, выберите желаемый для записи.

Размер Отложенного просмотра

Выберите объем свободного пространства, который будет зарезервирован для работы функции Отложенного просмотра.

По умолчанию – 1ГБ, что соответствует примерно 1 час видео (зависит от формата и разрешения видео в трансляции).

ПРИМЕЧАНИЕ: Ниже этого параметра отображается информация о текущем разделе или устройстве.

Формат для форматирования подключенного USB-накопителя. Однако, рекомендуется использовать накопители, уже отформатированные на ПК в FAT32 или NTFS формате.

ПРЕДУПРЕЖДЕНИЕ: Форматирование полностью уничтожит ВСЕ данные, сохраненные на подключенном устройстве. Рекомендуется сделать резервную копию всех данных, которые необходимо сохранить, перед входом в меню форматирования *Форматирование*. Производитель не будет нести ответственность за потерю данных на USB-устройствах, подключаемых к приемнику.

Если на вашем накопителе несколько разделов, выберите раздел, который вы хотите отформатировать, и нажмите **ОК** для продолжения. Будет отображено окно подтверждения. Нажмите **ОК** для начала форматирования или **EXIT** для отмены. Процедура форматирования займет некоторое время, в зависимости от размера используемого накопителя. По окончании форматирования будет выдано сообщение «Форматирование завершено». Нажмите **EXIT** дважды для выхода из меню.

8.0 УСТРАНЕНИЕ ВОЗМОЖНЫХ НЕПОЛАДОК

Может быть много причин, которые влияют на нормальную работу вашего приемника. Если приемник работает неудовлетворительно, воспользуйтесь инструкциями приведенными ниже. Если после выполнения данных операций приемник работает плохо, обратитесь к продавцу или в сервисный центр в вашем регионе. Не открывайте крышку приемника. Данное действие приведет к повреждению гарантийной пломбы и вам будет отказано в гарантийном ремонте.

Проблема	Вероятная причина	Устранение
Индикатор режима ожидания не светится. Не работает удлинитель ИК сигнала	Приемник не подключен к сети питания.	Проверьте подключение к сети питания.
	Если приемник оборудован выключателем: Выключатель на задней панели в положении ВЫКЛ.	Включите приемник.
	Не работает удлинитель ИК сигнала.	Проверьте подключение удлинитель ИК сигнала.
	Электрическая розетка повреждена.	Проверьте с другим устройством, подается ли электропитание
Нет сигнала	Антенна отсоединена, отсутствует источник.	Проверьте антенный кабель.
		Проверьте и подключите должным образом антенну к приемнику.
	Поврежден или дефектный конектор (IEC-конектор (DVB-T2)).	Проверьте отсутствие у конектора антенны видимых повреждений.
	Антенна повреждена.	Проверьте отсутствие у антенны видимых повреждений.
	В данной местности принимается очень слабый сигнал цифрового ТВ.	Проконсультируйтесь с продавцом или специалистом цифрового ТВ.
	Подключена активная антенна, требующая питания по сигнальному кабелю.	Включите питание антенны в меню приемника/подключите внешнее питание.
	Антенна неправильно ориентирована.	Проверьте положение антенны. Проверьте уровень и качество сигнала от антенны и настройте антенну. Проконсультируйтесь со специалистом цифрового ТВ.
	Мультисвитч неисправен или на него не подается питание.	Проверьте питание Мультисвитч.

Проблема	Вероятная причина	Устранение
Изображение или звук плохого качества – рассыпается, замирает, на экране присутствуют дефекты.	Слишком слабый антенный сигнал. Антенна неправильно ориентирована.	Нажмите трижды на пульте ДУ кнопку INFO для вызова информации о сигнале и настройте антенну (оба параметра уровня и качества сигнала должны находиться в последней трети шкалы) и настройте антенну. Проконсультируйтесь со специалистом цифрового ТВ.
Нет звука на телевизоре или усилителе.	Уровень громкости на телевизоре установлен слишком низким. Уровень громкости на приемнике установлен слишком низким.	Пультот от телевизора увеличьте громкость. Пультот от приемника увеличьте громкость.
	Не выбран правильный вход для звука на телевизоре или усилителе. Разрешение приемника установлено слишком высоким.	Выберите правильный вход для звука на телевизоре и усилителе. Установите на приемнике меньшее разрешение.
	Телевизор, приемник или усилитель не включен.	Включите Телевизор/приемник/усилитель.
	Питание не подается.	Проверьте питание.
	Проблема с кабелем.	Убедитесь, что все существующие цифровые или аналоговые аудио/видео кабели правильно подключены к используемому оборудованию (телевизор, цифровой ресивер или аудио/видео усилитель).
	Звук отключен.	Нажмите на кнопку  пульта ДУ.
Телевизор выключен.	Включите Телевизор.	
Сообщение о кодированном канале.	Канал кодирован. Ваш приемник не может показывать кодированные каналы.	Выберите альтернативный канал.

Проблема	Вероятная причина	Устранение
Приемник не управляется при помощи пульта ДУ.	Приемник выключен.	Подключите приемник к питанию и нажмите кнопку включения.
	Пульт ДУ не направлен на инфракрасный датчик приемника.	Направьте пульт ДУ на переднюю панель приемника.
	Передняя панель приемника заслонена посторонними предметами.	Уберите посторонние предметы.
	Вышел срок годности батареек пульта, батарейки неправильно установлены или разряжены.	Замените батарейки.
После переустановки приемника в другую комнату/место, приемник перестал получать цифровой сигнал.	Слишком слабый антенный сигнал.	Нажмите трижды на пульте ДУ кнопку INFO для вызова информации о сигнале и настройте антенну (оба параметра уровня и качества сигнала должны находиться в последней трети шкалы) и настройте антенну.
	Уровень/качество сигнала могут быть слабее, чем до этого, в случае использования комнатной антенны.	При использовании активной антенны, проверьте её питание По возможности используйте наружную антенну.
Приемник автоматически выключается.	Включена функция автоматического перехода в режим ожидания.	Отключите функцию автоматического перехода в режим ожидания
Забыв пароль		Стандартный пароль 0000 или 1234 (зависит от версии устройства).
		Обратитесь в службу поддержки www.strong.tv
Забыв пароль заблокированного канала..		Обратитесь в службу поддержки www.strong.tv

Проблема	Вероятная причина	Устранение
Изображение при воспроизведении видео (или Отложенного просмотра) замирает, рассыпается и т.д. (особенно для HD-контента).	Скорость чтения/записи вашего внешнего USB-накопителя слишком низкая.	Убедитесь, что внешний USB-накопитель имеет достаточную скорость и объем. USB-флэш-накопитель (флешка) может не поддерживать необходимую скорость.
USB накопитель не работает должным образом.	Слишком высокая нагрузка по питанию.	Подключите внешний дополнительный источник питания для USB HDD накопителя.
	USB накопитель имеет неправильный формат.	Отформатируйте USB накопитель на ПК в FAT32.
Запись больше не выполняется.	Накопитель заполнен. Нет свободного места.	Удалите ранее сделанные записи. Подключите другой накопитель.

9.0 ТЕХНИЧЕСКАЯ СПЕЦИФИКАЦИЯ

Демодулятор

Демодулятор: DVB-T/T2 COFDM; 16 QAM/64 QAM; QPSK; 128/256QAM
Режим передачи: 2 K - 8 K

Видеодекодер

Видеоформаты: HEVC (H265)
AVC/H.264HP@L4.1, поддержка MPEG-4 ASP
Разрешение видео: 480i, 480p, 576i, 576p, 720p, 1080i, 1080p
Декодирование: PAL/NTSC
Соотношение сторон: 4:3 Letterbox, 4:3 Pan & Scan, 16:9 Widescreen, Авто

Аудиодекодер

Поддерживает аудиоформаты: Dolby Digital Plus*/AC3+/PCM
MPEG MusiCam Layer II
Частота дискретизации: 32, 44.1, 48 кГц
Аудиорежимы: стерео, моно

* Dolby Audio и символ двойного D являются зарегистрированными товарными знаками компании Dolby Laboratories.

Тюнер

Тюнер: DVB-T/T2, UHF & VHF
Диапазон входных частот: 174 – 230 МГц (МВ) и 470 ÷ 790 МГц (ДМВ)
Уровень входного сигнала: -20 ~ -82 дБм

Питание антенны: 5 В постоянного тока 50 мА макс, защита от короткого замыкания

Система и память

Флэш-память: 4 МБ
Системная память: 64 МБ

Разъемы

ANT IN - SMA - IEC адаптер (разъем)
HDMI
Микро-USB порт: 5 В/500 мВ (макс.) поддержка
IR

Общие характеристики

Потребляемая мощность: 2.5 Вт (макс)
Потребляемая мощность в режиме ожидания:
<0.50 Вт
Диапазон рабочих температур: 0 ~ +40° C
Температура хранения: -25 ~ +60° C
Допустимый уровень влажности: 10 ~ 85%, RH, без конденсата
Габариты (ШхГхВ) в мм: 103 x 28 x 12
Вес нетто 0.120 kg