

STRONG

Terrestrial HDMI Receiver for your TV SRT 82



Picture similar

User Manual
Bedienungsanleitung
Manuel d'utilisation
Manuale d'uso
Manuale utente
Manual del usuario
Instrucciones de instalación
Návod k obsluze

Používateľská príručka
Telepítési Utasítás
Bruksanvisning
Užívateľská príručka
Korisnički priručnik
Používateľská príručka
Руководство пользователя
Εγχειρίδιο χρήστη



USB
recording



Timeshift



Programme
guide



Favourite
lists

DVB-T2

HDMI™

HE Advance™

Dolby Audio

www.strong.tv

Fig. 1



Fig. 2

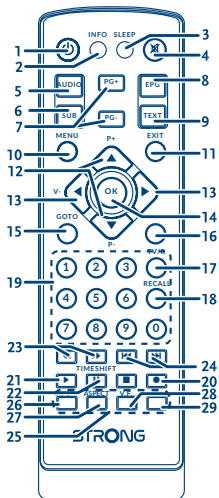

Fig. 3

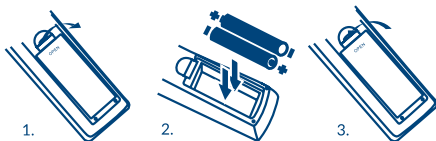

Fig. 4

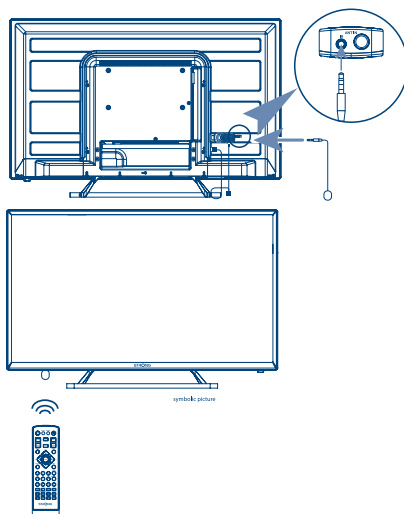

Fig. 5

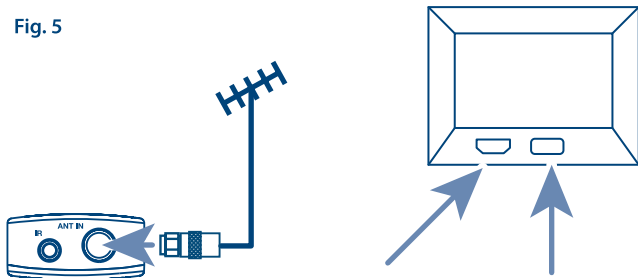
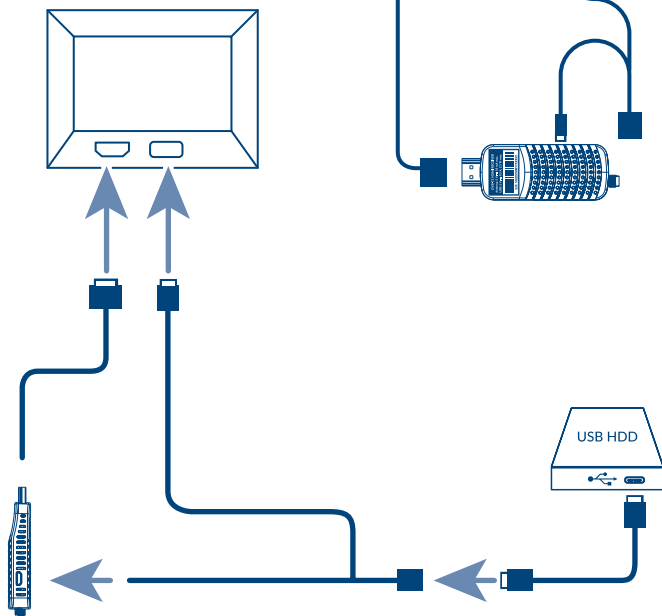

Fig. 6



HOTLINE

AT	0820 400 150 support_at@strong.tv € 0,12/Min. österr. Festnetz	FR	0826 029 928 support_fr@strong.tv € 0,15 par mn poste fixe en France
BG	+359 32 634451 support_bg@strong.tv	IT	199 404 032 support_it@strong.tv Da rete fissa 24,8 cent. al min. 12,5 cent. scatto alla risposta Da rete mobile max 49 cent. al min. 15,6 cent. scatto alla risposta
CEE	+36 1 445 26 10 support_hu@strong.tv	NL	support_nl@strong.tv
DE	0180 501 49 91 support_de@strong.tv € 0,14/Min. deutsches Festnetz € 0,42/Min. max. Mobilfunknetze	PL	801 702 017 support_pl@strong.tv
DK	support_dk@strong.tv	UA	+380(44)238 61 50 support_ua@strong.tv

Supplied by STRONG Austria
Represented by
STRONG Ges.m.b.H.
Teinfaltstraße 8/4.Stock
1010 Vienna
Austria
Email: support_at@strong.tv

20 Jan 2022 12:56

Licenses

CE PRODUIT EST SOUS LICENCE DU PORTEFEUILLE DE BREVETS AVC POUR L'UTILISATION PERSONNELLE ET NON COMMERCIALE A DES FINS (i) D'ENCODER DE LA VIDEO EN CONFORMITÉ AVEC LA NORME AVC ("AVC Video") ET/OU (ii) DECODER DES VIDEOS AVC ENCODEES PAR UN CONSOMMATEUR ENGAGÉ DANS UNE ACTIVITÉ PERSONNELLE ET NON COMMERCIALE ET/OU OBTENUE PAR UN FOURNISSEUR DE VIDÉO AUTORISÉ À FOURNIR DES VIDÉOS AVC. AUCUNE LICENCE EST ACCORDEE OU IMPLICITE POUR TOUTE AUTRE UTILISATION. DES INFORMATIONS SUPPLÉMENTAIRES PEUVENT ÊTRE OBTENUES AUPRES DE MPEG LA, LLC [HTTP://WWW.MPEGLA.COM](http://www.mpegla.com)

Ce produit contient un ou plusieurs programmes protégés par les lois internationales et américaines sur les droits d'auteur des œuvres non publiées. Elles sont confidentielles et la propriété de **Dolby Laboratories**. Leur reproduction ou divulgation, en tout ou en partie, ou la production d'œuvres dérivées sans la permission expresse de Dolby Laboratories est interdite. Droit d'auteur 2003-2009 par Dolby Laboratories. Tous droits réservés.

THIS PRODUCT IS SOLD WITH A LIMITED LICENSE AND IS AUTHORIZED TO BE USED ONLY IN CONNECTION WITH HEVC CONTENT THAT MEETS EACH OF THE THREE FOLLOWING QUALIFICATIONS: (1) HEVC CONTENT ONLY FOR PERSONAL USE; (2) HEVC CONTENT THAT IS NOT OFFERED FOR SALE; AND (3) HEVC CONTENT THAT IS CREATED BY THE OWNER OF THE PRODUCT. THIS PRODUCT MAY NOT BE USED IN CONNECTION WITH HEVC ENCODED CONTENT CREATED BY A THIRD PARTY, WHICH THE USER HAS ORDERED OR PURCHASED FROM A THIRD PARTY, UNLESS THE USER IS SEPARATELY GRANTED RIGHTS TO USE THE PRODUCT WITH SUCH CONTENT BY A LICENSED SELLER OF THE CONTENT. YOUR USE OF THIS PRODUCT IN CONNECTION WITH HEVC ENCODED CONTENT IS DEEMED ACCEPTANCE OF THE LIMITED AUTHORITY TO USE AS NOTED ABOVE.

TABLE DES MATIÈRES

1.0 INTRODUCTION	3	6.0 OPÉRATION	9
1.1 Consignes sécurité	3	6.1 Changer de chaînes	9
1.2 Stockage	4	6.2 Bannière information	10
1.3 Installation	4	6.3 Langue Audio	10
1.4 Accessoires	5	6.4 Télétexte	10
1.5 Utilisation d'un périphérique USB	5	6.5 Sous-titres	10
2.0 VOTRE TERMINAL	6	6.6 Direct différé	10
2.1 PIN PAR DÉFAUT: 1234	6	6.7 EPG (Electronic Programme Guide)	11
2.2 façade latéral	6	6.8 Enregistrement instantané.	11
2.3 Télécommande	6	6.9 Veille	11
2.4 Installation des piles	7	7.0 MENU PRINCIPAL	11
2.5 Utilisation de la télécommande et l'extension infrarouge (IR).	7	7.1 Programme	12
3.0 CONNEXION	7	7.2 EPG (Electronic Programme Guide)	13
3.1 Connexion à une antenne TNT	7	7.3 LCN (Logical Channel Numbering)	13
3.2 Connexion au TV via le câble extension HDMI ou directement au port HDMI.	8	7.4 Image	14
3.3 Connecter une clé de stockage USB	8	7.5 Recherche des chaînes	14
4.0 PREMIÈRE INSTALLATION	8	7.6 Heure	15
5.0 GUIDE CONDENSÉ D'UTILISATION DE VOTRE RÉCEPTEUR	9	7.7 Options	15
		7.8 Système	16
		7.9 USB	16
		8.0 PROBLÈMES ET SOLUTIONS	17
		9.0 SPÉCIFICATIONS	22

DECLARATION UE DE CONFORMITE SIMPLIFIEE

Par le présent document, STRONG déclare que l'équipement SRT 82 est conforme à la Directive 2014/53/EU.

Le texte intégral de la déclaration de conformité UE est disponible via l'adresse Internet suivante : <http://www.strong.tv/en/doc>

En raison de nos recherches et développement permanents, les caractéristiques techniques, lignes et apparences des produits sont susceptibles d'être modifiés à tout moment. Les termes HDMI et High-Definition Multimedia Interface ainsi que le logo HDMI sont des marques commerciales ou des marques déposées de HDMI Licensing Administrator, Inc. aux États-Unis et dans d'autres pays.



Fabriqué sous licence de Dolby Laboratories. Dolby et le symbole double-D sont des marques enregistrées du laboratoire Dolby. Tous noms de produits et logos sont des marques ou marques enregistrées de leurs propriétaires respectifs.

© STRONG 2022. Tous droits réservés.

1.0 INTRODUCTION

1.1 Consignes sécurité

Lisez toutes les instructions avant de mettre en marche l'appareil. Conservez bien ces instructions pour une éventuelle utilisation ultérieure.

- Utilisez uniquement des fixations et accessoires spécifiés ou fournis par le fabricant (tels que l'adaptateur d'alimentation, piles, etc.).
- S'il vous plaît référez-vous aux informations de données électriques et de sécurité situées sur l'appareil avant d'installer ou de faire fonctionner l'appareil.
- Afin de réduire le risque d'incendie ou de choc électrique, ne pas exposer cet appareil à la pluie ou à l'humidité.
- La ventilation ne doit pas être entravée en couvrant les orifices de ventilation avec des objets tels que journaux, nappes, rideaux, etc.
- L'appareil ne doit pas être exposé à des éclaboussures et aucun objet rempli de liquides, comme des vases, doit être placé sur l'appareil.
- Le signe  indique un risque de choc électrique.
- Pour éviter les blessures, cet appareil doit être solidement fixé au sol/mur conformément aux instructions d'installation.
- Il peut y avoir un danger d'explosion si les piles sont remplacées de façon incorrecte. Remplacez, le piles seulement avec le même type ou équivalent.
- Les piles de doivent pas être exposées à une chaleur excessive comme le soleil, un feu ou toutes autres sources de chaleur.
- Une puissance sonore excessive des écouteurs ou du casque peut provoquer une perte auditive. Écouter de la musique à un niveau sonore élevé pendant des périodes prolongées peut endommager l'ouïe.
- Afin de réduire le risque d'endommager votre audition, il convient de baisser le volume à un niveau confortable de sécurité, et de réduire le temps d'écoute à des niveaux élevés.
- La prise secteur ou un appareil coupleur est utilisé comme dispositif de déconnexion, il doit rester facilement accessible. Lorsqu'ils ne sont pas utilisés et s'ils sont déplacés, Merci de prendre soin de l'ensemble de cordon d'alimentation, par exemple, attacher le cordon d'alimentation avec un par exemple un fil d'attache métallique plastifié. Il doit être exempt de bords tranchants et autres qui peuvent causer une abrasion de l'ensemble du cordon d'alimentation. L'absence d'une indication lumineuse sur l'appareil ne signifie pas qu'il est totalement déconnecté du secteur. Pour déconnecter complètement l'appareil, la prise secteur doit être débranchée.
- Lorsque tous les voyants de signalisation ou similaires sont éteints l'appareil est complètement déconnecté du secteur.
- Une attention particulière devrait être apportée sur les aspects environnementaux pour le recyclage des piles.
- Aucune source de flamme nue, telle que des bougies allumées, ne doivent être placées sur l'appareil.
-  Pour éviter tout risque d'incendie, gardez toujours les bougies ou autres flammes nues à l'écart de ce produit à tout moment.
-  Un équipement portant ce symbole est un appareil de classe II ou doté d'une double isolation électrique. Il a été conçu de manière que sa mise à la terre pour la sécurité électrique n'est pas nécessaire.

Précautions

- N'essayez jamais d'ouvrir l'appareil. Il est dangereux de toucher l'intérieur de l'appareil en raison de tensions élevées et de risques électriques possibles. L'ouverture de l'appareil annule la garantie du produit. Pour tout entretien ou service se référer à un personnel qualifié.
- Lorsque vous raccordez des câbles, assurez-vous que l'appareil est débranché du secteur électrique. Après avoir éteint l'appareil, attendez quelques secondes avant de le déplacer ou de débrancher tout équipement.
- Il est impératif que vous utilisiez uniquement une rallonge approuvée et un câblage compatible qui convient à la consommation électrique des équipements installés. Assurez-vous que l'alimentation électrique correspond à la tension indiquée sur la plaque d'identification électrique à l'arrière de l'appareil.

Environnement Opérationnel

- Ne pas installer cet équipement dans un espace confiné comme une bibliothèque ou une unité similaire.
- Tenir hors de portée de la lumière directe du soleil
- Utiliser dans un endroit propre, sec et non poussiéreux.
- Ne pas poser de bougies près des ouvertures d'aération afin d'éviter l'entrée de matières étrangères inflammables dans l'appareil.

Directives DEEE



Ce sigle représentant la norme pour le recyclage des Déchets d'Équipement Électrique et Électronique indique que ce produit ne doit pas être traité comme les autres déchets ménagers sur le territoire de l'Union Européenne. Pour éviter toute atteinte à l'environnement ou à la santé humaine par la mise a rebut incontrôlée des déchets, Merci de recycler cet équipement de façon responsable afin de promouvoir la réutilisation

durable des ressources matérielles. Merci d'utiliser votre système de reprise et de collecte officiel et l'égal ou contactez votre revendeur. Ils peuvent assurer la prise en charge pour un recyclage aux normes DEEE.

1.2 Stockage

Votre appareil a été soigneusement vérifié et emballé avant expédition. Lors du déballage, assurez-vous que toutes les pièces sont incluses et maintenir l'emballage hors de portée des enfants. Nous vous recommandons de conserver le carton au cours de la période de garantie, pour garder votre appareil parfaitement protégé en cas de réparation sous garantie.

1.3 Installation

Nous vous recommandons de consulter un installateur professionnel pour mettre en service votre terminal. Autrement, veuillez suivre les instructions suivantes :

- SVP référez-vous à la notice de votre TV et si besoin de votre antenne.
- SVP assurez-vous que le câble HDMI et les autres éléments de votre installation sont en bonne condition.

Ce manuel fournit des instructions complètes pour l'installation et l'usage de ce terminal. Les symboles suivants seront utilisés comme suit.

AVERTISSEMENT: Indique l'information d'avertissement.

NOTE: Indique toutes autres informations additionnelles importantes ou utiles.

MENU	Représente un bouton sur la télécommande ou le terminal. (Caractères en gras)
<i>Allez à</i>	Représente une rubrique du menu à l'écran. <i>(Caractère en italique)</i>

1.4 Accessoires

- 1x Extension infrarouge
- 1x adaptateur IEC vers SMA
- 1x Câble alimentation micro USB
- 1x Câble alimentation HDMI
- 1 télécommande
- 2x piles R03 (AAA type)
- Guide d'installation rapide
- Adaptateur IEC/SMA

NOTE:

Les piles ne doivent pas être rechargées, ouvertes, court-circuitées ou être utilisées avec d'autres types de piles. Si vous utilisez des piles rechargeables, nous recommandons des piles type NiMH avec faible perte pour assurer une longue durée de fonctionnement de la télécommande.

1.5 Utilisation d'un périphérique USB

- Le produit est compatible uniquement avec les dispositifs USB 2.0. Les dispositifs USB 3.0 ne sont pas compatibles (disques durs, clés usb). Si votre appareil n'est pas compatible USB 2.0, l'enregistrement, la lecture et les autres fonctions multimédia du récepteur pourrait ne pas fonctionner correctement ou ne pas fonctionner du tout.
- Si vous envisagez d'utiliser un disque dur USB externe, veuillez considérer que les spécifications d'alimentation risquent de dépasser les caractéristiques supportées en charge par votre récepteur (5 V/500 mA). Le cas échéant, connectez votre disque dur USB à l'adaptateur secteur externe correspondant.
- STRONG ne peut pas garantir la compatibilité avec tous les types de périphériques de stockage USB.
- Il est conseillé de ne pas sauvegarder d'information importante sur le périphérique de stockage USB utilisé avec le récepteur. Nous vous conseillons de toujours sauvegarder les données sur un autre périphérique de stockage. STRONG ne peut être tenu responsable pour toutes pertes d'information ou conséquences de ces pertes d'information.
- Assurez-vous que le périphérique USB est déjà formaté au format NTFS ou FAT32 ou formatez-le via le récepteur. Le formatage nécessite la saisie du code PIN (par défaut 1234).
- STRONG ne peut pas garantir la lecture des fichiers dont les extensions sont listées ci-dessus, car cela dépend des codecs utilisés, du débit des données et de la résolution (tous les codecs MPEG supportés).

2.0 VOTRE TERMINAL

2.1 PIN PAR DÉFAUT: 1234

2.2 façade latéral

Fig. 1

- | | |
|-------------------------|---|
| 1. TV (HDMI) | Connexion au TV via câble HDMI. |
| 2. Micro USB: | Connexion périphérique USB. |
| 3. Extension infrarouge | Réception signal de télécommande, dirigez la télécommande vers le récepteur IR. |
| 4. Antenne: | Connexion antenne pour réception du signal TNT. |

2.3 Télécommande

Fig. 2

- | | |
|-------------------|---|
| 1. ⏻ | Met le terminal en Marche/Veille |
| 2. INFO | Affiche les informations de la chaîne regardée |
| 3. SLEEP | Appuyez à plusieurs reprises sur SLEEP pour sélectionner le temps avant la mise en veille automatique. |
| 4. 🔇 | Coupe la sortie audio du terminal |
| 5. AUDIO | Réglage piste audio, Gauche, droite ou stéréo |
| 6. SUB | Affiche la liste des sous-titres disponibles |
| 7. PG+/PG- | Page Haut/Bas et saut de 10 chaînes en mode liste des chaînes. |
| 8. EPG | Affiche le guide des programmes sans menu |
| 9. TEXT | Affiche le télétexte |
| 10. MENU | Ouvre le menu principal et retour d'une étape en arrière dans le menu. |
| 11. EXIT | Sortie de menu et des sous sous-menus. |
| 12. ▲▼ | Hors Menu: Change le programme pour le programme, suivant/précédent
Menu: Déplace le curseur haut/bas. |
| 13. GAUCHE/DROITE | Hors Menu: Permet de baisser ou d'augmenter le volume.
Menu: Valide le réglage pour les menus spécifiques. |
| 14. OK | Hors Menu Off: Affiche la liste des chaînes. |
| 15. GOTO | Lors de la lecture accès au point désiré |
| 16. FAV | Affiche les chaînes favorites. |
| 17. TV/R | Permet de commuter entre la TV et la radio. |
| 18. RECALL | Retour d'une étape dans le menu ou retour à la chaîne précédente. |
| 19. 0~9 | Accès direct à une chaîne par son N° ou permet d'entrer une valeur. |
| 20. ● | Enregistrement sur périphérique USB. |
| 21. ▶ | Lecture multimédia/Lecture direct différé |
| 22. II/TIMESHIFT | Active la fonction direct différé |
| 23. ◀▶ | Retour et avance rapide |
| 24. ◀▶▶ | Fichier précédent/suivant dans multimédia |

- | | |
|----------------------|---|
| 25. TOUCHES COLORÉES | Edition dans le menu et multimédia. Fonctions télétexte. Suivi les suggestions de la légende à l'écran. |
| 26. ZOOM | Zoom sur image avec la fonction Multimédia. |
| 27. ASPECT | Modifier le format de l'image "Auto" est réglé par défaut. |
| 28. V.F. | Modifier le format vidéo. |
| 29. TIMER | Aperçu des actions programmes et édition de programme d'action. |

2.4 Installation des piles

Fig. 3

Enlever le couvercle du compartiment de la télécommande et y insérer 2 piles AAA.

Le schéma à l'intérieur du compartiment de la télécommande indique la manière correcte de placer les piles.

1. Enlever le couvercle
2. Positionner les piles
3. Fermer le couvercle

2.5 Utilisation de la télécommande et l'extension infrarouge (IR).

Connectez l'extension IR au SRT82 via le connecteur IR (jack 2.5mm) et placez l'extrémité du capteur dans un endroit discret et pratique, où elle peut recevoir le signal de la télécommande, par exemple sur le panneau avant du téléviseur. Utilisez l'autocollant double face fourni.

Fig. 4

Pour utiliser la télécommande, dirigez-la vers la capteur IR de l'extension. La télécommande supporte une distance allant jusqu'à 5 mètres du récepteur avec un angle jusqu'à env. 30 degrés.

REMARQUE:

La commande du récepteur sera limitée ou impossible si des obstacles se dressent entre le capteur IR et la télécommande. La lumière directe du soleil ou une lumière très vive peut réduire ou perturber la réception des signaux de la télécommande.

3.0 CONNEXION

3.1 Connexion à une antenne TNT

Fig. 5

Pour recevoir le signal TNT, votre antenne terrestre intérieure ou extérieure doit être connectée au connecteur « RF IN » du SRT82. Utilisez un câble d'antenne correctement isolé avec des connecteurs appropriés.

Utilisez l'adaptateur SMA/CEI fourni pour connecter votre antenne.

3.2 Connexion au TV via le câble extension HDMI ou directement au port HDMI.

Fig. 5

Le TV peut être connecté au récepteur à l'aide du câble extension HDMI fourni.

Si vous disposez de suffisamment d'espace entre les entrées HDMI pour accueillir les différents câbles, vous pouvez également insérer le récepteur directement dans un port HDMI du TV. Procédez avec précaution, aucune pression importante ne doit survenir sur le TV ou le récepteur une fois insérés.

3.3 Connecter une clé de stockage USB

Fig. 6

NOTE:

Nous recommandons l'utilisation d'un périphérique de stockage USB 2.0 ou supérieur pour l'enregistrement et la lecture des programmes télévisés.

Utilisez le câble en « Y » fourni (USB-A femelle à une extrémité, USB-A mâle et USB-micro à chacune des pattes).

Branchez la prise USB A sur le port USB de votre TV qui convient pour alimenter les périphériques externes (5V et 0,9A) et connectez la prise micro USB au récepteur.

L'USB-S femelle peut être utilisée pour connecter un disque dur externe en option. Le disque dur sera donc alimenté par le TV et non par le récepteur.

Pour un fonctionnement correct de la fonction direct différé et des fonctions d'enregistrement, un périphérique USB rapide (tel qu'un disque dur) est nécessaire. Une lecture interrompue ou une image déformée en cours de lecture ou en mode lecture différé sont des indications d'une faible vitesse du périphérique. STRONG ne peut pas garantir le fonctionnement correct de l'enregistrement et/ou des fonctions lecture et direct différé avec tous les périphériques USB.

4.0 PREMIÈRE INSTALLATION

Si vous utilisez votre récepteur pour la première fois, le menu *Guide d'installation* apparaît. Utilisez

▲▼ pour déplacer la surbrillance sur le réglage que vous souhaitez changer et utilisez ◀▶ pour changer les valeurs. Commencez par sélectionner votre langue d'affichage à l'écran à l'aide de ◀▶.

Une fois que vous avez sélectionné votre langue, appuyez sur ▼ pour déplacer la surbrillance sur *Pays*. Sélectionnez votre pays en utilisant ◀▶.

Les options sont :

Alimentation Antenne: Réglez cette option sur *On* si vous utiliser une antenne active. Une tension de 5V sera alors disponible sur la connexion d'antenne « RF IN ». Sélectionnez *Off* si vous utiliser une antenne passive.

Scan mode: Sélectionnez *Tout* pour sauvegarder les chaînes gratuites et les chaînes cryptées. Sélectionnez *FTA* pour sauvegarder uniquement les chaînes en clair (gratuites). Notez que les chaînes cryptées ne peuvent pas être regardées avec ce décodeur.

Une fois tous les paramètres définis, allez sur *Recherche des chaînes* et appuyez sur **OK** pour lancer la recherche.

Une fois la recherche terminée, le récepteur passe en mode de visualisation.

NOTE: La sélection du mauvais pays peut entraîner une liste désordonnée de chaînes et l'absence de chaînes.

TIP: Si le menu *Installation Guide* n'apparaît pas après la première mise sous tension du récepteur, réinitialisez le récepteur aux paramètres d'usine en appuyant sur la touche **MENU**, puis en sélectionnant *Restaurer les paramètres d'usine* dans le sous-menu *Système*. (PIN par défaut 1234).

5.0 GUIDE CONDENSÉ D'UTILISATION DE VOTRE RÉCEPTEUR

Chez STRONG nous savons que vous êtes impatient de profiter de votre nouvelle réceptrice terrestre numérique haute définition. Ce guide condensé va vous permettre de vous familiariser avec les fonctions de base de votre appareil. Cependant, nous vous conseillons de lire le mode d'emploi disponible sur notre site web: www.strong.tv afin d'obtenir les meilleures performances de votre récepteur.

Mettez votre récepteur sur Marche ou Veille, utilisez le bouton \odot de la télécommande.

Choisissez la chaîne souhaitée avec les boutons \blacktriangle / \blacktriangledown . Vous pouvez également entrer les numéros des chaînes avec les boutons 0~9 de la télécommande. Ou bien pressez **OK** en mode visualisation pour afficher la liste des chaînes

On règle le volume avec les boutons \blacktriangleleft / \blacktriangleright .

PIN par défaut 1234

6.0 OPÉRATION

Votre nouveau récepteur est doté de plusieurs fonctionnalités pour que regarder la télévision soit un réel plaisir. Ce paragraphe décrit ces fonctionnalités. Veuillez également lire le chapitre 7.0 pour vous familiariser avec le menu de votre récepteur.

6.1 Changer de chaînes

Votre nouveau récepteur permet de changer de chaîne de quatre façons.

- Par accès direct à l'aide des touches 0~9.
- Via la touche **OK** de la liste des chaînes.
- Via les touches **PG+** et **PG-** avec (longue) liste de chaîne.
- Via les touches \blacktriangle / \blacktriangledown .

6.1.1 Accès direct via 0~9

Pour accéder directement à une chaîne donnée, entrez simplement son numéro à l'aide des touches 0~9 de la télécommande. Les numéros de chaîne peuvent comporter jusqu'à quatre chiffres. Il est possible d'entrer un nombre de moins de quatre chiffres. Attendez quelques secondes et votre récepteur bascule sur la chaîne sélectionnée ou appuyez sur **OK** immédiatement après la sélection du numéro de chaîne.

6.1.2 Liste de chaînes

Appuyez sur **OK** en mode de visualisation pour afficher la liste des chaînes. Utilisez ▲▼ dans la liste des chaînes pour mettre en surbrillance la chaîne de votre choix, puis appuyez une fois sur **OK** pour sélectionner la chaîne en surbrillance.

ASTUCE: Utilisez ◀▶ pour basculer entre la *Liste TV* et la *Liste radio*, appuyez sur **FAV** pour obtenir une liste des listes de favoris disponibles, basculez entre elles, également avec ◀▶.

6.1.3 Utiliser les touches ▲▼ or PG+/PG-

▲ chaîne suivante

▼ chaîne précédente.

Avec (longue) liste de chaîne

PG+ permet de passer aux 10 chaînes suivantes.

PG- permet de passer aux 10 chaînes précédentes.

6.2 Bannière information

Lorsque vous regardez la télévision, vous pouvez appuyer sur la touche **INFO** à tout moment pour obtenir des informations sur la chaîne et l'événement en cours*. Appuyez deux fois sur **INFO** pour obtenir des informations sur le programme et des détails techniques sur la chaîne.

* La disponibilité des informations dépend du diffuseur.

6.3 Langue Audio

Certaines chaînes offrent un choix de formats audio et/ou de langues. Pour sélectionner un autre flux audio, appuyez sur **AUDIO** en mode de visualisation. Une liste des flux audio disponibles sera maintenant affichée. Utilisez ▲▼ pour sélectionner le flux souhaité et confirmez avec **OK**.

6.4 Télétexte

Votre récepteur comprend un télétexte complet. Pour accéder au télétexte, appuyez sur la touche **TEXT** en mode de visualisation et utilisez les touches 0~9 pour saisir le numéro de la page que vous souhaitez consulter. Les touches colorées de la télécommande vous permettent d'accéder immédiatement aux pages sélectionnées, comme indiqué au bas de l'écran du télétexte. Utilisez les touches ▲▼ pour sélectionner une page vers le haut ou le bas, utilisez les boutons ◀▶ pour sélectionner les sous-pages, s'il est indiqué en bas de l'écran. Appuyez sur **EXIT** ou **TEXT** pour revenir au mode de visualisation.

6.5 Sous-titres

Certaines chaînes offrent un choix de langues de sous-titres. Appuyez sur **SUB** en mode de visualisation pour afficher une liste des langues de sous-titres disponibles. Sélectionnez les sous-titres de votre choix avec ▲▼ et appuyez sur **OK** pour confirmer. Appuyez sur **EXIT** pour quitter sans apporter de modification.

6.6 Direct différé

Le direct différé permet de mettre en pause des émissions en direct et de reprendre la lecture plus tard. Appuyez sur **II/TIMESHIFT** en mode visualisation pour activer ce mode. Un message apparaît sur l'écran *Début du direct différé* et l'image se met en pause. Appuyez sur ▶ pour reprendre la lecture

différée. Une fenêtre s'affichera pour indiquer le décalage horaire par rapport au direct. Appuyez sur **II** ou **PLAY** pour reprendre le direct différé. Une fenêtre s'affichera pour indiquer le décalage horaire par rapport au direct. Appuyez sur **EXIT** pour supprimer la bannière. Utilisez **◀▶** pour reculer/avancer rapidement. Appuyez sur **■** pour revenir au direct.

NOTE: Le direct différé nécessite un périphérique de stockage USB connecté avec un espace mémoire suffisant et une vitesse suffisante pour fonctionner correctement.

6.7 EPG (Electronic Programme Guide)

Le Guide électronique des programmes est une fonction qui permet de visualiser les horaires et les informations sur les événements et de programmer directement un enregistrement. Pour accéder à l'EPG, appuyez sur la touche **EPG** en mode de visualisation. Utilisez **◀▶** pour sélectionner la chaîne souhaitée et sur **▲▼** pour sélectionner l'événement souhaité. Utilisez **EXIT** pour quitter l'écran d'informations détaillées. Appuyez sur **OK** pour programmer une action sur l'événement souhaité automatiquement. Il est possible de changer les options manuellement. Assurez-vous qu'un périphérique de stockage USB est connecté et sélectionnez *Record* (Enregistrer) à l'option *Mode*. Confirmez avec **OK**. Utilisez les **TOUCHES COLOREES** pour ajouter, modifier ou supprimer une entrée manuellement. Les enregistrements seront sauvegardés dans le dossier Multimédia>PVR>HBPVR de votre périphérique de stockage.

Voir le chapitre 7.2 pour plus d'informations.

NOTE: La disponibilité des données EPG dépend de la diffusion.

6.8 Enregistrement instantané.

Le SRT8209 permet d'enregistrer instantanément le programme que vous regardez. Appuyez simplement sur **●** pour lancer l'enregistrement.

Pendant l'enregistrement, un signe d'enregistrement apparaît en haut à gauche de l'écran. Pour arrêter l'enregistrement, appuyez sur **■**. Sélectionnez *Yes* (Oui) et appuyez à nouveau sur **OK** pour arrêter l'enregistrement.

* Veuillez connecter un périphérique de stockage USB avec suffisamment d'espace libre avant de commencer un enregistrement. Les enregistrements seront sauvegardés dans le dossier Multimédia>PVR>HBPVR de votre périphérique de stockage.

6.9 Veille

Appuyez plusieurs fois sur **SLEEP** pour sélectionner une heure d'extinction automatique à laquelle l'appareil passera en veille. La valeur par défaut est *Off*.

7.0 MENU PRINCIPAL

Le menu principal vous donne accès aux paramètres et aux fonctions multimédia. Pour accéder au menu principal, appuyez sur **MENU** en mode de visualisation. Le menu principal comprend les sous-menus suivants: *Programme, Image, Recherche de chaîne, Heure, Option, Système et USB*. Dans le menu principal, vous pouvez utiliser **MENU** ou **EXIT** pour revenir à l'écran précédent. Utilisez **◀▶** et **OK** pour sélectionner ou pour modifier les paramètres. Utilisez les suggestions de touches disponibles au

bas de l'écran pour certaines fonctions. Pour certains éléments de menu un mot de passe valide, il est nécessaire d'accéder à l'élément. Le mot de passe par défaut est 1234.

7.1 Programme

Programme Edit

Pour accéder à ce menu, vous devez entrer un mot de passe valide. Les procédures sont identiques pour les *Liste TV DVBT* et *Liste des radios DVBT*. Utilisez ◀▶ pour basculer entre les listes TV et Radio.

Déplacer une chaîne

Utilisez ▲▼ pour sélectionner une chaîne et appuyez sur **ROUGE** pour le sélectionner. Vous pouvez maintenant déplacer la chaîne sélectionnée vers le haut ou le bas dans la liste en utilisant ▲▼. Lorsque la chaîne est sur la position de votre choix, appuyez à nouveau sur **OK**. La chaîne est maintenant sur sa nouvelle position. Lorsque toutes les modifications ont été effectuées, appuyez sur **EXIT**. Une bannière de confirmation de sauvegarde apparaîtra.

Sauter une chaîne

Les chaînes marquées avec *Skip* seront ignorées lorsque vous zappez les chaînes avec les touches ▲▼. Les chaînes seront toujours disponibles dans la liste des chaînes.

Utilisez ▲▼ pour sélectionner une chaîne et appuyez sur **VERT** pour la marquer ou la désélectionner. Les chaînes définies pour être ignorées seront marquées du symbole ⏮. Lorsque toutes les modifications ont été effectuées, appuyez sur **EXIT**. Une bannière de confirmation de sauvegarde apparaîtra.

Verrouiller une chaîne

Les chaînes verrouillées ne peuvent être regardées qu'après la saisie du mot de passe. (**MOT DE PASSE PAR DÉFAUT: 1234**)

Appuyez sur ▲▼ pour sélectionner une chaîne et appuyez sur **JAUNE** pour la verrouiller ou la déverrouiller. Vous êtes invité à entrer le code PIN. Les chaînes verrouillées seront marquées du symbole 🔒. Le verrouillage/déverrouillage de plusieurs chaînes dans une session est possible. Lorsque toutes les modifications ont été effectuées, appuyez sur **EXIT**. Une bannière de confirmation de sauvegarde apparaîtra.

Supprimer

Utilisez ▲▼ pour mettre une chaîne en surbrillance et appuyez sur **BLEUE** pour marquer la suppression. Lorsque vous avez sélectionné la chaîne que vous souhaitez supprimer, une bannière de confirmation s'affiche. Sélectionnez **OK** pour supprimer ou **Exit** pour annuler. Appuyez sur **EXIT** après avoir terminé.

NOTE:

Les chaînes supprimées ne peuvent être récupérées que si vous effectuez une nouvelle recherche des chaînes dans le menu *recherche des chaînes*.

Ajouter des chaînes à une liste favoris

Les chaînes peuvent être ajoutées à 4 groupes de favoris différents. Appuyez sur **FAV** dans *Program Edit* pour accéder à la fonction. Utilisez ▲▼ pour sélectionner la chaîne que vous souhaitez ajouter à un groupe de favoris. Lorsque la surbrillance est sur la chaîne de votre choix, appuyez sur **FAV**. Un

type de favori peut être sélectionné dans la liste déroulante. Utilisez ▲▼ pour sélectionner la liste de favoris à laquelle vous souhaitez ajouter la chaîne et appuyez sur **OK**, appuyez sur **EXIT** pour finaliser le processus. Les chaînes favorites seront marquées d'un symbole étoile. Lorsque toutes les modifications ont été effectuées, appuyez sur **EXIT**. Une bannière de confirmation de sauvegarde apparaîtra.

Pour désélectionner une chaîne dans une liste de favoris, répétez la procédure ci-dessus, mais sélectionnez **Désactiver** dans la liste déroulante.

Renommer

Utilisez ▲▼ pour sélectionner la chaîne que vous souhaitez renommer. Puis appuyez sur **Rappel**. Un clavier apparaîtra à l'écran. Utilisez ◀▶ ▲▼ pour sélectionner des caractères/fonctions et saisissez-les avec **OK**. Une fois terminé, sélectionnez **OK** pour saisir les modifications. Lorsque toutes les modifications ont été effectuées, appuyez sur **EXIT**.

7.2 EPG (Electronic Programme Guide)

Le Guide électronique des programmes est une fonction qui permet de visualiser la liste des programmes par chaîne et les informations sur les programmes, ainsi que de marquer les événements/films à enregistrer. Pour accéder à l'EPG, appuyez sur la touche **EPG** en mode de visualisation ou sélectionnez-la dans le menu principal de la section *Programme*. Utilisez ◀▶ pour sélectionner une chaîne et sur ▲▼ pour sélectionner un événement. Des informations détaillées sur l'événement sélectionné s'affichent dans la fenêtre de droite. Si plus d'une page d'information est disponible, utilisez **JAUNE** et/ou **BLEUE** pour y accéder. Pour marquer l'événement pour l'enregistrement, appuyez sur **OK**. Un champ de saisie apparaîtra. Vérifiez si l'entrée est comme vous le souhaitez, tous les éléments peuvent être modifiés si nécessaire. Pour l'enregistrement, il est important de changer le mode de *Regarder en enregistrement*, sinon l'appareil ne fera que s'allumer à l'heure sélectionnée. Appuyez sur **OK** pour confirmer. L'aperçu de l'horaire apparaîtra. Utilisez les touches suggérées au bas de l'écran pour *ajouter* manuellement, *éditer* ou *supprimer* un programme.

NOTE: La disponibilité des données EPG dépend de la diffusion.

NOTE: Un événement ne peut être enregistré que si un périphérique USB approprié est connecté.

7.3 LCN (Logical Channel Numbering)

Si *LCN* (Numérotation logique des chaînes) est activé et qu'un signal *LCN* est fourni par le diffuseur, les chaînes seront stockées dans un ordre défini par le diffuseur. Réglez *LCN* sur *Activé* pour activer la numérotation des chaînes définie par le diffuseur ou sur *Désactivé* pour enregistrer les chaînes dans l'ordre trouvé. Cette fonction ne s'applique que lorsqu'une nouvelle recherche de chaîne est effectuée.

NOTE: Afin d'éditer une liste de chaîne (cf 7.1), désactivez la fonction LCN.

7.4 Image

Ce menu permet de paramétrer l'image rendu par le récepteur en fonction de votre TV.

Les paramètres suivants sont disponibles :

<i>Aspect format:</i>	Sélectionnez le format qui correspond à votre TV
<i>Auto</i>	Dans la plupart des cas, ce paramètre par défaut devrait suffire, mais il peut être modifié pour gérer les erreurs de diffusion ou les goûts personnels.
<i>16:9 widescreen</i>	L'image 4:3 sera affichée en plein écran, avec un contenu étiré latéralement.
<i>16:9 Pillarbox</i>	L'image 4:3 sera affichée normalement, mais avec des bandeaux noirs à gauche et à droite.
<i>16:9 Pan&Scan</i>	L'image 4:3 sera affichée pour remplir tout l'écran, avec une partie du contenu rognée sur les quatre coté.
<i>Résolution</i>	Si la qualité vidéo n'apparaît pas correctement, modifiez ce paramètre. Ces paramètres correspondent aux paramètres les plus courants pour via HDMI.
<i>576p:</i>	Pour TV numérique SD (Certaines TV ne supportent pas ce mode).
<i>720p:</i>	Pour TV HD via HDMI.
<i>1080i:</i>	Pour TV HD via HDMI.
<i>1080p (50Hz):</i>	Pour TV HD via HDMI.
<i>Auto:</i>	La meilleure résolution possible disponible sera automatiquement gérée entre le TV et le récepteur (Système « hand shake » «poignée de main») lors de l'utilisation d'un TV HD numérique récent connecté à via câble HDMI.
<i>TV Format</i>	Les options sont <i>PAL</i> et <i>NTSC</i> . Pour les émissions européennes, le format vidéo TV est <i>PAL</i> (par défaut).

7.5 Recherche des chaînes

<i>Recherche Auto</i>	Ce menu vous permet de rechercher automatiquement des chaînes parmi toutes les fréquences disponibles pour la région sélectionnée. A chaque nouvelle recherche toutes les chaînes déjà installés et les listes de favoris seront supprimées. Les nouvelles chaînes trouvées seront installées dans la liste des chaînes et vous pourrez ensuite créer une nouvelle liste de favoris si vous le souhaitez. Appuyez sur OK pour lancer la recherche.
<i>Recherche manuelle</i>	Sélectionnez une fréquence (connue) pour rechercher une chaîne spécifique. Appuyez sur OK pour lancer la recherche. La barre de qualité du signal peut être utile pour vérifier si la fréquence est bien utilisée.
<i>Pays</i>	Sélectionnez le pays où ce récepteur est utilisé. Si un pays différent est sélectionné, les chaînes peuvent apparaître de manière aléatoire dans la liste des chaînes au lieu d'un ordre défini par le diffuseur.
<i>Alimentation antenne</i>	Réglez sur <i>On</i> si vous utilisez une antenne active. Réglée sur <i>On</i> , une tension de 5V sera émise sur le connecteur <i>RF in</i> du récepteur. Sélectionnez <i>Off</i> pour les antennes passives.
<i>Scan Mode</i>	Choisissez <i>FTA</i> (Free-To-Air), pour installer uniquement les chaînes en clair ou <i>All</i> , pour installer toutes les chaînes trouvées, même si elles sont cryptées. Puis

sélectionnez *Recherche auto* ou *Recherche manuelle* et appuyez sur **OK** pour lancer la recherche.

7.6 Heure

Réglez le fuseau horaire approprié.

Time Offset

L'heure GMT peut être automatiquement déterminée à partir du signal si elle est réglée sur *Auto*. Le fuseau horaire est déterminé à partir du paramètre Pays du menu *Recherche des chaînes*. Si défini sur *Manuel*, vous pouvez modifier vous-même le fuseau horaire dans l'option *Fuseau horaire*. La valeur par défaut est *Auto*.

Fuseau horaire

Si vous ne pouvez pas à obtenir l'heure via le signal, modifiez vous-même le paramètre *Fuseau horaire*.

Mise en veille Auto

Le SRT8209 se mettra automatiquement en veille si aucune commande de la télécommande n'est reçue pendant la durée définie. Les options sont *1 heure*, *2 heures*, *3 heures*, *désactivé*. La valeur par défaut est 3 heures.

Mise en marche/arrêt

Vous pouvez définir une heure pour allumer et/ou éteindre automatiquement l'appareil tous les jours.

L'unité démarrera sur la dernière chaîne regardée.

REMARQUE:

Réglez la fonction *Mise en veille automatique* sur *Désactivé*.

Mise en marche

Réglez sur *Activer* si vous souhaitez utiliser la fonction mise en marche automatique.

Heure de mise en marche

Entrez l'heure du démarrage.

Arrêt

Réglez sur *activé* si vous voulez utiliser cette fonction.

Heure extinction

Entrez l'heure à laquelle vous souhaitez que le SRT8209 s'éteigne automatiquement.

7.7 Options

Langue OSD

Utilisez ◀▶ pour sélectionner la langue d'affichée à l'écran.

Langue sous-titres

Choisissez la langue prioritaire des sous-titres.

Audio Langage

Choisissez la langue Audio prioritaire.

Audio numérique

Options: *Off*, *PCM*, *RAW HDMI On*, *RAW HDMI Off*

PCM: Tous les fichiers audios seront mixés dans un format stéréo sur les sorties HDMI et S/PDIF.

RAW HDMI On:

les informations audios brutes sont transmises à la sortie HDMI, sans mélange vers PCM Stéréo, puis transmises et traitées par un amplificateur numérique ou un home cinéma afin de produire un son multicanal.

RAW HDMI Off

Aucun en sortie.

Audio Description

Description en voix off qui décrit les éléments visuels du programme. Valeur par défaut *Off*.

NOTE: L'audio description est disponible selon le diffuseur.

7.8 Système

Contrôle parental

Il est possible de bloquer par un code PIN l'accès aux programmes en fonction de l'âge. Pour configurer cette fonction, entrez d'abord votre mot de passe. Sélectionnez ensuite un âge au-dessus duquel la chaîne doit être protégée. Les options sont: *Désactivé*, *1 à 18*. La valeur par défaut est *Off*. Cette fonction est disponible selon le diffuseur.

Régler code PIN

Pour définir un code PIN, entrez d'abord l'ancien code PIN à 4 chiffres, puis entrez un nouveau code PIN et confirmez-le. (Code par défaut: 1234)

Restaurer les réglages usine

Reinitialisez votre récepteur aux paramètres d'usine par défaut. Un réglage usine solution la majorité des problèmes.

Sélectionnez Système puis Restaurer les paramètres d'usine

dans le menu principal et appuyez sur **OK** pour sélectionner. Entrez le code PIN **code PIN par défaut: 1234** et appuyez sur **OK** pour confirmer. Remarque: cette option supprimera toutes les chaînes installées et toutes les listes de favoris et paramètres. Le récepteur redémarre sur le menu initial *Installation*. Ce sous-menu affiche des informations internes au SRT8209, telles que la version du matériel et du logiciel. Ces *Information* peuvent être demandées par le service support.

Information

Mise à jour logiciel

Cette fonctionnalité vous permet de mettre à jour le logiciel du récepteur via le port USB. Lorsqu'un nouveau logiciel est disponible, il peut être téléchargé à partir de notre site Web. Placez le fichier du logiciel (décompressé) dans le répertoire racine de votre périphérique de stockage USB (disque dur, clé USB, etc.) et connectez-le au port USB du récepteur. Tout d'abord, un message indiquant qu'un périphérique USB a été trouvé apparaît. Allez ensuite dans le menu *Système* et sélectionnez l'option *Mise à jour logiciel*. Sélectionnez le bon fichier dans la liste. Appuyez sur **OK** pour lancer la mise à jour. Une fois terminée le SRT8209 redémarre automatiquement.

Liste rappel

Si réglé sur *On*, une liste des dernières chaînes regardées sera affichée en mode visualisation lorsque la touche **RECALL** de la télécommande est enfoncée. Choisissez la chaîne sur laquelle vous souhaitez revenir et appuyez sur **OK**. Si réglé sur *Off*, la touche **RECALL** vous mènera à la chaîne regardée précédemment.

7.9 USB

Multimédia

Cette fonction permet la lecture de différents types de fichiers à partir d'un périphérique de stockage USB connecté.

Sélectionnez *Musique* et appuyez sur **OK** pour lire les fichiers MP3 de vos dossiers. Sélectionnez *Photo* et appuyez sur **OK** pour afficher vos photos au format JPG. Sélectionnez *Film* et appuyez sur **OK** pour entrer afin de lire un certain nombre de formats vidéo. Sélectionnez *PVR* et appuyez sur **OK**,

puis sélectionnez le dossier HBPVR pour afficher les enregistrements que vous avez effectués. L'unité prend en charge les disques durs USB au format FAT32. Cependant, il est possible d'utiliser un disque dur déjà formaté NTFS sur PC. Assurez-vous que votre périphérique USB est correctement formaté. Utilisez les suggestions de touches à l'écran et les touches multimédias tels que **RECALL** (Retour), **▶**, **■** et **II** sur la télécommande pour utiliser le lecteur multimédia.

<i>Configuration Photo</i>	Configurez vos préférences pour l'affichage de photos. Appuyez sur ▶ et les photos seront affichées automatiquement en mode diaporama.
<i>Durée affichage</i>	Durée d'affichage d'une photo avant de passer à la suivante.
<i>Slide Mode</i>	De nombreux modes peuvent être utilisés pour passer à la photo suivante, définie par un numéro. Aussi il est possible de sélectionner <i>Aléatoire</i> .
<i>Configuration film</i>	Cette option permet de régler la fonction sous-titres du lecteur de vidéos.
<i>Tailles Sous-titres</i>	Vous avez le choix entre <i>normal</i> , <i>grand</i> ou <i>petit</i> .
<i>Couleur arrière-plan</i>	Sélectionnez la couleur souhaitée du fond derrière les sous-titres.
<i>Couleur des sous-titres</i>	Sélectionnez la couleur des caractères.
<i>Configuration PVR</i>	Cette option permet de régler le mode enregistrement (vous devez connecter un périphérique USB).
<i>Périphérique enregistrement</i>	Permet de sélectionner la partition pour enregistrer si votre périphérique à plusieurs partitions.
<i>Espace direct différé</i>	Permet de régler l'espace mémoire dédié au direct différé. La valeur par défaut est 1GB, ce qui correspond à environ 1 (selon le format et la résolution).

NOTE: Sous cette option est affiché le nom du périphérique ou de la partition.

<i>Format</i>	L'utilisation d'un périphérique de stockage USB déjà formaté dans un PC avec FAT32 ou NTFS est recommandée. Si vous avez plusieurs partitions sur votre périphérique de stockage, sélectionnez la partition que vous souhaitez formater et appuyez sur OK pour continuer. Une bannière de confirmation sera affichée. Appuyez sur OK pour lancer le formatage (ou sur EXIT pour l'annuler). La procédure de formatage prendra un certain temps, en fonction de la taille du périphérique de stockage utilisé. À la fin du processus, le message « Le formatage est terminé » apparaîtra. Appuyez deux fois sur EXIT pour quitter le menu.
---------------	---

AVERTISSEMENT: La fonction de formatage supprimera toutes les données et informations de votre périphérique USB ou de la partition sélectionnée. Strong décline toute responsabilité pour les données endommagées ou perdues sur le périphérique USB.

8.0 PROBLÈMES ET SOLUTIONS

Il peut y avoir différentes raisons au dysfonctionnement du terminal. Si vous rencontrez des problèmes avec ce terminal ou son installation, veuillez tout d'abord lire attentivement les paragraphes appropriés de ce manuel d'utilisation et cette section « Problèmes & Solutions ». Si le

terminal ne fonctionne pas après vérification contacter votre revendeur ou la Hotline STRONG. **Ne pas** ouvrir le capot du terminal, cela peut engendrer une situation à risque et entraînera la perte de la garantie.

Problème	Cause	Solution
L'indicateur LED/veille et l'affichage LED (si disponible sur votre récepteur) ne s'allument pas.	Le cordon d'alimentation n'est pas branché.	Vérifiez que le câble d'alimentation ou l'adaptateur d'alimentation est branché à la prise murale.
	Si votre récepteur est équipé d'un interrupteur d'alimentation principal : L'interrupteur principal situé sur le panneau arrière est réglé sur OFF .	Mettez l'appareil sous tension.
	L'extension IR ne fonctionne pas.	Vérifiez si l'extension IR est correctement connectée.
	La prise électrique peut être endommagée.	Vérifiez avec un autre appareil si la prise électrique alimentée.

Problème	Cause	Solution
Aucun signal.	Le récepteur n'est pas connecté à la source du signal (DVB-C) ou à l'antenne (antenne terrestre ou satellite).	Vérifiez le fil de l'antenne ou du câble. Vérifiez que le câble coaxial est correctement connecté à l'entrée antenne du récepteur.
	Connecteurs endommagés ou défectueux (connecteurs IEC).	Vérifiez visuellement si les connecteurs sont endommagés.
	L'antenne (terrestre ou satellite) est endommagée.	Vérifiez visuellement si l'antenne est endommagée.
	Hors de la zone de signal numérique.	Vérifiez auprès de votre revendeur et/ou contactez votre service local.
	Antenne active nécessitant une alimentation ou une alimentation externe	Allumez l'alimentation d'antenne du récepteur/connectez une source d'alimentation externe.
	Mauvaise orientation de l'antenne.	Vérifiez la force et la qualité du signal et réglez votre antenne correctement, ou contactez un antenniste professionnel.
	Le répartiteur est défectueux ou le câble d'alimentation ou l'adaptateur d'alimentation du répartiteur est débranché.	Vérifiez que le câble d'alimentation ou l'adaptateur secteur du répartiteur est branché à la prise murale ou contactez un installateur antenniste.
L'image et le son reste gelés » ou l'image « pixelise » et le son est « haché », des distorsions sont visibles à l'écran.	Les signaux de transmission sont trop faibles ou des réflexions/ interférences troublent les signaux. L'antenne n'est pas correctement réglée.	Appuyez 3 fois sur la touche INFO de la télécommande pour afficher les barres de niveau de signal afin d'évaluer visuellement l'intensité du signal et la qualité du signal (les deux paramètres doivent être visibles dans le dernier tiers des info bars). Contactez votre service local.

Problème	Cause	Solution
Aucun son TV ou sur amplificateur.	Le volume du TV est trop bas. Le volume du récepteur est trop bas.	Augmentez le volume du TV avec sa télécommande. Augmentez le volume du récepteur avec sa télécommande.
	Mauvaise entrée sélectionnée sur votre TV ou amplificateur, ou l'appareil est réglé sur une résolution plus élevée que celle prise en charge par le TV.	Sélectionnez l'entrée TV/ Amplificateur appropriée.
		Sélectionnez une résolution inférieure sur le récepteur.
	Le TV, le récepteur numérique ou l'amplificateur ne sont pas allumés.	Allumez le TV/récepteur numérique/amplificateur.
	Le TV ou le récepteur numérique n'est pas connecté au secteur.	Vérifiez le cordon d'alimentation.
	Mauvaise connexion par câble.	Assurez-vous que toutes les connexions de câble A/V numériques ou analogiques existantes entre l'équipement utilisé (TV, récepteur numérique ou amplificateur A/V) sont correctement connectées.
	L'audio est sur «silence» (mute)	Appuyez sur la touche  de votre télécommande.
Le TV est éteint.	Allumez le TV.	
Pas d'accès aux chaînes et services cryptés.	La chaîne est cryptée. Votre récepteur ne prend pas en charge les chaînes cryptées.	Sélectionnez une autre chaîne.
Pas de réponse à la télécommande.	Le récepteur est éteint.	Branchez et allumez le récepteur.
	La télécommande n'est pas correctement dirigée.	Dirigez la télécommande vers le capteur IR vers la face avant du récepteur.
	Le capteur IR sur la face avant du récepteur est obstrué.	Évitez ou éliminez les obstructions.
	Les piles de la télécommande ne sont pas insérées, mal insérées ou HS.	Vérifiez si les piles sont correctement insérées ou HS. Si elles sont HS, remplacez les.

Problème	Cause	Solution
Après avoir déplacé le récepteur DVB-T2 dans une autre pièce/zone, vous ne pouvez plus recevoir de la TNT.	Les signaux d'antenne sont trop faibles.	Appuyez sur INFO sur la télécommande pour garder les barres de signal à l'écran et réglez l'antenne intérieure pour une réception maximale. Vous pouvez également effectuer une nouvelle analyse des canaux.
	La force et la qualité du signal peuvent être inférieures à celles d'avant, si vous utilisez une antenne intérieure.	Lorsque vous utilisez une antenne active, vérifiez si l'alimentation de l'antenne est active <i>Oui</i> .
		Essayez d'utiliser une antenne extérieure.
Le récepteur se met en veille automatiquement.	La fonction <i>Mise en veille auto</i> est activée.	Désactiver la fonction <i>Mise en veille auto</i> . Référez-vous à la notice de l'appareil.
Mot de passe ou code PIN oublié.		Le code PIN par défaut est le 0000 ou 1234 Référez-vous à la notice de l'appareil.
		Contactez le service support Strong via www.strong.tv
Code verrouillage de chaîne oublié.		Contactez le service support Strong via www.strong.tv
Lecture des vidéos, enregistrements et directs différés « pixelisés » et/ou image avec distorsion, surtout avec les contenus HD.	Vitesse du périphérique USB trop lente.	Utilisez un périphérique USB avec un espace suffisant et une vitesse adaptée aux contenus HD. Les clés USB peuvent ne pas être assez rapide.
Le périphérique USB ne fonctionne pas correctement.	Alimentation insuffisante.	Connectez une alimentation adaptée au périphérique USB.
	Mauvais formatage.	Formatez le périphérique en FAT32 via un PC.
Enregistrement n'est plus possible.	Espace mémoire complet.	Supprimez des enregistrements utilisez un autre périphérique USB.
Le récepteur s'éteint seul après un certain temps.	La fonction <i>Mise en veille auto</i> est activée.	Désactiver la fonction <i>Mise en veille auto</i> . Référez-vous à la notice de l'appareil.

9.0 SPÉCIFICATIONS

Démodulateur:

Démodulation:	DVB-T/T2 COFDM; 16 QAM/64 QAM, QPSK; 128/256QAM
Mode de transmission:	2 K - 8 K

Décodeur Vidéo:

Niveau de Profile:	HEVC (H265) AVC/H264HP@L4.1, MPEG4 ASP supporté
Résolution Vidéo:	480i, 480p, 576i, 576p, 720p, 1080i, 1080p
Codage Vidéo:	PAL/NTSC
Aspect ratio:	4:3 Letterbox, 4:3 Pan & Scan, 16:9, Auto

Décodeur Audio:

Audio support:	Dolby Digital Plus*/AC3/PCM MPEG MusiCam Layer II
Taux d'échantillonnage:	32, 44.1, 48 KHz
Mode Audio:	Stereo, Mono

* Dolby Digital Plus, Dolby Audio et le symbole double-D sont des marques enregistrées du laboratoire Dolby.

Syntoniseur:

Front End:	DVB-T2, UHF & VHF Tuner
Game des fréquences d'entrée:	174 – 230 MHz (VHF) et 470 - 790 MHz (UHF)
Niveau de signal d'entrée:	-20 ~ -82 dBm
Alimentation Antenne :	5 V DC, max. 50 mA, protection court circuit

Système & Mémoire:

Mémoire Flash:	4 MB
Mémoire Système:	64 MB

Connecteurs:

ANT IN – avec adaptateur SMA vers IEC (femelle)
HDMI
Micro USB 2.0 port: 5 V/500 mA (max.) supporté
IR

Données Générales:

Consommation :	2.5 W (max)
Consommation en veille:	<0.5 W
Température de fonctionnement:	0 ~ +40° C
Température de stockage:	-25 ~ +60° C
Niveau d'humidité:	10~85%, RH, Non-condensée
Dimensions (L x P x H) in mm:	103 x 28 x 12
Poids:	0.120 kg