

1.0 INTRODUCTION

Thank you for purchasing the STRONG SRT ANT 30 DVB-T/T2 antenna. This antenna has been specially designed to receive digital terrestrial signals. It can be connected to any Digital Terrestrial Receiver (DVB-T/T2) and is specially designed for **indoor** use.

This antenna has a built-in low noise amplifier that amplifies the received signals for better performance. The stylish housing design will fit the antenna perfectly to your Digital TV and digital home cinema.

We recommend that you carefully read this user manual before you install the antenna. This will help you to get the best performance out of your antenna.

Features

- Designed for indoor reception of DVB-T/T2 signals
- Built-in LTE filter for better reception
- Compatible with DVB-T/T2 receivers supporting active antenna output (5 V)
- Enhanced technology and ecological housing materials
- Suitable for vertical and horizontal reception by universal antenna holder
- Built-in Low Noise Amplifier technology

2.0 PACKAGE CONTENT

Before starting your installation, please check the contents.

1. Antenna main unit (cable attached)
2. Standing unit
3. Power adaptor
4. User manual

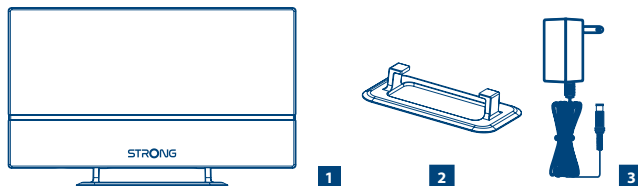

3.0 SPECIFICATIONS

| | |
|---------------------|--|
| Frequency Range | UHF: 470 ~ 790 MHz |
| Active Antenna Gain | UHF: max. 12 dBi |
| Isolation | > 15 dB (870 MHz) |
| Noise Figure (Max.) | < 3 dB |
| O/P Return Loss | < -6 dB |
| RF Output Impedance | 75 Ohm |
| RF Coaxial Cable | IEC Male / 180 cm x1 / 1.5 C-2 V |
| Power Adaptor | AC Input: 230 V / DC Output: 12 V / 250 mA |

4.0 INSTALLATION

Powering the antenna with the power adaptor:

1. Take out the main unit and check the accessories.
2. Take the coaxial cable that is attached to the antenna to your Digital Terrestrial Receiver (or Digital TV).
3. Take out the power adaptor. Connect it to the DC input of the antenna and plug the AC end to an AC outlet. (Please only use the supplied power adaptor.)

4. Perform the channel scan. Please see the user manual of your Digital Terrestrial Receiver or Digital TV for the operation instruction.
5. Check the signal quality. If you cannot get a good and stable reception, please try to put the antenna at different position and try different directions.

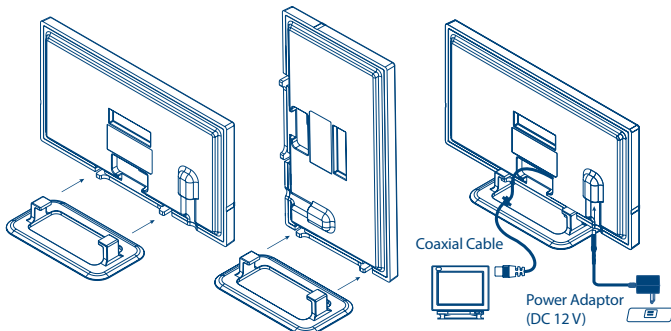

4.1 To power the antenna with Digital Terrestrial Receiver

1. Turn on your TV set and turn on your Digital Terrestrial Receiver.
2. Press the "MENU" button on the remote control of your Digital Terrestrial Receiver. Check in the Set-Up or Installation menu of your receiver to see if the antenna power is set to "ON". (Normally this is indicated in the menu as ANT power, Ext Antenna power or Active antenna power. Refer to the user manual of your Digital Terrestrial Receiver.)
3. Connect the IEC Male end to your receiver. Normally the input connector on your receiver is marked as "ANT" (in) or as "RF" (in). Refer to the user manual of your Digital Terrestrial Receiver.

5.0 NOTICE

For best reception, please check the following conditions.

1. Keep the antenna away from sources of interference; keep the antenna away from high power consumption devices such as air conditioner, elevator, hair dryer and microwave oven etc.
2. Install the antenna as high as possible; in case of digital terrestrial reception, if there is any interruption between the antenna and the transmission tower, it will cause signal loss. Avoid any interruption for best reception.
3. Place the antenna near windows when using the antenna in indoor environment. If the screen or film of windows is made of metal material, it will act as signal shielding. Place the antenna away from such material.

6.0 TROUBLE SHOOTING

If you cannot receive digital programmes as you expect, please check the following conditions:

1. Check the connection. Make sure all connections are correct.
2. If you placed the antenna near the TV panel, please try to move the antenna away from the TV panel. Some panels may reduce the signal reception of the antenna.
3. Adjust the direction and position of the antenna to find the best reception angle.

Subject to alterations. In consequence of continuous research and development technical specifications, design and appearance of products may change. LTE is a trademark of ETSI, all other product names are trademarks or registered trademarks of their respective owners.
© STRONG 2021. All rights reserved.

1.0 EINFÜHRUNG

Vielen Dank für den Kauf der STRONG SRT ANT 30 DVB-T/T2 Antenne. Diese Antenne wurde speziell entwickelt, um digitale terrestrische Signale zu empfangen. Sie kann mit jedem Digitalen Terrestrischen Receiver (DVB-T/T2) angeschlossen werden und ist speziell für den **Innengebrauch** konzipiert. Diese Antenne hat einen eingebauten rauschdämpfenden Verstärker, der die empfangenen Signale für eine bessere Leistung verstärkt. Mit dem eleganten Design wird die Antenne perfekt zu Ihrem Digital-TV und digitalen Heimkinos passen. Wir empfehlen, dass Sie sorgfältig diese Bedienungsanleitung lesen, bevor Sie die Antenne installieren. Dies wird Ihnen helfen, die beste Leistung aus Ihrer Antenne bekommen.

Features

- Geeignet für den Empfang von DVB-T/T2 Signalen
- LTE-Filter für besseren Empfang
- Kompatibel mit allen DVB-T/T2 Receivern mit aktivem Antennenausgang (5 V)
- Verbesserte Technologie und umweltfreundliches Material
- Verwendbar für horizontalen und vertikalen Empfang durch universellen Antennenständer
- Rauschdämpfende Verstärkertechnologie

2.0 PACKUNGSINHALT

Vor Beginn der Installation, überprüfen Sie bitte den Inhalt.

1. Hauptgerät (Kabel angeschlossen)
2. Standgerät
3. Netzteil
4. Bedienungsanleitung

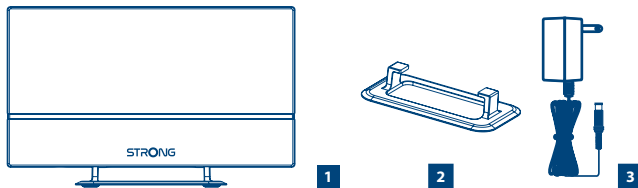

3.0 SPEZIFIKATIONEN

Frequenzbereich
 Aktive Antennenverstärkung
 Isolation
 Rauschmaß (max.)
 O/P Return Loss
 RF Ausgangsimpedanz
 RF Koaxialkabel
 Netzteil

UHF: 470 ~ 790 MHz
 UHF: max. 12 dBi
 > 15 dB (870 MHz)
 < 3 dB
 < -6 dB
 75 Ohm
 IEC Male / 180 cm x1 / 1.5 C-2 V
 AC Eingang: 230 V / DC Ausgang: 12 V / 250 mA

4.0 INSTALLATION

Einschalten der Antenne mit dem Netzteil:

1. Nehmen Sie das Hauptgerät und überprüfen Sie das Zubehör.
2. Schließen Sie das Koaxialkabel, das an der Antenne befestigt ist, an Ihren digitalen terrestrischen Receiver (oder Digital-TV).
3. Nehmen Sie das Netzteil. Schließen Sie es an den DC-Eingang der Antenne und stecken Sie das AC-Ende mit in eine Steckdose. (Bitte verwenden Sie nur das mitgelieferte Netzteil.)
4. Führen Sie den Sendersuchlauf aus. Bitte lesen Sie die Bedienungsanleitung Ihres Digitalen Terrestrischen Receivers oder Digital-TV für die Betriebsanweisung.

- Überprüfen Sie die Signalqualität. Wenn der Empfang nicht richtig oder gut ist, versuchen Sie bitte die Antenne an verschiedene Positionen und Richtungen zu bringen.

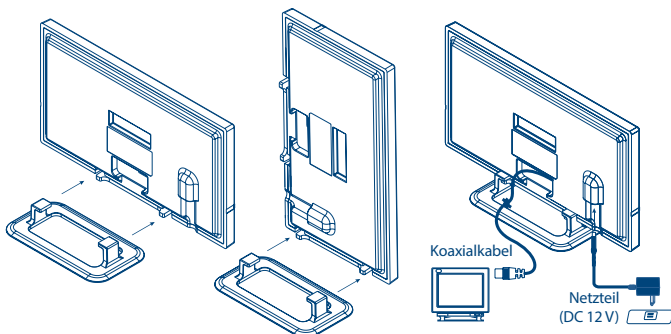

4.1 Spannungsversorgung der Antenne über den digitalen terrestrischen Receiver

- Schalten Sie Ihren Fernseher und Ihren digitalen terrestrischen Receiver an.
- Drücken Sie die "MENU" Taste auf der Fernbedienung des digitalen terrestrischen Receivers. Überprüfen Sie im Einstellungs- oder Installationsmenü Ihres Receivers, ob der Antennenstatus auf „an“ steht und die 5 V Antennenspannung damit an Ihrem DVB-T/T2 Receiver eingeschaltet ist. (Normalerweise wird das im Menü mit ANT Power, Ext Antenne oder aktive Antenne angezeigt.) Schlagen Sie gegebenenfalls im Handbuch Ihres Receivers nach.
- Schließen Sie das mitgelieferte lange Koaxialkabel mit dem F-Stecker (Schraubverbindung) an der Antenne an. Drücken Sie dazu vorsichtig die innere Führung des Kabels in die F-Stecker-Buchse auf der Rückseite der Antenne. Drehen Sie den Stecker manuell, bis er fest justiert ist.

5.0 HINWEIS

Für den besten Empfang, überprüfen Sie bitte die folgenden Bedingungen.

- Halten Sie die Antenne von Störquellen fern, halten Sie die Antenne von Geräten mit hohem Stromverbrauch fern wie Klimaanlage, Aufzug, Fön und Mikrowelle etc.
- Installieren Sie die Antenne so hoch wie möglich, sollte es bei digitalem terrestrischem Empfang irgendeine Unterbrechung zwischen der Antenne und dem Sendeturm geben, führt es zu Signalverlust. Vermeiden Sie jegliche Unterbrechung für besten Empfang.
- Platzieren Sie die Antenne der Nähe von Fenstern. Wenn der Fensterrahmen aus Metall gefertigt ist, wird das Signal abgeschirmt. Halten Sie die Antenne fern von solchen Materialien.

6.0 FEHLERSUCHE

Wenn Sie digitale Programme nicht wie erwartet empfangen können, überprüfen Sie bitte die folgenden Bedingungen:

- Überprüfen Sie die Verbindung. Stellen Sie sicher, dass alle Verbindungen korrekt sind.
- Wenn die Antenne in der Nähe des TV-Panels platziert ist, entfernen Sie bitte die Antenne vom TV-Panel. Einige Panels können den Empfang des Antennensignals reduzieren.
- Stellen Sie die Richtung und Position der Antenne ein, um den besten Empfangswinkel zu finden.

Irrtum und technische Änderungen vorbehalten. In Folge kontinuierlicher Forschung und Entwicklung können sich Spezifikationen, Form und Aussehen der Produkte ändern. LTE ist eine Marke von ETSI, alle anderen Produktnamen sind Warenzeichen oder eingetragene Warenzeichen ihrer jeweiligen Eigentümer.
© STRONG 2021. Alle Rechte vorbehalten.



WICHTIGE UNTERLAGE FÜR DEN GEWÄHRLEISTUNGSFALL! BITTE UNBEDINGT AUFBEWAHREN!

All customers outside Germany or Austria please contact your local retailer for further service support information.

Sehr geehrter Kunde,

ergeben sich an Ihrem Gerät wider Erwarten technische Probleme, dann beachten Sie bitte folgende Punkte:

- 1 Rufen Sie bitte **ZUERST** unsere **HOTLINE** an – oft kann Ihnen unser Fachpersonal bei kleineren Problemen telefonisch weiterhelfen.

DEUTSCHLAND: ☎ **0180 501 49 91**

(0,14 Euro/Min. vom deutschen Festnetz; maximal 0,42 Euro/Min. aus Mobilfunknetzen)

ÖSTERREICH: ☎ **0820 400 150**

(0,12 Euro/Min. vom österreichischen Festnetz)

- 2 Halten Sie hierzu bitte Ihren Kaufbeleg, die genaue Typenbezeichnung und die Seriennummer des Gerätes bereit.

Dieser Service ist im Rahmen der gesetzlichen Gewährleistungsbestimmungen kostenlos. Davon ausgenommen sind Schäden durch Gebrauch und/oder Verschleiß (wie z.B. Batterie). Nach Ablauf der Gewährleistung bzw. bei Schäden, für die wir keine Gewährleistung übernehmen können, erhalten Sie umgehend einen Kostenvoranschlag. Zur Einsendung des Gerätes trennen Sie bitte die Gewährleistungskarte ab und senden Sie diese mit dem kompletten Gerät frei Haus an folgende Service-Anschrift:

DEUTSCHLAND: STRONG Servicecenter • c/o SVS Service – Center • Pömmelter Straße 2 • 39218 Schönebeck*

ÖSTERREICH: STRONG Servicecenter • c/o Digital – Electronic – Center Service GmbH • Kelsenstraße 2 • 1030 Wien*

Kunden können das Gerät mit ausgefüllter Gewährleistungskarte auch während der Öffnungszeiten abgeben: Mo bis Do von 8:30 bis 17:00 Uhr, Freitag von 8:30 bis 13:30 Uhr

ACHTUNG!

DIE GEWÄHRLEISTUNG IST NUR MIT AUSGEFÜLLTER GEWÄHRLEISTUNGSKARTE UND BEIGELEGTEM ORIGINALKASSENBELEG GÜLTIG. BITTE ACHTEN SIE DARAUF, DAS GERÄT GUT VERPACKT – AM BESTEN IM ORIGINALKARTON – EINZUSENDEN!

*Adressänderung vorbehalten. Die aktuelle Adresse finden Sie auf unserer Website: www.strong.tv



GEWÄHRLEISTUNGSKARTE DEUTSCHLAND & ÖSTERREICH

Bitte füllen Sie alle folgenden Felder leserlich aus.

RMA Nummer: _____

Modell Nummer: _____

Kaufdatum: _____

Geschäft: _____ (nur auszufüllen, wenn unleserlich auf dem Originalbeleg)

Name: _____

Straße: _____

PLZ _____

Ort: _____

Tel: _____

Käufer:

Vorname/ Name: _____

Straße: _____

PLZ _____

Ort: _____

Tel: _____

Fehlerbeschreibung (Reklamationen können nur bei einer detaillierten Fehlerbeschreibung bearbeitet werden)

Datum/ Unterschrift: _____

Gewährleistung für dieses Gerät ab Kaufdatum 24 Monate. Die Gewährleistungsbedingungen beschränken sich nur auf Deutschland und Österreich. Außerhalb dieser beiden Länder wenden Sie sich bitte an die Verkaufsstelle, wo Sie dieses Gerät erworben haben. Ausgeschlossen von der kostenlosen Serviceleistung sind:

- Unsachgemäße Behandlung und Bedienung
- Aufspielen von nicht von STRONG autorisierter Software
- Beschädigung durch Dritte oder höhere Gewalt
- Transportschäden
- Eingriff durch nicht autorisierte Personen

Eine eventuell kostenpflichtige Reparatur kann nur nach Rücksprache mit Ihnen und auf ausdrücklichen Wunsch durchgeführt werden.



1.0 INTRODUCTION

Merci d'avoir acheté l'antenne DVB-T/T2 STRONG SRT ANT 30. Cette antenne a été conçue pour recevoir les signaux terrestres numériques. Elle peut être reliée à n'importe quel récepteur numérique terrestre (DVB-T/T2) et elle a été conçue uniquement pour un usage **intérieur**.

Cette antenne est équipée d'un amplificateur intégré pour de meilleures performances. Cette antenne au design épuré s'adapte parfaitement à votre TV numérique et votre installation « Home Cinéma »
Nous vous recommandons de lire soigneusement ce mode d'emploi avant d'installer l'antenne afin d'obtenir les meilleures performances.

Caractéristiques spécifiques

- Spécialement conçu pour la réception de la TNT (DVB-T/T2)
- Filtre LTE intégré pour une meilleure réception
- Compatible avec tous les récepteurs TNT possédant une sortie pour antenne dite active (alimentation 5 V par câble coaxial)
- Une technologie améliorée avec des matériaux écologiques
- Compatible pour réception vertical et horizontal par un support universel
- Amplificateur avec réducteur de bruit de fond

2.0 CONTENU DE LA BOITE

S'il vous plaît, vérifiez le contenu avant de procéder à l'installation.

1. Unité Principale (câble attaché)
2. Support
3. Alimentation
4. Notice

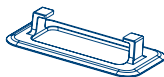
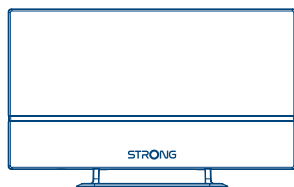

3.0 DONNÉES TECHNIQUES

Plages de fréquences

UHF: 470~790 MHz

Gain antenne actif

UHF: max. 12 dBi

Isolation

> 15 dB (870 MHz)

Niveau sonore (Max.)

< 3 dB

O/P perte retour

< -6 dB

Impédance de sortie RF

75 Ohm

RF Câble Coaxial

IEC Male / 180 cm x1 / 1.5 C-2 V

Alimentation électrique

AC Input: 230 V / DC Output: 12 V / 250 mA

4.0 INSTALLATION

Alimentez l'antenne avec l'adaptateur d'alimentation :

1. Retirez l'élément principal et vérifiez les accessoires.
2. Connectez le câble coaxial de l'antenne à votre récepteur numérique terrestre (ou votre TV numérique).
3. Connectez l'adaptateur d'alimentation à l'entrée DC de l'antenne et branchez l'autre extrémité au secteur électrique AC (SVP utilisez uniquement l'alimentation fournie)



- Effectuez une recherche des chaînes, SVP référez-vous à la notice de votre récepteur numérique terrestre ou de votre TV numérique.
- Vérifiez la qualité du signal, si vous n'obtenez pas un bon niveau de signal et une réception stable, SVP essayez de placer l'antenne dans une position et une direction différentes.

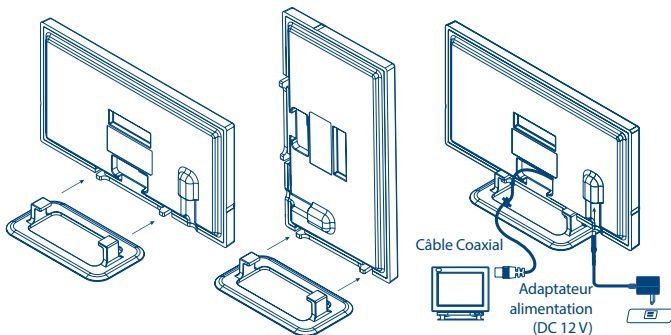

4.1 Faire fonctionner l'antenne avec un récepteur numérique terrestre

- Allumez votre TV et votre récepteur Numérique Terrestre.
- Appuyez sur la touche « MENU » de la télécommande de votre récepteur. Vérifiez dans les paramètres ou le menu d'installation de votre récepteur si l'alimentation de l'antenne est sur « ON ». (Normalement indiqué dans le menu comme: Alimentation ANT, Alimentation antenne Ext ou Alimentation antenne active.) Référez-vous au manuel d'utilisateur de votre récepteur.
- Prenez le « long » câble coaxial et branchez le au « connecteur F » (type de connecteur) à l'antenne. Reliez soigneusement l'avant intérieur du câble dans le connecteur Féminin-F à l'arrière de l'antenne. Tournez l'écrou de couverture dans le sens des aiguilles d'une montre jusqu'à ce qu'il soit fixé.

5.0 AVERTISSEMENT

Afin d'obtenir une réception optimale, SVP vérifiez les points suivants.

- Ne placez pas l'antenne près d'une source d'interférence, Ne placez pas l'antenne près d'appareils dont la consommation électrique est élevée tel que élévateur, sèche cheveux, micro onde, etc...
- Installez l'antenne le plus haut possible ; assurez-vous qu'il n'y a pas d'obstacle entre l'antenne et l'émetteur local. Un obstacle peut causer des pertes de signal
- Placez l'antenne près d'une fenêtre pour un usage intérieur. Sauf si le verre de la fenêtre contient du métal qui pourrait agir comme un bouclier.

6.0 PROBLÈMES ET SOLUTION

Si vous ne pouvez pas recevoir les programmes TV en numérique comme attendu, SVP vérifiez les points suivants :

- Assurez-vous que toutes les connexions sont correctement en place.
- Si l'antenne est placée près de l'écran de TV, essayez de déplacer l'antenne car certains écrans de TV peuvent réduire le niveau de réception
- Ajustez la direction et la position de l'antenne afin de trouver le meilleur angle de réception.

Sujet à modification. En conséquence de la recherche et du développement continus, les spécificités techniques, le design et l'apparence du produit peuvent changer. LTE est une marque d'ETSI.
© STRONG 2021. Tous droits réservés

1.0 INTRODUZIONE

La ringraziamo per aver acquistato l'antenna DVB-T/T2 STRONG SRT ANT 30. L'antenna è stata sviluppata per la ricezione dei segnali digitali terrestri e può essere collegata a qualsiasi ricevitore digitale terrestre. L'antenna è destinata soltanto ad uso interno.

Questa antenna ha incorporato un amplificatore a basso rumore che amplifica i segnali ricevuti. Il design dell'antenna si armonizzerà con il vostro televisore e home cinema digitali.

Si raccomanda di leggere attentamente le istruzioni per una corretta installazione e funzionamento dell'antenna.

Caratteristiche

- Sviluppata per la ricezione dei segnali digitali terrestri (DVB-T/T2)
- Filtro LTE incorporato per una migliore ricezione
- Compatibile con tutti i ricevitori digitali terrestri dotati di tele alimentazione per antenna (5 V)
- Tecnologia avanzata e materiali ecologici per il contenitore
- Adatto a ricezioni orizzontali e verticali tramite l'attacco dell'antenna universale
- Amplificatore a basso rumore integrato

2.0 CONTENUTO CONFEZIONE

Prima dell'installazione, controllate il contenuto della confezione.

1. Unità principale (cavo collegato)
2. Supporto
3. Adattatore
4. Manuale d'istruzione

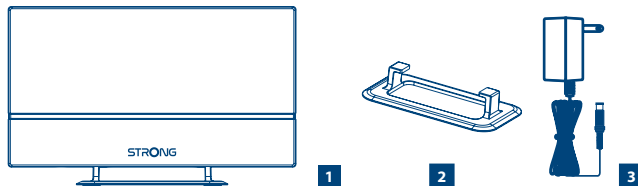

3.0 CARATTERISTICHE

Frequenza di ricezione
Gain antenna attiva
Isolamento
Figura di Rumore (Max.)
O/P Return Loss
Impedenza
RF Cavo coassiale
Adattatore

UHF: 470 ~ 790 MHz
UHF: max. 12 dBi
> 15 dB (870 MHz)
< 3 dB
< -6 dB
75 Ohm
IEC Male / 180 cm x1 / 1.5 C-2 V
AC Input: 230 V / DC Output: 12 V / 250 mA

4.0 INSTALLAZIONE

Alimentare l'antenna collegando l'adattatore:

1. Estrarre l'antenna e controllare gli accessori.
2. Attaccare il cavo collegato all'antenna al Ricevitore Digitale (o TV).
3. Estrarre l'adattatore. Collegarlo al DC input dell'antenna e inserire l'AC alla presa AC. (Si prega di usare solo l'adattatore fornito.)

4. Attivare la scansione dei canali. Si prega di consultare il manuale d'uso del vostro Ricevitore Digitale Terrestre o della TV Digitale per le istruzioni.
5. Controllare la qualità del segnale. Se non si riesce ad ottenere una buona e stabile ricezione, si prega di provare a riposizionare l'antenna in diverse direzioni.

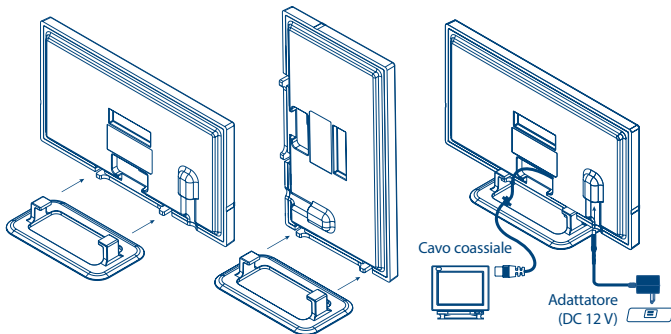

4.1 Alimentazione con il ricevitore digitale

1. Accendere il TV e il ricevitore digitale.
2. Premere il tasto "MENU". Impostare nel menu installazione o impostazioni o la funzione "alimentazione antenna" su "ON". Consultate il manuale utente del vostro ricevitore.
3. Spegnete il ricevitore e collegate il cavo con il connettore F a vite all'antenna inserendo l'anima del connettore all'interno del connettore dell'antenna e avvitando successivamente il connettore.

5.0 AVVISO

Per una migliore ricezione, si prega di verificare le seguenti condizioni:

1. Tenere l'antenna lontana da fonti di interferenza; tenere l'antenna lontana da fonti ad alto consumo energetico (condizionatore, ascensore, phon e forno microonde etc.)
2. Installare l'antenna il più in alto possibile; in caso di ricezione digitale terrestre, se ci fosse qualche interruzione tra l'antenna e la torre di trasmissione, ciò potrebbe causare una perdita di segnale. Evitate ogni interruzione per una migliore ricezione.
3. Mettere l'antenna vicino alle finestre quando la si usa in un ambiente interno. Se il telaio delle finestre o le zanzariere sono realizzate con un materiale metallico, questo agirà come uno scudo per il segnale. Piazzare l'antenna lontana da tale materiale.

6.0 RISOLUZIONE DEI PROBLEMI

Se non ricevete i programmi digitali come vi aspettate, si prega di controllare le seguenti condizioni:

1. Controllare la connessione. Assicuratevi che tutte le connessioni siano corrette.
2. Se avete sistemato l'antenna vicino alla TV, si prega di spostarla. Alcuni pannelli TV potrebbero ridurre la ricezione del segnale da parte dell'antenna.
3. Regolare la direzione e la posizione dell'antenna per trovare il migliore angolo di ricezione.



7.0 INFORMAZIONE AGLI UTENTI

ai sensi dell'art. 13 del decreto legislativo 25 luglio 2005, n. 15"Attuazione delle Direttive 2002/95/CE, 2002/96/CE e 2003/108/CE, relative alla riduzione dell'uso di sostanze pericolose nelle apparecchiature elettriche ed elettroniche, nonché allo smaltimento dei rifiuti"



Il simbolo del cassonetto barrato riportato sull'apparecchiatura indica che il prodotto alla fine della propria vita utile deve essere raccolto separatamente dagli altri rifiuti.

L'utente dovrà, pertanto, conferire l'apparecchiatura giunta a fine vita agli idonei centri di raccolta differenziata dei rifiuti elettronici ed elettrotecnici, oppure riconsegnarla al rivenditore al momento dell'acquisto di una nuova apparecchiatura di tipo equivalente, in ragione di uno a uno. L'adeguata raccolta differenziata per l'avvio successivo dell'apparecchiatura dismessa al riciclaggio, al trattamento e allo smaltimento ambientalmente compatibile contribuisce ad evitare possibili effetti negativi sull'ambiente e sulla salute e favorisce il riciclo dei materiali di cui è composta l'apparecchiatura.

Lo smaltimento abusivo del prodotto da parte dell'utente comporta l'applicazione delle sanzioni amministrative di cui al dlgs. n. 22/1997" (articolo 50 e seguenti del dlgs. n. 22/1997).



1.0 INTRODUCCIÓN

Le agradecemos haber adquirido la antena DVB-T/T2 STRONG SRT ANT 30. Esta antena ha sido diseñada para la recepción de las señales digital terrestre y puede ser conectada a cualquier receptor digital terrestre. Esta antena está destinada a **uso interno**.

La antena contiene un amplificador de bajo ruido integrado que permite la recepción de las señales digital terrestre con mayor eficiencia y rendimiento. Esta antena con su diseño elegante acopla perfectamente con su televisor digital.

Se recomienda leer atentamente las instrucciones para una correcta instalación y funcionamiento de la antena.

Características especiales

- Diseñada para la recepción de las señales digital terrestre (DTV-T/T2)
- LTE-Filtro para mejor recepción de la señal.
- Compatible con todos los receptores digitales terrestres (DVB-T/T2) equipados con alimentación 5 V para antena activa
- La tecnología y los materiales mejorados ecológicos
- Soporte universal para instalación horizontal o vertical
- Amplificador de bajo ruido integrado

2.0 CONTENIDO

Antes de iniciar la instalación, por favor controle el contenido significado:

1. Unidad principal (cable fijo)
2. Soporte
3. Fuente de Alimentación
4. Manual del usuario

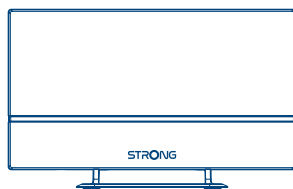

1

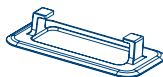

2



3

Español

3.0 CARACTERÍSTICAS

Frecuencia de recepción
 Ganancia de antena activa
 Aislamiento
 Noise Figure (Max.)
 O/P Return Loss
 Impedancia
 RF Coaxial Cable
 Alimentación

UHF: 470~790 MHz
 UHF: max. 12 dBi
 > 15 dB (870 MHz)
 < 3 dB
 < -6 dB
 75 Ohm
 IEC Male/180cm x1/1.5 C-2 V
 AC Input: 230 V/DC Output: 12 V/250 mA

4.0 INSTALACIÓN

Conexión de la antena con la fuente de alimentación:

1. Tomar el aparato y controlar el accesorio.
2. Cerrar el cable coaxial de manera que la antena este bien fijada al receptor digital terrestre (o Digital TV).

3. Coger la fuente de alimentación y conectarla al DC-Circuito de entrada de la antena y despues el AC- cabo conectar al toma de corriente. (Por favor solo utilizar la fuente de alimentación suministrada.)
4. Llevar a cabo la búsqueda de canales. Por favor leer las instrucciones de servicio de su Receptor Digital Terrestre o Digital-TV.
5. Controlar la calidad de la señal. Si la conexión no es buena o aceptable tratar de mover la antena en varias posiciones o direcciones hasta alcanzar la señal adecuada.

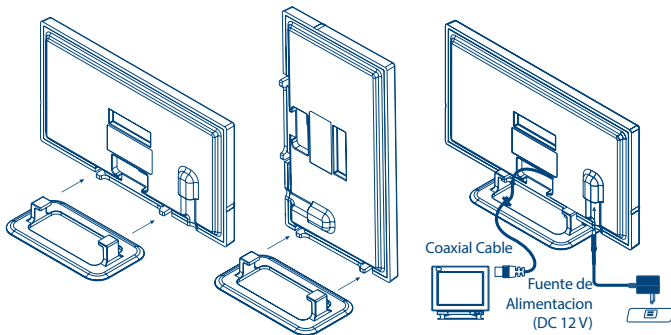

4.1 Alimentación con el receptor digital

1. Encender el TV y el receptor.
2. Apretar la tecla "MENU" del mando del receptor. Verificar en el menú de instalación que la alimentación de la antena esté "ON". (Generalmente esta función está identificada como "Alimentación ANT" o "Alimentación Antena Ext."). Consulte el manual de uso de su receptor.
3. Desconectar el receptor de la red eléctrica.

5.0 INDICACIONES

Para obtener una mejor señal verifique las siguientes instrucciones:

1. Mantenga la antena alejada de emisores de perturbación electromagnética, como también de equipos con mayor consumo de electricidad por ejemplo aire acondicionado, ascensor, microonda, cecadores etc.
2. Instalar la antena lo mas alto posible. Si hay alguna interrupción entre la recepción digital terrestre y la torre de emisión se perderá la señal. Evitar cualquier tipo de interrupciones así podrá obtener mejor recepción de la señal.
3. Al colocar la antena debe tener en cuenta que cualquier objeto o artículo que sea de metal y se encuentre en la cercanía de esta antena puede ocasionar interrupciones en la señal. Mantenga la antena aislada a este tipo de artículos.

6.0 BUSQUEDA DE ERRORES

Si usted no puede recibir las señales de los programas de televisión deseados, entonces seguir las siguientes instrucciones:

1. Verificar la conexión y estar seguro que todos los componentes de la antena esten correctamente instalados.
2. En caso de interrupciones alejar la antena del televisor pues esta ocasiona disminución en la recepción de la señal al estar en la cercanía del televisor.

Colocar la antena en una posición y dirección adecuada donde pueda obtener la mejor señal.



7.0 INFORMACIÓN PARA EL USUARIO

tratamiento de los equipos eléctricos y electrónicos al final de su vida útil (aplicable en la unión Europea y en países europeos con sistemas de recogida selectiva de residuos).



Este símbolo en su equipo o su embalaje indica que el presente producto no pueda ser tratado como residuos domésticos normales, sino que deben entregarse en el correspondiente punto de recogida de equipos eléctricos y electrónicos. Asegurándose de que este producto es desechado correctamente, Ud. está ayudando a prevenir las consecuencias negativas para el medio ambiente y la salud humana que podrían derivarse de la incorrecta manipulación de este producto. El reciclaje de materias ayuda a conservar las reservas naturales. Para recibir información detallada sobre el reciclaje de este producto, por favor, contacte su ayuntamiento, su punto de recogida más cercano o el distribuidor donde adquirió el producto.

Sujeto a modificaciones. Gracias a la continua investigación y desarrollo las especificaciones técnicas, el diseño y el aspecto de los productos pueden cambiar. LTE es una marca de fábrica de ETSI, los nombres de todos los productos son marcas comerciales o marcas registradas que pertenecen a los respectivos fabricantes.

© STRONG 2021. Todos los derechos reservados.



1.0 INLEDNING

Tack för att du köpt STRONG:s SRT ANT 30 DVB-T/T2 antenn. Denna antenn är speciellt utformad för att ta emot digitala markbundna signaler. Den kan anslutas till en digital markbunden mottagare (DVB-T/T2) och är speciellt utformad för **inomhusbruk**.

Denna antenn har en inbyggd lågbrusförstärkare som förstärker de mottagna signalerna för bättre prestanda. Med dess eleganta design passar antennen perfekt till din digital-TV och digitala hemmabio.

Vi rekommenderar att du noggrant läser denna bruksanvisning innan du installerar antennen. Detta kommer att hjälpa dig att få ut det mesta av din antenn.

Funktioner

- Avsedd för inomhusmottagning av DVB-T/T2 signaler
- Inbyggt LTE-filter för bättre mottagning
- Kompatibel med DVB-T/T2 mottagare som stöder aktiv antenn utgång (5 V)
- Förbättrad teknologi och miljövänligt material
- Lämplig för vertikal eller horisontell mottagning via universell antennehållare
- Inbyggd Low Noise Amplifier teknik

2.0 FÖRPACKNINGENS INNEHÅLL

Innan du påbörjar installationen bör du kontrollera innehållet i förpackningen.

1. Antenn (fastsatt kabel)
2. Stativ
3. Nätdapter
4. Bruksanvisning

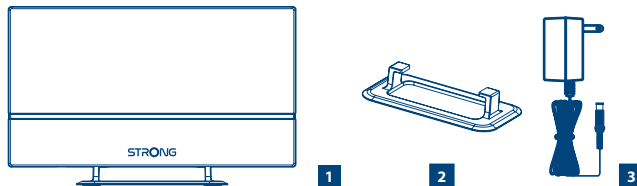

3.0 SPECIFIKATIONER

Frekvensområde

Aktiv antennförstärkning

Isolering

Brusfaktor (max.)

O/P Return Loss

RF utgång

RF koaxialkabel

Nätdapter

UHF: 470 ~ 790 MHz

UHF: max. 12 dBi

> 15 dB (870 MHz)

< 3 dB

< -6 dB

75 Ohm

IEC Male / 180 cm x1 / 1.5 C-2 V

AC Input: 230 V / DC Output: 12 V / 250 mA

4.0 INSTALLATION

Slå antennen med nätdaptern:

1. Ta ut huvudenheten och kontrollera tillbehören.
2. För koaxialkabeln som sitter på antennen till din digitala markbundna mottagare (eller Digital-TV).
3. Ta ut nätdaptern. Anslut den till antennens DC-ingång och anslut AC-änden till ett vägguttag. (Använd bara den medföljande nätdaptern.)
4. Utför kanalsökningen. Se bruksanvisningen till din digitala markbundna mottagare eller Digital-TV.

5. Kontrollera signalkvaliteten. Om du inte kan få en bra och stabil mottagning, försök att sätta antennen på olika positioner och prova olika riktningar.

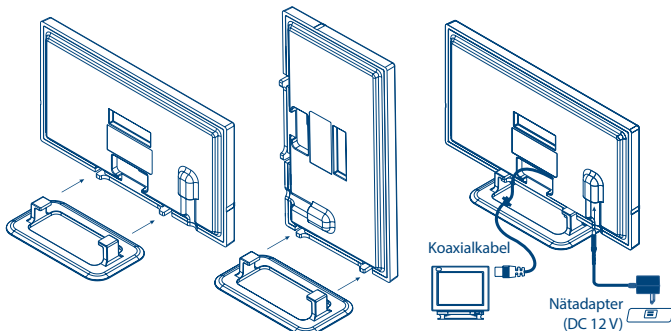

4.1 För att sätta på antennen med digitala markbunden mottagare

1. Sätt på din TV och din digitala markbunden mottagare.
2. Tryck "MENU"-knappen på mottagarens fjärrkontroll, se efter i mottagarens System- eller Installationsmeny om antennen är ställd på "ON". Se bruksanvisningen för din digitala markbunden mottagare.
3. Ta den "långa" medföljande koaxialkabeln och anslut sidan med "F"-anslutningen till antennen. Tryck försiktigt in den inre delen av kabeln i F-anslutningen på antennens baksida, vrid höljet medurs förhands tills det sitter fast.

5.0 OBSERVERA

För bästa mottagning, kontrollera följande villkor.

1. Håll antennen på avstånd från störningskällor, håll antennen borta från enheter med hög strömförbrukning såsom luftkonditionering, hiss, hårtork och mikrovågsugn etc.
2. Installera antennen så högt som möjligt, om det finns någon störning mellan antennen och överföringstornet vid digital markbunden mottagning kommer det att orsaka signalförlust. Undvik störningar för bästa mottagning.
3. Placera antennen nära ett fönster inomhus. Om fönstrets skärm eller film är tillverkade av metallmaterial fungerar det som signalkärmning. Placera antennen på avstånd från sådant material.

6.0 PROBLEMLÖSNING

Om du inte kan ta emot digitala program som du förväntat dig, kontrollera följande villkor:

1. Kontrollera anslutningen. Se till att alla anslutningar är korrekta.
2. Om du har placerat antennen i närheten av TV:n, försök att flytta antennen längre bort från TV:n. Vissa paneler kan minska signalmottagning av antennen.
3. Justera antennens riktning och position för att hitta bäst mottagningsvinkel.

1.0 ESITTELY

Kiitos, että ostit STRONG SRT ANT 30 DVB-T/T2 antennin. Tämä antenni on suunniteltu vastaanottamaan erityisesti digitaalisignaaleja. Se voidaan kytkeä mihin tahansa maanpäällisten digitaalilähetyksen vastaanottoon tarkoitettuihin laitteisiin. (DVB-T/T2) ja on suunniteltu erityisesti sisäkäyttöön. Antennissa on sisäänrakennettu korkealaatuinen vahvistin, joka vahvistaa ja parantaa antennin vastaanottamaa signaalia. Tyylikäs ulkoasu sopii hyvin Digi-TV:si ja kotiteatterisi kanssa. Suosittelemme, että luet huolellisesti käyttöohjeen ennen kuin kytket antennin. Tällä tavalla saat antennistasi parhaan mahdollisen hyödyn.

Ominaisuudet

- Suunniteltu vastaanottamaan DVB-T/T2 signaaleja
- Sisäänrakennettu LTE suodatin, jolla saadaan parempi vastaanotto
- Yhteensopiva DVB-T/T2 vastaanottimien kanssa, joista tulee (5 V) jännite
- Korkealuokkaista tekniikkaa ja materiaalia
- Sopiva pysty/vaakapolarisaatiolähteyksille, käännettävissä kiinnikkeestä
- Sisäänrakennettu laadukas, pienikohinainen vahvistintekniikka

2.0 PAKKAUSSISÄLTÖ

Ennen asennusta tarkista sisältö:

1. Antenni (johto kiinnitetty)
2. Jalustaosa
3. Verkkoalaite
4. Käyttöohje

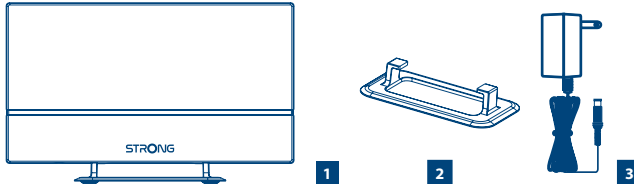

3.0 TEKNISET TIEDOT

Taajuusalue
 Aktiivinen antennivahvistus
 Eristäytyminen
 Kohina (Max.)
 O/P Vaimennus
 RF Ulostuloimpedanssi
 RF Koaksiaalikaapeli
 Verkkoalaite AC sis

UHF: 470~790 MHz
 UHF: max. 12 dBI
 > 15 dB (870 MHz)
 < 3 dB
 -6 dB
 75 Ohm
 IEC Uros / 180 cm x1 / 1.5 C-2 V
 230 V / DC Ulos: 12 V / 250 mA

4.0 ASENNUS

Antennin jännitteensyöttö mukana tulevalla verkkolaitteella:

1. Ota antenni ulos ja tarkista mukana tulevat osat.
2. Ota koaksiaalikaapeli, joka on kytketty antenniin ja liitä se Digivastaanottimeen tai digi-TV:hen. Huomaa että vastaanottimet on tarkoitettu maanpäällisten DVB-T signaalien vastaanottoon.
3. Ota verkkolaite ja kytke se antennin DC-sisäntuloon Kytke verkkolaite sähköpistorasiassa. Käytä vain mukana tulevaa verkkolaitetta.

4. Laita vastaanottimen kanavahaku käyntiin. Tarkista tämän toimenpide laitteen käyttöohjeesta.
5. Tarkista signaalin laatu. Mikäli et saa hyvää ja vakaata signaalia, koita siirtää antennin paikkaa ja kokeile eri asentoja.

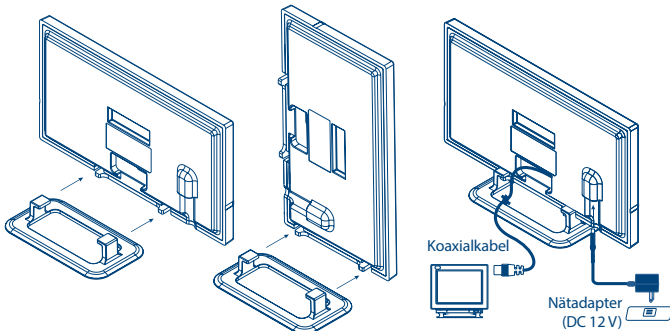

4.1 Antennin jännitteensyöttö digiboksista

1. Kytke TV:n ja Digivastaanottimen (boksin) virta päälle (Digital Terrestrial Receiver).
2. Paina "MENU" näppäintä digiboksin kauko-ohjaimesta. Tarkista "asetukset" tai "asennus" kohdasta, että antennin syöttöjännite on kytketty päälle. (Yleensä tämä on merkitty "ANT power", "Ext Antenna power" tai "Active antenna power". Tarkista tämä digiboksin käyttöohjeesta.
3. Kytke IEC Male (uros) johdonpää vastaanottimeen. Yleensä tämä liitäntä on merkitty "ANT" (in) tai "RF" (in)". Tarkista tämä digiboksin käyttöohjeesta.

5.0 HUOMAA

Parhaan vastaanoton saamiseksi tarkista seuraavat asiat:

1. Pidä antenni mahdollisimman kaukana häiriilähteistä; pidä antenni pois paljon sähköä kuluttavista laitteista kuten ilmapuhdistimet, hissi, hiustenkuivaimet ja mikroaaltouunit jne.
2. Asenna antenni niin korkealle kuin mahdollista; Digivastaanotossa signaali voi katketa, jos antennin ja lähetimen välillä on esteitä. Pyri välttämään signaalin edessä olevia esteitä
3. Sisäkäytössä sijoita antenni lähelle ikkunoita. Mikäli ikkunaruuudussa on metallia tai suojakalvoja, ne voivat estää signaalin läpäisyn. Pidä antenni pois tällaisten materiaalien läheltä.

6.0 ONGELMAN ETSINTÄ

Mikäli vastaanotossa on ongelmia, tarkista seuraavat asiat:

1. Tarkista kytkentä. Katso, että kaikki liitännät ovat kunnollisia.
2. Jos antenni on sijoitettu lähelle TV-ruutua, koita siirtää antenna pois päin. On joitain TV-ruutuja, jotka aiheuttavat signaalin heikkenemistä.
3. Säädä suuntaa ja käännä antennin kulmaa parempaa vastaanottoa varten.



1.0 BEVEZETŐ

Köszönjük, hogy a STRONG SRT ANT 30 DVB-T/T2 antennát választotta. Az antenna digitális földi jelek vételére alkalmas és bármelyik digitális földi vevőkészülékkel (DVB-T/T2) használható. Csak **beltéri** használatra alkalmas. Az antenna beépített alacsony zajszintű erősítővel rendelkezik, a jel erősítésére. A stílusos tervezésű kialakítás megfelelően illeszkedik az Ön Digitális TV készülékéhez és házimozsi rendszeréhez. Kérjük, olvassa el figyelmesen a használati útmutatót, mielőtt telepíti az antennát.

Különleges jellemzők

- DVB-T/T2 jelek vételére alkalmas beltéri antenna
- Beépített LTE szűrő a jobb vétel érdekében
- Kompatibilis az összes aktív antenna kimenettel (5 V) rendelkező DVB-T/T2 készülékkel.
- Továbbfejlesztett technológia és környezetbarát burkolat
- Az univerzális antennatartónak köszönhetően alkalmas a horizontális és vertikális jelek vételére
- Beépített alacsony zajszintű erősítő

2.0 DOBOZ TARTALMA

A telepítés előtt kérjük, ellenőrizze a csomag tartalmát.

1. Antenna (kábel mellékelve)
2. Talp/tartó
3. Hálózati adapter
4. Felhasználói kézikönyv

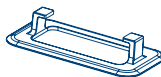
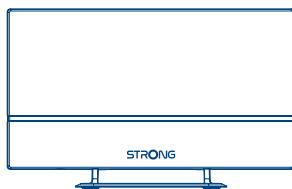

1

2

3

3.0 MŰSZAKI ADATOK

Frekvenciatartomány
Aktív Antenna Nyereség
Szigetelés
Zajtényező (Max.)
O/P Return Loss
RF kimenet
RF Koaxiális kábel
Áramellátás

UHF: 470~790 MHz
UHF: max. 12 dB
> 15 dB (870 MHz)
< 3 dB
< -6 dB
75 Ohm
IEC Papa / 180 cm x1 / 1.5 C-2 V
AC bemeneti feszültség: 230 V / DC kimeneti feszültség: 12 V / 250 mA

4.0 TELEPÍTÉS

1. Csomagolja ki az antennát, és ellenőrizze a tartozékokat.
2. Csatlakoztassa az antennához a koaxiális kábelt, majd csatlakoztassa a kábel másik végét a földfelszíni digitális vevőkészülékéhez, vagy a Digitális TV készülékéhez.
3. Csatlakoztassa a mellékelt hálózati adapter az antenna bemenetére, és az adapter hálózati csatlakozóját a konnektorbá. (Kérjük, hogy csak a mellékelt hálózati adapter használja.)
4. Kapcsolja be a készülékét, és indítsa el a csatornaeresés funkciót. Kérjük, olvassa el a vevőkészüléke és/vagy a Digitális TV készüléke használati utasításának a csatornaeresésre vonatkozó pontjait.



- Ellenőrizze e jelszintet és a minőséget. Amennyiben nincs megfelelő stabil vétel kérjük, próbálja meg áthelyezni az antennát más pozícióba, vagy állítsa más irányba az antennát.

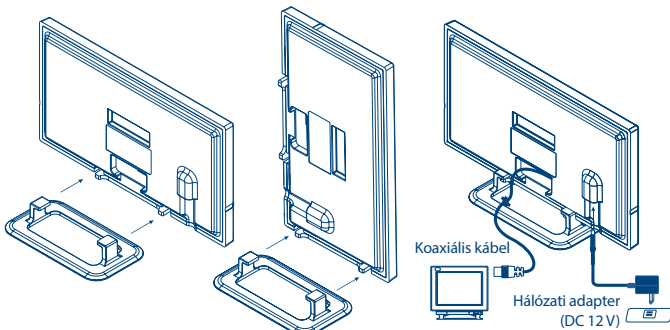

4.1 Antenna tápellátása a vevőkészüléken keresztül

- Kapcsolja be a TV készülékét és a DVB-T/T2 készülékét.
- Nyomja meg a "MENU" gombot a DVB-T/T2 készüléke távirányítóján. Ellenőrizze a Beállítások vagy a Telepítés Menüt hogy az antenna tápellátás menüpont "Be" módban van. (Normál esetben ezt a menüpontot az alábbi képpen jelölik ANT power, Ext Antenna power or Active antenna power. Antenna táp). Olvassa el a DVB-T/T2 készüléke használati utasítását.
- Használja a mellékelt "Hosszú" koaxiális kábelt az "F csatlakozó" oldalát csatlakoztassa az antennára. Óvatosan csatlakoztassa az antenna hátoldalán található mama-F csatlakozóra. Fordítsa óramutatójárásával megegyező irányba a menetes végét ameddig az nem rögzül.

5.0 MEGJEGYZÉS

A lehető legjobb vétel elérése érdekében kérjük, ellenőrizze a következő feltételeket.

- Ne helyezze az antennát nagy interferenciájú készülékek, eszközök közelébe. Tartsa távol a nagy áramfelvételű eszközöktől, például légkondicionáló, mikrohullámú sütő, lift, hajszárító, stb.
- Helyezze az antennát a lehető legmagasabb pozícióba, Földfelszíni sugárzás vételénél, amennyiben bármilyen tereptárgy vagy akadály található az adótorony és vételi pont között, az jelszint csökkenést vagy jel veszteséget okoz. Próbálja meg az antennát takarásmentes pozícióba helyezni.
- Helyezze az antennát közel az ablakhoz. Amennyiben az ablakot védőréteg borítja (film, fólia) amely fém részecskéket tartalmaz, akkor az mint jel árnyékoló fog működni. Ez esetben helyezze az antennát más pozícióba, távol az árnyékolástól.

6.0 HIBA ELHÁRÍTÁS

Amennyiben nem vagy nem megfelelő a digitális jel és vagy a csatornák vétele, kérjük ellenőrizze a következőket:

- Ellenőrizze a csatlakozásokat.
- Amennyiben a TV készüléke közelében helyezte el az antennát próbálja meg távolabb tenni. Egyes TV készülékek, csökkenthetik az antenna által vett jelet.
- Állítson az antenna pozícióján és az irányán, a legjobb vételi pozíció és irány eléréséhez.
- Győződjön, meg hogy az ön vételi helyén a szoba antennás vételi lehetőség biztosított.

A változtatás jogát fenntartjuk. Folyamatos kutatási és fejlesztési tevékenységünk következtében a termék műszaki specifikációja, megjelenése megváltozhat. A LTE védjegyet a ETSI, az összes termék név tulajdonosának védjegye vagy bejegyzett védjegye.
© STRONG 2021. Minden jog fenntartva.

**JÓTÁLLÁSI JEGY**

Forgalmazó Vállalkozás neve és címe: STRONG CEE Kft, Puskás Tivadar u. 14. 2040 Budaörs, Hungary. (továbbiakban: Vállalkozás vagy Forgalmazó)

Fogyasztási cikk megnevezése:

Fogyasztási cikk típusa:

Fogyasztási cikk gyártási száma:

Gyártó/Importáló: STRONG Ges.m.b.H., Franz-Josefs-Kai 1, 1010 Bécs, Ausztria.

Az értékesítést végző vállalkozás neve és címe:

Szerződéskötés időpontja:évhónap (P.H.) aláírás

A termék fogyasztó részére való átadásának vagy (amennyiben azt a vállalkozás, illetve annak megbízottja végzi) az

üzembe helyezés időpontja:évhónap

KIJAVÍTÁS ESETÉN TÖLTENDŐ KI!

| | |
|---|--|
| A jótállási igény bejelentésének időpontja: | |
| Kijavításra átvétel időpontja: | |
| Hiba oka: | |
| Kijavítás módja: | |
| A termék fogyasztó részére való visszaadásának időpontja: | |
| A jótállás – kijavítás időtartamával meghosszabbított – új határideje: (nem kötelező megadni) | |
| A jótállási igény bejelentésének időpontja: | |
| Kijavításra átvétel időpontja: | |
| Hiba oka: | |
| Kijavítás módja: | |
| A termék fogyasztó részére való visszaadásának időpontja: | |
| A jótállás – kijavítás időtartamával meghosszabbított – új határideje: (nem kötelező megadni) | |
| A jótállási igény bejelentésének időpontja: | |
| Kijavításra átvétel időpontja: | |
| Hiba oka: | |
| Kijavítás módja: | |
| A termék fogyasztó részére való visszaadásának időpontja: | |
| A jótállás – kijavítás időtartamával meghosszabbított – új határideje:(nem kötelező megadni) | |

KICSERÉLÉS ESETÉN TÖLTENDŐ KI!

Kicszerelés ténye:

Kicszerelés időpontja:

A szerviz telefonszáma: +36-1-445-2610

email: support_hu@strong.tv

weblap: www.strong.tv



**TÁJÉKOZTATÓ A JÓTÁLLÁSI JOGOKRÓL**

A jótállás időtartama 2 év. A jótállási határidő a fogyasztási cikk fogyasztó részére történő átadása, vagy ha az üzembe helyezést a vállalkozás vagy annak megbízottja végzi, az üzembe helyezés napjával kezdődik.

Nem tartozik jótállás alá a hiba, ha annak oka a termék fogyasztó részére való átadását követően lépett fel, így például, ha a hibát

- szakszerűtlen üzembe helyezés (kivéve, ha az üzembe helyezést a vállalkozás, vagy annak megbízottja végezte el, illetve ha a szakszerűtlen üzembe helyezés a használati-kezelési útmutató hibájára vezethető vissza),
- rendeltetésellenes használat, a használati-kezelési útmutatóban foglaltak figyelmen kívül hagyása,
- helytelen tárolás, helytelen kezelés, rongálás, elemi kár, természeti csapás okozta.

Jótállás keretében tartozó hiba esetén a fogyasztó

- elsősorban – választása szerint – kijavítást vagy kicserélést követelhet, kivéve, ha a választott jótállási igény teljesítése lehetetlen, vagy ha az a vállalkozásnak a másik jótállási igény teljesítésével összehasonlítva aránytalan többletköltséget eredményezne, figyelembe véve a szolgáltatás hibátlan állapotban képviselt értékét, a szerződésszegés súlyát és a jótállási igény teljesítésével a fogyasztónak okozott érdeksérülést.
- ha a vállalkozás a kijavítást vagy a kicserélést nem vállalta, e kötelezettségének megfelelő határidőn belül, a fogyasztó érdekeit kímélve nem tud eleget tenni, vagy ha a fogyasztónak a kijavításhoz vagy a kicseréléshöz fűződő érdeke megszűnt, a fogyasztó – választása szerint – a vételár arányos leszállítását igényelheti, a hibát a vállalkozás költségére maga kijavíthatja vagy mással javíttathatja, vagy elállhat a szerződéstől. Jelentéktelen hiba miatt elállásnak nincs helye.

A fogyasztó a választott jogáról másakra térhet át. Az áttéréssel okozott költséget köteles a vállalkozásnak megfizetni, kivéve, ha az áttérésre a vállalkozás adott okot, vagy az áttérés egyébként indokolt volt. Ha a fogyasztó a termék meghibásodása miatt a vásárlástól (üzembe helyezéstől) számított három munkanapon belül érvényesít csereigényt, a vállalkozás nem hivatkozhat aránytalan többletköltségre, hanem köteles a terméket kicserélni, felteve, hogy a meghibásodás a rendeltetészerű használatot akadályozza.

A kijavítást vagy kicserélést – a termék tulajdonságaira és a fogyasztó által elvárható rendeltetésére figyelemmel – megfelelő határidőn belül, a fogyasztó érdekeit kímélve kell elvégezni. A vállalkozásnak törekednie kell arra, hogy a kijavítást vagy kicserélést legfeljebb tizenöt napon belül elvégezze. A kijavítás során a termékre csak új alkatrészek kerülhet beépítésre.

Nem számít bele a jótállási időbe a kijavítási időnek az a része, amely alatt a fogyasztó a terméket nem tudja rendeltetészerűen használni. A jótállási idő a terméknek vagy a termék részének kicserélése (kijavítása) esetén a kicserélt (kijavított) termékre (termékre), valamint a kijavítás következményeként jelentkező hiba tekintetében újból kezdődik. A jótállási kötelezettség teljesítésével kapcsolatos költségek a vállalkozást terhelik.

A rögzített bekötésű, illetve a 10Kg-nál súlyosabb, vagy tömegközlekedési eszközön kézi csomagként nem szállítható terméket – a járművek kivételével – az üzemeltetés helyén kell megjavítani. Ha a javítás az üzemeltetés helyén nem végezhető el, a le- és felszerelésről, valamint az el- és visszaszállításról a forgalmazó vállalkozás vagy – a javítószolgáltatónál közvetlenül érvényesített kijavítás iránti igény esetén – a javítószolgálat gondoskodik.

A jótállás nem érinti a fogyasztó törvényen alapuló – így különösen kellek- és termékszavatossági, illetve kártérítési – jogainak érvényesítését. Fogyasztói jogvita esetén a fogyasztó a megyei (fővárosi) kereskedelmi és iparkamara mellett működő békéltető testület eljárását is kezdeményezheti www.bekeltetes.hu. A jótállási igény a jótállási jeggyel érvényesíthető. Jótállási jegy fogyasztó rendelkezésére bocsátásának elmaradása esetén a szerződés megkötését bizonyítottnak kell tekinteni, amennyiben az ellenérték megfizetését igazoló bizonylatot – az általános forgalmi adóról szóló törvény alapján kibocsátott számlát vagy nyugtát – a fogyasztó bemutatja. Ebben az esetben a jótállásból eredő jogok az ellenérték megfizetését igazoló bizonylattal érvényesíthetőek.

A fogyasztó jótállási igényét a vállalkozásnál érvényesítheti. Fogyasztó az alábbi javítószolgálat(ok)nál (szerviz) közvetlenül is érvényesítheti kijavítási igényét:

A szerviz telefonszáma: +36-1-445-2610

email: support_hu@strong.tv

weblap: www.strong.tv

A vállalkozás a minőségi kifogás bejelentésekor a fogyasztó és vállalkozás közötti szerződés keretében eladott dolgokra vonatkozó szavatossági és jótállási igények intézésének eljárási szabályairól szóló 19/2014. (IV. 29.) NGM rendelet (a továbbiakban: NGM rendelet) 4. §-a szerint köteles – az ott meghatározott tartalommal – jegyzőkönyvet felvenni és annak másolatát haladéktalanul és igazolható módon a fogyasztó rendelkezésére bocsátani. A vállalkozás, illetve a javítószolgálat (szerviz) a termék javításra való átvételekor az NGM rendelet 6. §-a szerinti elismervény átadására köteles.

A javítással kapcsolatban a jótállási jegy mellé csatolton a javítószolgálat munkalapot ad ki, amely tartalmazza a hiba bejelentésének idejét, a termék átvételének idejét, a hiba okát, a javítás módját, a javítás elkészülésének, illetve az arról szóló értesítésnek, vagy postázásának idejét, valamint a jótállás új határidejét.





1.0 ÚVOD

Děkujeme vám, že jste si zakoupili DVB-T/T2 anténu STRONG SRT ANT 30. Tato anténa je speciálně navržena pro příjem signálů digitálního pozemního vysílání. Můžete ji připojit k jakémukoli digitálnímu přijímači pozemního vysílání (DVB-T/T2) a je speciálně určena pro **vnitřní** použití.

Tato anténa je vybavena vestavěným nízkofrekvenčním zesilovačem, který pro zvýšení výkonu zesiluje přijímané signály. Díky stylovému designu krytu se tato anténa perfektně hodí ke každému digitálnímu televizoru a digitálnímu domácímu kinu.

Doporučujeme vám, abyste si před instalací antény pozorně přečetli tuto uživatelskou příručku. Naučte se tak anténu optimálně používat.

Vlastnosti

- Navržena pro příjem signálů DVB-T/T2 uvnitř budov
- Vestavěný LTE filtr pro zlepšení příjmu
- Kompatibilní s DVB-T/T2 přijímači podporujícími aktivní anténní výstup (5 V)
- Zdokonalená technologie a ekologické materiály krytu
- Díky univerzálnímu držáku antény vhodná pro horizontální i vertikální příjem
- Integrovaná technologie nízkofrekvenčního zesilovače

2.0 OBSAH BALENÍ

Před zahájením instalace prosím zkontrolujte obsah balení.

1. Hlavní jednotka antény (kabel připevněn)
2. Stojan
3. Napájecí adaptér
4. Návod k obsluze

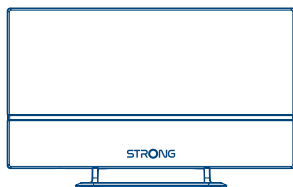

1

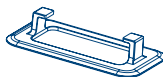

2



3

3.0 TECHNICKÉ ÚDAJE

Frekvenční pásmo

Zisk aktivní antény

Izolace

Šumové číslo (max.)

Zpětný útlum na výstupu

Impedance VF výstupu

VF koaxiální kabel

Napájecí adaptér

UHF: 470 ~ 790 MHz

UHF: max. 12 dBi

> 15 dB (870 MHz)

< 3 dB

< -6 dB

75 ohmů

IEC zástrčka / 180 cm x1 / 1,5 C-2V

Vstup AC (stříd.): 230 V / Výstup DC (stejnsm.): 12 V / 250 mA

4.0 INSTALACE

Napájení antény napájecím adaptérem:

1. Vyjměte hlavní jednotku a zkontrolujte příslušenství.
2. Připojte koaxiální kabel, který je připevněn k anténě, k vašemu digitálnímu přijímači pozemního vysílání (nebo digitálnímu televizoru).



3. Vyměňte napájecí adaptér. Připojte jej ke stejnosměrnému vstupu antény (DC) a druhý konec (AC) připojte do síťové zásuvky. (Používejte prosím pouze dodávaný napájecí adaptér.) Připojte do síťové zásuvky. (Používejte prosím pouze dodávaný napájecí adaptér.)
4. Spusťte prohlédávání kanálů. Pokyny k obsluze si prosím najdete v uživatelské příručce vašeho digitálního přijímače pozemního vysílání nebo digitálního televizoru.
5. Zkontrolujte kvalitu signálu. Pokud nelze zajistit dobrý a stabilní příjem, zkuste anténu umístit do jiné polohy a natočit různými směry.

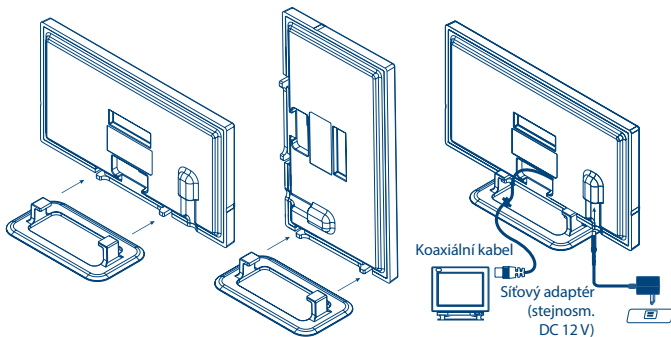

4.1 Napájení antény z digitálního přijímače pozemního vysílání

1. Zapněte televizor a zapněte digitální přijímač pozemního vysílání.
2. Stiskněte tlačítko „<MENU>“ na dálkovém ovladači vašeho digitálního přijímače pozemního vysílání. Zkontrolujte v menu Set-Up (Nastavení) nebo Installation (Instalace) vašeho přijímače, zda je zapnuto napájení antény („ON“). (Obvykle je v menu označeno jako ANT power, Ext Antenna power nebo Active antenna power. Další informace si vyhledejte v návodu k vašemu digitálnímu přijímači pozemního vysílání.)
3. Připojte zástrčku IEC do vašeho přijímače. Vstupní konektor na přijímači je obvykle označen jako „ANT“ (in) nebo „RF“ (in). Další informace si vyhledejte v návodu k vašemu digitálnímu přijímači pozemního vysílání.

5.0 UPOZORNĚNÍ

Pro zajištění nejlepšího příjmu prosím zajistěte následující podmínky.

1. Udržte anténu v dostatečné vzdálenosti od zdrojů rušení; udržte anténu v dostatečné vzdálenosti od zařízení s vysokým příkonem, jako jsou například klimatizační jednotky, výtahy, vysoušeče vlasů, mikrovlnné trouby apod.
2. Nainstalujte anténu co nejvýše; pokud při příjmu digitálního pozemního vysílání existuje překážka mezi anténou a vysílací věží, dojde ke ztrátě signálu. Pro zajištění nejlepšího příjmu odstraňte překážku.
3. Při používání antény ve vnitřním prostředí ji umístěte do blízkosti oken. Pokud je sklo nebo vrstva v oknech vyrobená z kovového materiálu, bude fungovat jako stínění signálu. Umístěte anténu v dostatečné vzdálenosti od takového materiálu.

6.0 ŘEŠENÍ PROBLÉMŮ

Pokud nelze přijímat digitální programy tak, jak jste očekávali, proveďte prosím následující kontroly:

1. Zkontrolujte připojení. Zajistěte, aby byla všechna připojení správná.
2. Pokud jste umístili anténu do blízkosti panelu televizoru, zkuste ji prosím přesunout dále od panelu televizoru. Některé panely mohou zeslabovat příjem signálu anténou.
3. Nastavením směru a polohy antény najdete úhel s nejlepším příjmem.

ZÁRUČNÍ LIST na výrobek

Číslo modelu

Výrobní číslo Razítko a podpis prodejce

Datum prodeje

ZÁRUČNÍ PODMÍNKY

1. ZÁRUČNÍ DOBA

Na tento výrobek poskytuje firma STRONG záruku po dobu 24 měsíců od data zakoupení výrobku spotřebitelem. Doba záruky se prodlužuje o dobu, kterou byl výrobek v záruční opravě, anebo nemohl být v době trvání záruky používán, jestliže charakter poruchy bránil jeho použití. **Záruka se vztahuje pouze na závady způsobené chybou výroby nebo vadou materiálu!**

2. ZÁRUČNÍ LIST

Bezplatný záruční servis je poskytován pouze v případě předložení dokladu o zakoupení výrobku (účtenky) a správně vyplněného záručního listu - musí obsahovat výrobní číslo, datum prodeje a razítko prodejny (montážní firmy). **Na kopie a nesprávně vyplněné záruční listy nebude brán zřetel!**

3. OPRAVY V ZÁRUČNÍ A POZÁRUČNÍ DOBĚ

Záruční servis lze uplatňovat u organizace, kde byl výrobek zakoupen, nebo u montážní firmy, která provedla instalaci.

4. ROZSAH PLATNOSTI ZÁRUKY

Záruka je neplatná, jestliže je závada způsobena mechanickým poškozením (včetně poškození v průběhu přepravy), nesprávným používáním, nepozorností, neodvratnou událostí (živelná pohroma), byl-li výrobek připojen na jiné napájecí napětí, než je uvedeno v jeho technické specifikaci, a také v případě úprav nebo oprav provedených mimo servis firmy STRONG. Záruka nemůže být také uplatněna v případě, vyžaduje-li spotřebitel modifikace nebo adaptace k rozšíření funkcí výrobku (nebo systému sestaveného z několika komponentů) oproti standardnímu provedení od výrobce.

ZÁPIS ZÁRUČNÍCH OPRAV

| Datum oznámení | Datum provedení | Č. montáž. listu / komentář | Podpis |
|----------------|-----------------|-----------------------------|--------|
| | | | |
| | | | |
| | | | |



1.0 ÚVOD

Ďakujeme vám za kúpu antény STRONG SRT ANT 30 DVB-T/T2. Túto anténu sme navrhli špeciálne na prijímanie digitálnych terestriálnych signálov. Môžete ju pripojiť k akémukoľvek digitálnemu terestriálnemu prijímaču (DVB-T/T2) a navrhli sme ju špeciálne na **vnútorné** použitie. V tejto anténe je zabudovaný nízkošumový zosilňovač, ktorý z dôvodu zlepšenia prevádzky zosilňuje prijaté signály. Vďaka štýlovému dizajnu obalu sa anténa dokonale hodí k vašej digitálnej TV a digitálnemu domácomu kinu. Odporúčame vám, aby ste si pred montážou antény pozorne prečítali túto používateľskú príručku. Pomôže to zabezpečiť najlepší výkon vašej antény.

Funkcie

- Navrhnutá na vnútorné prijímanie signálov DVB-T/T2
- Zabudovaný filter LTE pre lepší príjem
- Kompatibilná s prijímačmi DVB-T/T2, ktoré podporujú výstup aktívnej antény (5 V)
- Vylepšená technológia a obal z ekologických materiálov
- Vhodná na vertikálny a horizontálny príjem pomocou univerzálneho držáka antény
- Zabudovaná technológia nízkošumového zosilňovača

2.0 OBSAH BALENIA

Pred začatím montáže skontrolujte obsah.

1. Hlavná jednotka antény (pripojený kábel)
2. Stojaca jednotka
3. Sieťový adaptér
4. Používateľská príručka

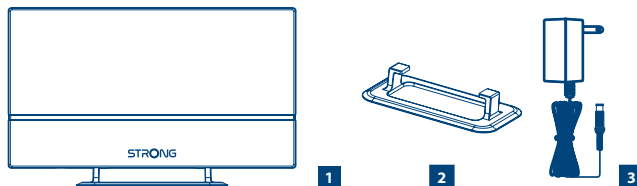

3.0 TECHNICKÉ ÚDAJE

Frekvenčný rozsah
Zlepšenie pri aktívnej anténe
Izolácia
Hodnota šumu (max.)
Strata návratu O/P
Výstupný odpor RF
Koaxiálny kábel RF
Sieťový adaptér

UHF: 470 ~ 790 MHz
UHF: max. 12 dBi
> 15 dB (870 MHz)
< 3 dB
< -6 dB
75 Ohmov
IEC samčí/180 cm x 1/1,5 C - 2 V
Príkon striedavého prúdu: 230 V/výstup jednosmerného prúdu: 12 V/250 mA

4.0 MONTÁŽ

Napájanie antény pomocou sieťového adaptéra:

1. Vyberte hlavnú jednotku a skontrolujte príslušenstvo.
2. Koaxiálny kábel pripojený k anténe pripojte k vašmu digitálnemu terestriálnemu prijímaču (alebo k digitálnej TV).

3. Vyberte sieťový adaptér. Pripojte ho k vstupu jednosmerného prúdu na anténu a koniec jednosmerného prúdu pripojte k zásuvke jednosmerného prúdu. (Používajte len dodávaný sieťový adaptér.)
4. Vykonajte vyhľadávanie kanálov. Prevádzkové pokyny nájdete v používateľskej príručke vášho digitálneho terestriálneho prijímača alebo digitálnej TV.
5. Skontrolujte kvalitu signálu. Ak sa vám nepodari dosiahnuť dobrý a stabilný príjem, pokúste sa anténu premiestniť a vyskúšajte rôzne nasmerovania.

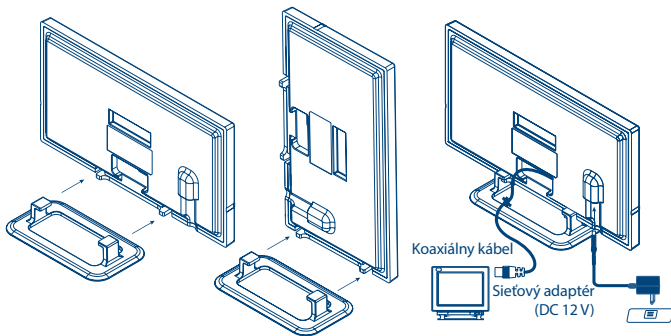

4.1 Napájanie antény pomocou digitálneho terestriálneho prijímača

1. Zapnite televízor a zapnite digitálny terestriálny prijímač.
2. Na diaľkovom ovládači digitálneho terestriálneho vysielača stlačte tlačidlo „MENU“. V ponuke Set-Up (Nastavenie) alebo Installation (Montáž) vášho prijímača skontrolujte, či je napájanie antény nastavené na možnosť „ON“ (ZAP). (Obvykle to je v ponuke označené ako ANT power (Napájanie antény), Ext Antenna power (Externé napájanie antény) alebo Active antenna power (Napájanie aktívnej antény). Pozrite si používateľskú príručku vášho digitálneho terestriálneho prijímača.)
3. K prijímaču pripojte samčí koniec IEC. Vstupný konektor prijímača je obvykle označený ako „ANT“ alebo ako „RF“. Pozrite si používateľskú príručku vášho digitálneho terestriálneho prijímača.

5.0 OZNÁMENIE

Na dosiahnutie najlepšieho príjmu skontrolujte nasledujúce podmienky.

1. Anténu udržiavajte mimo dosah zdrojov rušenia, anténu udržiavajte mimo dosah zariadení s vysokou spotrebou energie, ako je napríklad klimatizácia, výťah, sušič na vlasy, mikrovlnná rúra atď.
2. Anténu namontujte do čo možno najvyššej výšky. Ak v prípade digitálneho terestriálneho príjmu nastane akékoľvek prerušenie medzi anténou a vysielačim stĺpcom, dôjde k strate signálu. Na dosiahnutie najlepšieho príjmu zabráňte všetkým prerušeniam.
3. Keď anténu používate vo vnútorných priestoroch, dajte ju do blízkosti okien. Ak je clona alebo fólia okien vyrobená z kovového materiálu, bude fungovať ako tienenie pred signálmi. Anténu umiestnite mimo dosah takéhoto materiálu.

6.0 RIEŠENIE PROBLÉMOV

Ak prijímanie digitálnych programov nenaplnia vaše očakávania, skontrolujte nasledujúce podmienky:

1. Skontrolujte pripojenie. Ubezpečte sa, že všetky pripojenia sú správne.
2. Ak ste anténu umiestnili do blízkosti obrazovky TV, anténu presuňte preč od obrazovky TV. Niektoré obrazovky môžu znížiť príjem signálu antény.
3. Najlepší uhol príjmu nájdete upravením smeru a polohy antény.

ZÁRUČNÝ LIST na výrobok

Číslo modelu

Výrobné číslo Pečiatka a podpis predajcu

Dátum predaja

ZÁRUČNÉ PODMIENKY

1. ZÁRUČNÁ LEHOTA

Na tento výrobok poskytuje firma STRONG záruku na obdobie 24 mesiacov od dátumu zakúpenia výrobku spotrebiteľom. Obdobie záruky sa predlžuje o čas, počas ktorého bol výrobok v záručnej opravě alebo nemohol byť v čase trvania záruky používaný, ak charakter poruchy bránil jeho použitiu. **Záruka sa vzťahuje iba na poruchy spôsobené chybou výroby alebo chybou materiálu!**

2. ZÁRUČNÝ LIST

Bezplatný záručný servis sa poskytuje iba v prípade predloženia dokladu o zakúpení výrobku (účtenky) a správne vyplneného záručného listu - musí obsahovať výrobné číslo, dátum predaja a pečiatku predajne (montážnej firmy). **Na kópie a nesprávne vyplnené záručné listy nebude braný zreteľ!**

3. OPRAVY V ZÁRUČNEJ A POZÁRUČNEJ LEHOTE

Záručný servis je možné uplatňovať v predajni, kde bol výrobok zakúpený alebo v montážnej firme, ktorá uskutočnila inštaláciu.

4. ROZSAH PLATNOSTI ZÁRUKY

Záruka je neplatná, ak je chyba či porucha spôsobená mechanickým poškodením (vrátane poškodenia v priebehu prepravy), nesprávnym používaním, nepozornosťou, neodvratnou udalosťou (živelná pohroma), ak bol výrobok pripojený na iné napájacie napätie, než je uvedené v jeho technickej špecifikácii, a tiež v prípade úprav alebo opráv vykonaných mimo servisu firmy STRONG. Záruka nemôže byť tiež uplatnená v prípade, ak spotrebiteľ vyžaduje modifikácie alebo adaptácie na rozšírenie funkcií výrobku (alebo systému zostaveného z niekoľkých komponentov) oproti štandardnému vyhotoveniu výrobcu.

ZÁPIS ZÁRUČNÝCH OPRAV

| Dátum oznámenia | Dátum vykonania | Č. montáž. listu / komentár | Podpis |
|-----------------|-----------------|-----------------------------|--------|
| | | | |
| | | | |
| | | | |



1.0 WPROWADZENIE

Dziękujemy za zakup anteny DVB-T/T2 STRONG SRT ANT 30. Antena została specjalnie zaprojektowana do odbioru sygnału cyfrowej telewizji naziemnej. Może być podłączona do dowolnego odbiornika naziemnej telewizji cyfrowej DVB-T/T2 i jest przeznaczona do użytku wewnętrznego.

Antena ta posiada wbudowany wzmacniacz o niskim poziomie hałasu, który poprawia jakość odbieranych sygnałów. Stylistyczny design sprawia, że antena idealnie pasuje do odbiornika telewizji cyfrowej i cyfrowego kina domowego.

Zalecamy zapoznanie się z instrukcją obsługi przed instalacją anteny, aby uzyskać najlepszą wydajność z anteny.

Funkcje specjalne

- Zaprojektowane do wewnętrznego odbioru sygnału DVB-T/T2
- Wbudowany filtr LTE
- Kompatybilne z odbiornikami DVB-T/T2 wspierającymi aktywne wyjście antenowe (5 V)
- Ulepszonego designu i obudowa z ekologicznych materiałów
- Odpowiedni do poziomu odbioru dzięki uchwytowi anteny
- Wbudowany wzmacniacz w technologii Low Noise

2.0 ZAWARTOŚĆ OPAKOWANIA

Zanim rozpoczniesz instalację sprawdź zawartość opakowania.

1. Wewnętrzna antena aktywna (oraz załączone kable)
2. Podstawa
3. Zasilacz
4. Instrukcja obsługi

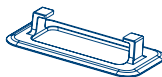
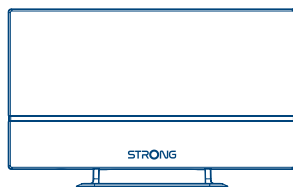

1

2

3

3.0 DANE TECHNICZNE

Zakres częstotliwości

UHF: 470~790 MHz

Aktywny zysk anteny

UHF: max. 12 dBi

Izolacja

> 15 dB (870 MHz)

Natężenie hałasu (max.)

< 3 dB

Straty odbiciowe

< -6 dB

Impedancja wyjściowa RF

75 Ohm

Kabel koaksjalny

IEC Male / 180 cm x1 / 1.5 C-2 V

Zasilanie

AC Input: 230 V / DC Output: 12 V / 250 mA

4.0 INSTALACJA

Zasilanie anteny zasilaczem:

1. Wyjmij urządzenie z pudełka i sprawdź akcesoria.
2. Weź kabel koaksjalny, który dołączony na anteny naziemnej odbiornik cyfrowy (lub telewizji cyfrowej).
3. Wyjmij zasilacz. Podłącz go do wejścia DC anteny i podłącz do gniazdka AC. (Prosimy o używanie tylko dołączonego zasilacza.)

4. Rozpocznij skanowanie kanałów. Zapoznaj się z instrukcją obsługi odbiornika naziemnej telewizji cyfrowej aby uzyskać niezbędne instrukcje.
5. Sprawdź jakość sygnału. Jeśli nie można uzyskać dobrego i stabilnego odbioru, spróbuj umieścić antenę w innym miejscu i spróbować umieścić ją w różnych kierunkach.

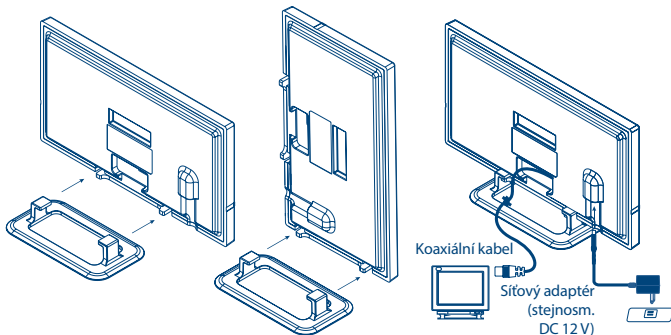

4.1 Zasilanie anteny poprzez odbiornik naziemnej telewizji cyfrowej

1. Włącz telewizor i odbiornik naziemnej telewizji cyfrowej.
2. Naciśnij przycisk **MENU** przycisk na pilocie odbiornika naziemnej telewizji cyfrowej. Sprawdź w menu konfiguracji lub instalacji odbiornika czy moc anteny jest ustawiona na "ON". (Zapoznaj się z instrukcją użytkownika odbiornika naziemnej cyfrowej – zazwyczaj w menu odbiornika sposób podłączenia do anteny jest opisany.)
3. Podłącz koniec IEC męskie do odbiornika. Gniazda wejściowe odbiornika są oznaczone jako "ANT" (IN) lub "RF" (IN). Odnieś się do instrukcji obsługi odbiornika naziemnej telewizji cyfrowej.

5.0 INFORMACJE

Dla jak najlepszego odbioru sygnału należy spełnić następujące warunki:

1. Trzymaj antenę z dala od źródła zakłóceń – urządzeń o dużej mocy, takich jak klimatyzacja, winda, suszarka do włosów, kuchenka mikrofalowa itp.,
2. Zainstaluj antenę tak wysoko, jak to tylko możliwe; w przypadku cyfrowego odbioru naziemnego upewnij się, że nie ma żadnych większych przeszkód między anteną i wieżą transmisyjną, które mogą spowodować utratę sygnału.
3. W przypadku umieszczenia anteny w domu umieść ją w pobliżu okna. Jeśli szyba jest wykonana z materiałów metalowych lub takowymi pokryta, to będzie ona przeszkadzać w odbiorze. Umieść antenę z dala od takich materiałów

6.0 ROZWIĄZYWANIE PROBLEMÓW

Jeśli cyfrowe programy nie są odbierane zgodnie z oczekiwaniami, należy sprawdzić następujące warunki:

1. Sprawdź połączenie. Upewnij się, że wszystkie połączenia są prawidłowe.
2. Jeśli antena znajduje się w pobliżu panelu TV, spróbuj ustawić antenę a dala od panelu TV. Niektóre panele mogą zmniejszyć odbiór sygnału z anteny.
3. Ustawić kierunek i anteny do znaleźć najlepszy kąt odbioru.



**WAŻNY DOKUMENT
W PRZYPADKU NAPRAW GWARANCYJNYCH!
PROSIMY O JEGO ZACHOWANIE!**

Szanowni Państwo,

Jeśli w Państwa urządzeniu wystąpią problemy techniczne, prosimy o uwzględnienie poniższych punktów:

- 1 Prosimy o kontakt z naszą **INFOLINIĄ** – bardzo często przy drobnych problemach nasz personel techniczny może udzielić pomocy telefonicznie.

 **801 702 017**

- 2 Prosimy o przygotowanie w takich przypadkach **dokumentu zakupu**, dokładnego **oznaczenia modelu** oraz **numeru seryjnego** urządzenia.

Naprawa gwarancyjna jest bezpłatna. Wyjątek od tego stanowią uszkodzenia spowodowane niewłaściwym użytkowaniem lub/i zużyciem elementów eksploatacyjnych (jak np. baterie). Po upływie okresu gwarancyjnego, względnie przy usterkach, których nie możemy uznać jako podlegające naprawie gwarancyjnej, otrzymają Państwo kosztorys naprawy płatnej. Prosimy o dołączenie do reklamowanego produktu: wypełnioną kartę gwarancyjną, kopię fiskalnego dowodu zakupu (paragonu lub faktury VAT), opis usterki, akcesoriów oraz kontaktowy numer telefonu. W czasie rozmowy z Pracownikiem INFOLINII uzgodnicie Państwo sposób przekazania reklamowanego produktu do naprawy.

STRONG Service Center Polska
c/o RAGZ Sp. z o.o.
Al. Piłsudskiego 143
92-236 ŁÓDŹ
POLSKA

UWAGA!

Gwarancja obowiązuje wyłącznie na urządzenia posiadające wypełnioną kartę gwarancyjną oraz fiskalny dowód zakupu (paragon lub fakturę VAT). Reklamujący zobowiązuje się do dostarczenia urządzenia w opakowaniu fabrycznym lub innym zabezpieczającym przed jego uszkodzeniem w czasie transportu.





**WAŻNY DOKUMENT
W PRZYPADKU NAPRAW GWARANCYJNYCH!
PROSIMY O JEGO ZACHOWANIE!**

Szanowni Państwo,

Jeśli w Państwa urządzeniu wystąpią problemy techniczne, prosimy o uwzględnienie poniższych punktów:

- 1 Prosimy o kontakt z naszą **INFOLINIĄ** – bardzo często przy drobnych problemach nasz personel techniczny może udzielić pomocy telefonicznie.

 **801 702 017**

- 2 Prosimy o przygotowanie w takich przypadkach **dokumentu zakupu**, dokładnego **oznaczenia modelu** oraz **numera seryjnego** urządzenia.

Naprawa gwarancyjna jest bezpłatna. Wyjątek od tego stanowią uszkodzenia spowodowane niewłaściwym użytkowaniem lub/i zużyciem elementów eksploatacyjnych (jak np. baterie). Po upływie okresu gwarancyjnego, względnie przy usterkach, których nie możemy uznać jako podlegające naprawie gwarancyjnej, otrzymają Państwo kosztorys naprawy płatnej. Prosimy o dołączenie do reklamowanego produktu: wypełnioną kartę gwarancyjną, kopię fiskalnego dowodu zakupu (paragonu lub faktury VAT), opis usterki, akcesoriów oraz kontaktowy numer telefonu. W czasie rozmowy z Pracownikiem INFOLINII uzgodnicie Państwo sposób przekazania reklamowanego produktu do naprawy.

STRONG Service Center Polska
c/o RAGZ Sp. z o.o.
Al. Piłsudskiego 143
92-236 ŁÓDŹ
POLSKA

UWAGA!

Gwarancja obowiązuje wyłącznie na urządzenia posiadające wypełnioną kartę gwarancyjną oraz fiskalny dowód zakupu (paragon lub fakturę VAT). Reklamujący zobowiązuje się do dostarczenia urządzenia w opakowaniu fabrycznym lub innym zabezpieczającym przed jego uszkodzeniem w czasie transportu.



1.0 UVOD

Zahvaljujemo na kupnji antene STRONG SRT ANT 30 DVB-T/T2. Ova antena posebno je predviđena za prijem zemaljskih signala. Može se povezati s bilo kojim digitalnim zemaljskim prijemnikom (DVB-T/T2) i posebno je prilagođena za upotrebu na **otvorenom prostoru**.

Ova antena opremljena je ugrađenim niskošumnim pojačalom primljenog signala za bolju učinkovitost. Zahvaljujući elegantnom dizajnu kućišta, ova antena savršeno će se uklopiti uz vašu digitalnu televiziju i kućno kino.

Prije postavljanja ante pomaže da postignete najbolje performanse antene.

Značajke

- Predviđeno za prijem DVB-T/T2 signala u zatvorenom prostoru
- Ugrađeni LTE filtar za bolji prijem
- Kompatibilno s DVB-T/T2 prijemnicima s izlazom za aktivnu antenu (5 V)
- Poboļjšana tehnologija i kućište od ekoloških materijala
- Prikladno za okomiti i vodoravni prijem pomoću univerzalnog držača antene
- Ugrađena tehnologija niskošumnog pojačala

2.0 SADRŽAJ PAKETA

Prije postavljanja provjerite sadržaj.

1. Glavna jedinica antene (priključeni kabel)
2. Stojeća jedinica
3. Prilagodnik napajanja
4. Korisnički priručnik

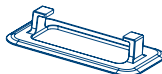
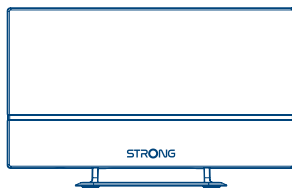

1

2

3

3.0 SPECIFIKACIJE

Frekvencijski raspon
Aktivno pojačalo antene
Izolacija
Šum (maks.)
O/P povratni gubitak
RF izlazna impedancija
RF koaksijalni kabel
Prilagodnik napajanja

UHF: 470 ~ 790 MHz
UHF: max. 12 dBI
> 15 dB (870 MHz)
< 3 dB
< -6 dB
75 Ohm
IEC muški / 180 cm x1 / 1,5 C-2V
AC ulaz: 230 V / DC izlaz: 12 V / 250 mA

4.0 NSTALLACIJA

Napajanje antene putem prilagodnika napajanja:

1. Izvadite glavni uređaj i provjerite pribor.
2. Uzmite koaksijalni kabel pričvršćen za antenu digitalnog zemaljskog prijemnika (ili digitalne TV).
3. Izvadite prilagodnik napajanja. Priključite ga na DC ulaz antene i u AC utičnicu.
4. Obavite pretraživanje kanala. Pregledajte korisnički priručnik digitalnog zemaljskog prijemnika ili digitalne TV u kojem ćete pronaći upute za upotrebu.

5. Provjerite kvalitetu signala. Ako ne možete postići kvalitetan i stabilan prijem, pokušajte postaviti antenu u drugi položaj i u drugim smjerovima.

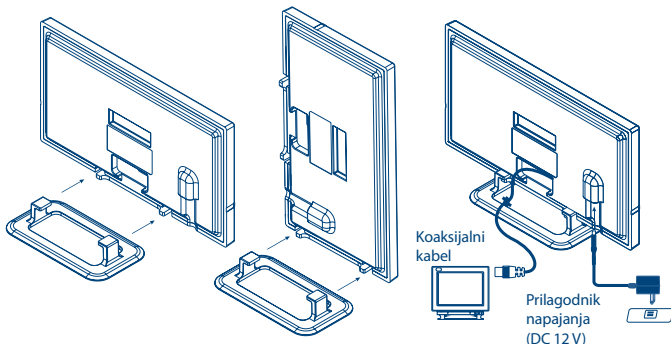

4.1 Za napajanje antene putem digitalnog zemaljskog prijemnika

1. Uključite televizor i digitalni zemaljski prijemnik.
2. Pritisnite tisku "MENU" na daljinskom upravljaču digitalnog zemaljskog prijemnika. Otvorite izbornik Postavljanje ili Instalacija prijemnika kako biste provjerili je li napajanje antene uključeno ("ON"). (To se u izbornicima obično naznačuje kao ANT power, Ext Antenna power ili Active antenna power. Pregledajte korisnički priručnik digitalnog zemaljskog prijemnika.)
3. Priključite IEC muški kraj na prijemnik. Ulazni priključak na prijemniku obično je označen kao

5.0 NAPOMENA

Za najbolji prijem provjerite sljedeće.

1. Antenu držite podalje od izvora smetnji i uređaja koji troše mnogo električne energije kao što su klima uređaji, dizala, sušila za kosu, mikrovalne pećnice itd.
2. Antenu postavite što više za digitalni zemaljski prijem. Ako između antene i predajnika ima bilo kakvih prepreka, doći će do gubitka signala. Za najbolji prijem izbjegavajte sve smetnje i prepreke.
3. Antenu postavite blizu prozora kada je koristite u zatvorenom prostoru. Ako je roleta ili neki drugi dio prozora izrađen od metala, to može otežavati prijem signala. Postavite antenu podalje od takvih materijala.

6.0 OTKLANJANJE POTEŠKOĆA

Ako imate problema s prijemom digitalnih programa, provjerite sljedeće:

1. Provjerite priključke. Svi kabeli moraju biti pravilno priključeni.
2. Ako je antena postavljena blizu TV ekrana, odmaknite je. Neki ekrani mogu otežavati prijem signala putem antene.
3. Podesite smjer i položaj antene kako biste pronašli najbolji kut prijema.

Podložno izmjenama. Zbog stalnog istraživanja i razvoja, dizajn i izgled proizvoda mogu se promijeniti. LTE je zaštitni znak tvrtke ETSI. Svi ostali nazivi proizvođača zaštitni su znakovi ili registrirani zaštitni znakovi njihovih odgovarajućih vlasnika.

© STRONG 2021. Sva prava pridržana.

JAMSTVENI LIST

UVOZNIK: Z-el d.o.o. **CHIPOTEKA**, Industrijska cesta 28, 10360 Sesvete,
tel. 01/ 2022 777, fax. 01 2022 740

ŠIFRA, NAZIV UREDAJA: _____

SERIJSKI BROJ: _____

BROJ RAČUNA, DATUM PRODAJE: _____

JAMSTVENI ROK: Uređaj - 24 mjeseci od dana kupnje proizvoda

POTPIS I ŽIG PRODAVATELJA: _____

Uz jamstven i list uvijek priložit i račun il i otpremnicu

UVJETI JAMSTVA

Da bi proizvod u jamstvenom roku radio bez greške potrebno je pridržavati se uputa za rukovanje. Ukoliko ipak dođe do kvara naš ovlašteni servis ima osigurane sve potrebne rezervne dijelove. Jamstvo ne vrijedi ako u jamstvenom listu nisu ispunjeni svi podaci o proizvodu, te ovjereni žigom i potpisom prodavatelja ili ako se ustanovi da je proizvod otvarala neovlaštena osoba.

U slučaju reklamacije nakon 7 dana od dana kupnje, proizvod s priloženim jamstvom i originalnim računom dostaviti na jedno od prodajnih mjesta Chipoteke.

| | |
|--------------------------------|---|
| Chipoteka Sesvete- veleprodaja | Industrijska cesta 28 tel. 01/2022-777 |
| Chipoteka Zagreb | Ulica grada Vukovara 269E tel. 01/2338-844 |
| Chipoteka Split | Matrice Hrvatske 1 tel. 021/533-474 |
| Chipoteka Rijeka | Laginjinja 4a tel. 051/227-848 |
| Chipoteka Osijek | Prolaz Julija Benešića bb tel. 031/499 552 |
| Chipoteka Zadar | Zrinsko Frankopanska 38 tel. 023/492-070 |
| Chipoteka Arena | Vice Vukova 6 Arena Centar tel. 01/559-5036 |
| Chipoteka Pula | Ciscuttijeva 2 tel. 052/222-243 |
| Chipoteka Šibenik | Bože Perićića 26 tel. 022/668/240 |

**Ovlašteni servis Z-el d.o.o.**

Sve kvarove materijala, koji nastaju u jamstvenom roku, servis će ukloniti besplatno. Izuzimaju se kvarovinastali nepravilnom upotrebom, mehaničkim oštećenjem, prenaponski udarom u električnoj mreži odnosno telefonskoj liniji ili udarom groma. Z-el d.o.o. će produžiti jamstveni rok za vrijeme trajanja servisa, ukoliko kvar ne bude otklonjen u roku od 14 dana. U slučaju da popravak traje duže od razumnog roka, Z-el d.o.o. će proizvod zamijeniti istim novim ili u sporazumu sa kupcem sličnim proizvodom. Servis i rezervni dijelovi osigurani su i nakon istekajamstvenog roka u trajanju sedam godina od dana prodaje proizvoda. Ukoliko se pregledom utvrdi potpunaispravnost i funkcionalnost uređaja dostavljenog na servis radi otklanjanja kvara, kupcu će se zaračunatitrošak otvaranja uređaja i defektaže. Reklamacije u roku od sedam (7) dana od datuma izdavanja računa uvažavamo samo uz originalnu ambalažu sa svom pripadajućom opremom i priborom, te roba ne smije biti mehanički oštećena. Molimo Vas da sačuvate ambalažu sedam dana od datuma kupnje robe. Jamstvo ne utječe na ostala prava koja pripadaju kupcu po drugim pravnim osnovama. Jamstvo je važeće na teritoriju Republike Hrvatske.



1.0 UVOD

Hvala što ste izabrali STRONG SRT ANT 30 DVB-T/T2 Antenu. Ova antena je specijalizovana za prijem signala digitalne zemaljske televizije. Može se priključiti bilo koji prijemnik digitalne zemaljske televizije (DVB-T/T2), I to posebno grđen za spoljašno korišćenje.

Antena ima ugrađen pojačivač signala pomoću kojeg dobijate kvalitetniji prijem signala Digitalne zemaljske televizije. Modiran dizajn antene se uklapa u sliku pored Vašeg digitalnog prijemnika I kućnog bioskopa. Preporučujemo Vam da pažljivo pročitate ovo uputstvo za upotrebu pre što instalirate antenu. Ovo će Vam pomoći da podesite antenu na najbolji mogući način.

Specijalne karakteristike

- Proizveden za prijem DVB-T/T2 signala
- Ugrađen LTE filter za bolji prijem
- Kompatibilan sa DVB-T/T2 prijemnicima koji imaju napajanje za aktivne antene (5 V)
- Bolja i ekološko čistija tehnologija
- Podržava i horizontalni i vertikalni prijem sa univerzalnim antenskim držacem
- Ugrađeno pojačalo

2.0 SADRŽAJ PAKOVANJA

Pre nego što počnete sa instalacijom proverite dali je sve u kutiji.

1. Unutrašnja antena (uključujući i kabal)
2. Stalak
3. Adapter
4. Uputstvo za upotrebu

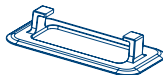
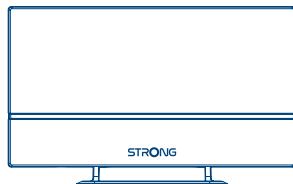

Srpski

3.0 SPECIFIKACIJE

Opseg frekvencije

Aktivna efikasnost antene

Izolacija

Šum (Max.)

O/P Return Loss

RF Izlazni Otpor

RF Koaksialni kabal

Potrošnja

UHF: 470 ~ 790 MHz

UHF: max. 12 dBi

> 15 dB (870 MHz)

< 3 dB

< -6 dB

75 Ohm

IEC Male / 180 cm x1 / 1.5 C-2 V

AC Input: 230 V / DC Output: 12 V / 250 mA

4.0 INSTALACIJA

Snabdevanje antene električnom energijom pomoću adaptera:

1. Izvadite antenu i proverite elemente kutiji.
2. Utiknite kabal koji je uz Vašu antenu u digitalni prijemnik (ili TV sa digitalnim prijemom).
3. Izvadite adapter. Priključite kraj kabla u DC ulaz prijemnika a drugi kraj u izvor AC električne energije. (Koristite samo odgovarajući adapter.)

- Izvršite pretragu kanala. Molimo proverite način pretrage kanala u uputstvu za rukovanje Vašeg digitalnog prijemnika ili TV aparata.
- Proverite kvalitet signala. Ukoliko signal nije dovoljno jak molimo Vas da probate smestiti antenu na drugo mesto ili u drugi pravac.

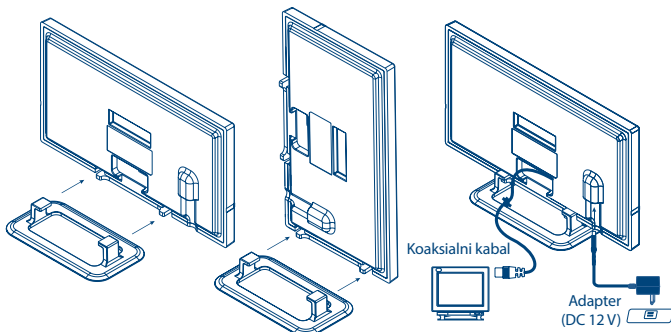

4.1 Napajanje za antenu preko Prijemnika

- Uključite Vaš TV aparat i uključite Vaš prijemnik.
- Pritisnite "MENU" dugme na Vašem digitalnom prijemniku. Proverite u "Set Up" ili instalacionom meniju Vašeg uređaja dali je napajanje (Antpower) uključeno (ON). (Ovaj meni se označava u glavnom pod imenima "ANT power", "Ext Antenna power" ili "Active antenna power". Proverite u Uputstvu za upotrebu Vašeg prijemnika.)
- Priključite IEC "Muški" kraj u Vaš prijemnik. Uobičajno oznaka za antenu na prijemniku je "ANT" (in) ili "RF" (in). Proverite u uputstvu za upotrebu Vašeg prijemnika.

5.0 OBRATITE PAŽNJU

Za dobar prijem molimo Vas da proverite sledeće.

- Držite atenu dalje od izvora smetnji; dalje od uređaja sa visokom potrošnjom električne energije kao što su lima, lift, fem za kosu, mikrotalasna itd.
- Instalirajte antenu što više možete; ako pri prijemu digitalnog signala ima bilo kakvih prepreka između prijemnika i emitera može doći do gubljenja signala. Otklonite sve prepreke.
- Smestite antenu blizu prozora sa unutrašnje strane. Ukoliko je neki element u prozoru od metala može doći do smetnji u prijemu. Udaljite antenu od tih materijala.

6.0 PROBLEMI I REŠENJA

Ukoliko nemate željenu jačinu signala ili nema prijema kanala proverite sledeće:

- Proverite konekcije. Uverite se dali je sve uredno priključeno na svoj priključak.
- Ukoliko ste smestili antenu jako blizu TV aparata molimo Vas da probate da smestite malo dalje od istog. Neki tipovi TV aparata mogu izazvati smetnju u prijemu signala.
- Probajte antenu da smestite na više pozicija i direkcije da bi našli naj bolji prijem

1.0 INTRODUCERE

Vă mulțumim pentru că ați achiziționat antena STRONG SRT ANT 30 DVB-T/T2. Această antenă a fost concepută special pentru recepționarea semnalelor digitale terestre. Antena poate fi conectată la orice receptor digital terestru (DVB-T/T2) și este concepută special pentru a fi utilizată **la interior**. Această antenă include un amplificator de semnal cu ajutorul căruia recepția programelor este superioară. Designul stilat al carcasei va permite antenei să se integreze vizual cu televizorul și sistemul dumneavoastră home cinema. Vă recomandăm să parcurgeți cu atenție acest manual de utilizare înainte de a instala antena. Astfel veți putea obține cele mai bune performanțe de la antena dumneavoastră.

Caracteristici

- Concepută pentru recepționarea semnalelor DVB-T/T2 la interior
- Filtru LTE inclus pentru o recepție superioară
- Compatibilă cu receptoarele DVB-T/T2 cu posibilitate de conectare a unei antene active (5 V)
- Carcasă din materiale de tehnologie superioară și ecologice
- Poate fi montată vertical sau horizontal cu ajutorul unui suport universal
- Tehnologie de amplificare a semnalelor slabe inclusă

2.0 CONȚINUTUL PACHETULUI

Înainte de instalare, verificați conținutul pachetului.

1. Antena propriu-zisă (cablul atașat)
2. Suportul
3. Adaptorul de alimentare
4. Manualul de utilizare

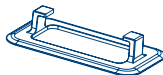
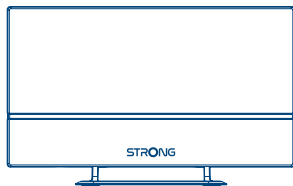

1

2

3

3.0 SPECIFICAȚII

Gama de frecvențe
Amplificare a antenei active
Izolare
Zgomot (Max.)
Pierderi de retur O/P
Impedanță de ieșire RF
Cablul coaxial RF
Adaptor

UHF: 470~790 MHz
UHF: max. 12 dBi
> 15 dB (870 MHz)
< 3 dB
-6 dB
75 Ohm
IEC Tată / 180cm x1 / 1.5 C-2 V
alimentare AC: Ieșire 230 V / DC: 12 V / 250 mA

4.0 INSTALARE

Alimentarea antenei de la adaptor:

1. Scoateți unitatea principală și verificați accesoriile.
2. Conectați cablul coaxial care este atașat de antenă la receptorul digital terestru (sau la televizorul digital).
3. Scoateți adaptorul de alimentare. Conectați mufa DC la intrarea antenei și ștecărul AC la o priză de curent. (Vă rugăm să utilizați numai adaptorul din pachet.)

4. Efectuați căutarea canalelor. Vă rugăm să consultați manualul receptorului digital terestru sau pe cel al televizorului dumneavoastră digital pentru instrucțiunile de operare.
5. Verificați calitatea semnalului. Dacă nu puteți obține o recepție bună și stabilă, vă rugăm să încercați să așezați antena în altă poziție și să încercați să o orientați diferit.

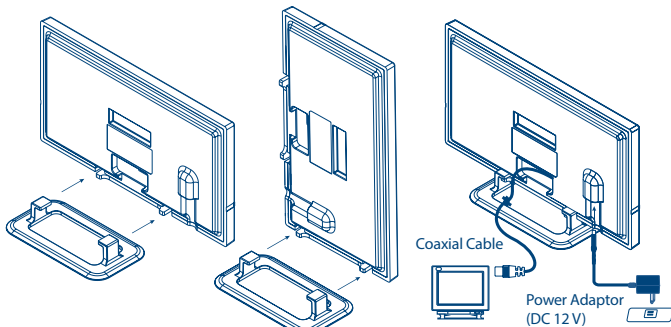

4.1 Alimentarea antenei de la receptorul digital terestru

1. Porniți televizorul și receptorul digital terestru.
2. Apăsăți butonul "MENU" de pe telecomanda receptorului digital terestru. Verificați în meniul de setare sau de instalare al receptorului dacă alimentarea antenei este setată la poziția "PORNT". (În mod normal această setare este indicată în meniu ca Alimentare ANT, Alimentare antenă externă sau Alimentare antenă activă. Consultați manualul receptorului digital terestru.)
3. Conectați mufa IEC Tată la receptor. În mod normal conectorul de intrare al receptorului este marcat "ANT" (in) sau "RF" (in). Consultați manualul receptorului digital terestru.

5.0 OBSERVAȚII

Pentru a obține cea mai bună recepție, vă rugăm să respectați următoarele puncte.

1. Îndepărtați antena de sursele de interferență; îndepărtați antena de dispozitive cu consum ridicat de energie, cum ar fi aparatul de aer condiționat, elevatorul, uscătorul de păr și cuptorul cu microunde, etc.
2. Instalați antena cât mai sus cu putință; în cazul recepției digitale terestre, orice obstacol dintre antenă și turnul de transmisie face să se piardă o parte din semnal. Evitați astfel de obstacole pentru a obține cea mai bună recepție.
3. Amplasați antena lângă ferestre atunci când o utilizați la interior. Dacă ferestrele sunt acoperite cu o peliculă din material metalic, aceasta va împiedica recepționarea semnalului. Îndepărtați antena de astfel de materiale.

6.0 GHID DE DEPANARE

Dacă nu puteți recepționa programele digitale terestre conform așteptărilor, vă rugăm să verificați următoarele puncte:

1. Verificați conexiunea. Asigurați-vă că toate conexiunile sunt realizate corect.
2. Dacă ați amplasat antena lângă televizor, încercați să o îndepărtați de acesta. Anumite tipuri de ecrane TV pot reduce capacitatea de recepție a antenei.
3. Reglați orientarea și poziția antenei pentru găsirea unghiului optim de recepție.

Subject to alterations. In consequence of continuous research and development technical specifications, design and appearance of products may change. LTE is a trademark of ETSI, all other product names are trademarks or registered trademarks of their respective owners.
© STRONG 2021. All rights reserved.



1.0 ПРЕДСТАВЯНЕ

Благодарим Ви за покупката на антената на STRONG модел SRT ANT 30 DVB-T/T2. Тази антена е специално разработена за прием на цифров ефирен сигнал. Тя може да бъде свързана към всеки цифров ефирен приемник (DVB-T/T2) и е специално проектирана за ползване в стая. Тази антена има вграден ниско шумов усилвател, който усилива получения сигнал и подобрява работата на приемника. Стилният дизайн ще пастане перфектно на цифровия телевизор или система за домашно кино. Препоръчваме Ви да прочетете внимателно това ръководство, преди да инсталирате антената. Това ще Ви помогне да получите максимален резултат от Вашата антена.

Спецификация

- Проектирана за стаен прием на DVB-T/T2 сигнал
- Вграден LTE за по-добра работа
- Съвместима с DVB-T/T2 приемници поддържащи активен изход (5 V)
- Съвременни технологии и екологични материали
- Подходяща за вертикален и хоризонтален монтаж, посредством универсална стойка
- Вграден ниско шумов усилвател

2.0 СЪДЪРЖАНИЕ НА ПАКЕТА

Преди да стартирате инсталирането, моля проверете съдържанието.

1. Основен елемент на антената (кабелът е приложен)
2. Щанд (стойка)
3. Захранващ адаптер
4. Ръководство на потребителя

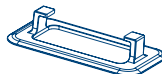
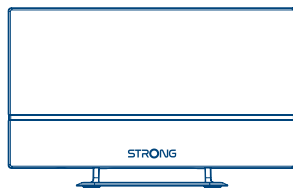

1

2



3

3.0 СПЕЦИФИКАЦИЯ

Честотен обхват
Усилване на активна антена
Изоляция
Шумово число (Max.)
О/Р Обратни загуби
RF Изходен импеданс
RF Коакс. кабел
Захранващ адаптер

UHF: 470~790 MHz
UHF: max. 12 dBi
> 15 dB (870 MHz)
< 3 dB
< -6 dB
75 Ohm
IEC Мъжка / 180 cm x1 / 1.5 C-2 V
AC Вход: 230 V / DC Изход: 12 V / 250 mA

4.0 ИНСТАЛИРАНЕ

Захранване на антената от захранващ адаптер:

1. Извадете основния елемент от кутията и проверете аксесоарите.
2. Вземете коаксиалния кабел, прикачен към антената и го свържете към Вашия цифров ефирен приемник (или цифров телевизор).
3. Извадете захранващия адаптер. Свържете го към DC входа на антената и включете AC края към AC контакт. (Моля ползвайте само адаптера, който е в комплекта)



4. Стартирайте сканиране на канали. Моля проверете ръководството на Вашия цифров ефирен приемник или цифров телевизор за инструкции за сканиране.
5. Проверете качеството на сигнала. Ако нямате добро и стабилно приемане, моля опитайте да сложите антената на различна позиция и посока.

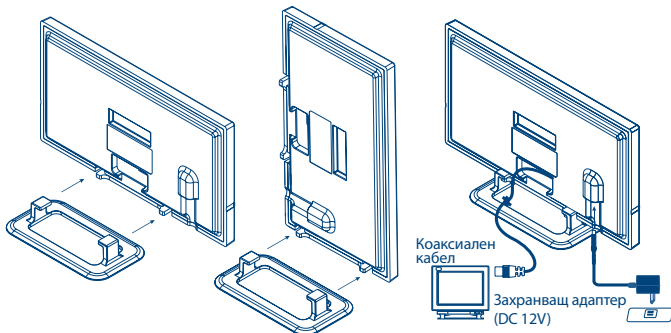

4.1 За да захраните антената от цифров ефирен приемник:

1. Включете Вашия телевизор и цифров ефирен приемник.
2. Натиснете бутон "<MENU>" на дистанционното на Вашия цифров ефирен приемник. Проверете в меню НАСТРОЙКИ или ИНСТАЛИРАНЕ на Вашия приемник дали функцията ЗАХРАНВАНЕ НА АНТЕНА е в режим "Вкл." (Обикновено е отбелязано в менюто като ANT захранване, Ext Antenna захранване или Захранване на активна антена. Вижте в ръководството на Вашия цифров ефирен приемник.)
3. Свържете IEC мъжката буска към Вашия приемник. Обикновено този конектор е маркиран като "ANT" (in) или като "RF" (in). Вижте в ръководството на Вашия цифров ефирен приемник.

5.0 ЗАБЕЛЕЖКИ

За най-добро приемане на сигнал, моля проверете долните условия.

1. Дръжте антената далеч от източници на интерференции; дръжте антената далеч от устройства с голяма консумация на енергия като климатични системи, асансьори, сешоари, микровълнови печки и т.н.
2. Инсталирайте антената колкото се може по-високо; в случаите на цифрово ефирно приемане, ако има някакви прекъсвания (препятствия) между антената и излъчващата кула, това може да доведе до загуба на сигнала. Предотвратете всякакви прекъсвания (препятствия) за най-добро приемане на сигнала.
3. Разположете антената в близост до прозорец, когато я използвате в стая. Ако прозорецът е екраниран или има метално фолио, това ще се отрази като изолатор за сигнала. Разположете антената далеч от подобни материали.

6.0 ПРОБЛЕМИ

Ако не приемате цифровите програми, както сте очаквали, моля проверете следните условия:

1. Проверете връзките. Уверете се, че всички връзки са правилно направени.
2. Ако антената е разположена близо до панела на телевизора, моля опитайте се да я отдалечите. Някои панели могат да влошат приема на сигнал от антената.
3. Променете посоката и позицията на антената до постигане на най-добро приемане на сигнала.



STRONG

ГАРАНЦИОННА КАРТА

Клиент (Име, Фирма)/
Customer (Name, Organization):

Модел на изделието/
Model number:

Сериен номер/
Serial number:

Подпис и печат на продавача/
Stamp and signature of the seller:

Дата/Date:

СТРОНГ БЪЛГАРИЯ ЕООД
Център за Обслужване на Клиенти
Тел.: 032 63 44 51
(цената на разговора е в зависимост от
използвания от клиента тарифен план)
e-mail: support_bg@strong.tv

ОБЩИ ГАРАНЦИОННИ УСЛОВИЯ

ГАРАНЦИОННИЯТ СРОК Е 24 МЕСЕЦА

Настоящата гаранция се отнася за дефекти, възникнали в следствие процеса на нормална експлоатация по време на гаранционния период и не ограничава по никакъв начин действащите закони и други задължителни разпоредби в Република България.

ГАРАНЦИОННИ УСЛОВИЯ:

1. Рекламацията се подава устно или писмено. При предаване на рекламация потребителят посочва предмета на рекламацията, предпочитания от него начин за удовлетворяването ѝ, съответно размера на претендираната сума, трите си имена, телефон и адрес за контакт;
2. При подаване на рекламация потребителят задължително прилага и документите, на които се основава претенцията:
 - настоящата карта;
 - касова бележка или фактура;
 - протоколи, актове или други документи, установяващи с несъответствието на стоката или услугата с договореното;
 - други документи, установяващи претенцията по основание и размер;

Картата трябва да бъде попълнена изчерпателно и четливо. Тя трябва да съдържа модел, фабричен номер, име и печат на продавача, подпис на клиента, дата на покупка. Непопълнени или подправени карти са невалидни.

ГАРАНЦИОНЕН СРОК:

1. Гаранционният срок е 24 месеца
2. Гаранционният срок започва да тече от датата на покупка, а при лизинг от датата на получаване на стоката;
3. Ако датата на покупката не е отразена в документа на покупка, за начало се приема датата на излизане на стоката от склада на Вносителя или датата на издаване на картата.

НЕ ПОДЛЕЖАТ НА ГАРАНЦИОННО ОБСЛУЖВАНЕ:

1. Всички външни части, които могат да бъдат увредени по невнимание на клиента!
2. Аксесоари, адаптери, батерии, лентови кабели и др. кабели, предпазители, дистанционни управления.





ОТКАЗ ОТ ГАРАНЦИОННО ОБСЛУЖВАНЕ:

Гаранционно обслужване може да бъде отказано в следните случаи:

- При несъответствие между данните в документите и самата стока или опит за подправяне на настоящата карта, фабричният номер или гаранционната лепенка на стоката;
- Когато е правен опит за ремонт, монтаж, демонтаж, модификация, включително софтуерен зъждет от потребителя или адаптация от неупълномощени лица или фирми;
- При неправилно инсталиран софтуер от потребителя;
- Когато не са спазени условията за експлоатация и съхранение;
- При причинени повреди от неправилно боравене, претоварване, механични повреди, сътресение, удар, въздействие на температура, влага или други фактори извън допустимите граници, прах предмети, растения, животни или др.
- При токови удари, гръмотевични, наводнения, пожари, формажорни обстоятелства, други външни въздействия извън контрола на Производителя, Вносителя, Търговеца;
- При използване на стоката не по предназначение;
- При работа с нестандартна захранваща мрежа с други неподходящи или нестандартни устройства, с нестандартна кабелна мрежа, неоригинални зарядни устройства, батерии, консумативи, носители и др.

При предявяване на рекламация, отговаряща на изискванията на гаранционните условия Търговецът по своя преценка извършва чрез замяна на една стока с друга, съответстваща на договореното, търговецът е длъжен да запази на потребителя първоначалните гаранционни условия.

Информация за правата на потребителите, произтичащи от гаранцията по чл. 112-115 от Закона за защита на потребителите (ЗЗП):

Съгласно чл.112-115 от ЗЗП имате следните права:

Чл. 112. (1) При несъответствие на потребителската стока с договора за продажба потребителят има право да предяви рекламация, като поисква от продавача да приведе стоката в съответствие с договора за продажба. В този случай потребителят може да избере между извършване на ремонт на стоката или замяната ѝ с нова, освен ако това е невъзможно или избрият от него начин за обезщетение е непропорционален в сравнение с другия.

(2) Смята се, че даден начин за обезщетяване на потребителя е непропорционален, ако неговото използване налага разходи на продавача, които в сравнение с другия начин на обезщетяване са неразумни, като се вземат предвид:

1. стойността на потребителската стока, ако нямаше липса на несъответствие;
2. значимостта на несъответствието;
3. възможността да се предложи на потребителя друг начин на обезщетяване, който не е свързан със значителни неудобства за него.

Чл. 113. (1) Когато потребителската стока не съответства на договора за продажба, продавачът е длъжен да я приведе в съответствие с договора за продажба.

(2) Привеждането на потребителската стока в съответствие с договора за продажба трябва да се извърши в рамките на един месец, считано от предявяването на рекламацията от потребителя.

(3) След изтичането на срока по ал. 2 потребителят има право да развали договора и да му бъде възстановена заплатената сума или да иска намаляване на цената на потребителската стока съгласно чл. 114.

(4) Привеждането на потребителската стока в съответствие с договора за продажба е безплатно за потребителя. Той не дължи разходи за експедиране на потребителската стока или за материали и труд, свързани с ремонта ѝ, и не трябва да понеса значителни неудобства.

(5) Потребителят може да иска и обезщетение за претърпените вследствие на несъответствието вреди.

Чл. 114. (1) При несъответствие на потребителската стока с договора за продажба и когато потребителят не е удовлетворен от решаването на рекламацията по чл. 113, той има право на избор между една от следните възможности:

1. разваляне на договора и възстановяване на заплатената от него сума;
2. намаляване на цената.

(2) Потребителят не може да претендира за възстановяване на заплатената сума или за намаляване цената на стоката, когато търговецът се съгласи да бъде извършена замяна на потребителската стока с нова или да се поправи стоката в рамките на един месец от предявяване на рекламацията от потребителя.

(3) Потребителят не може да претендира за разваляне на договора, ако несъответствието на потребителската стока с договора е незначително.

Чл. 115. (1) Потребителят може да упражни правото си по този раздел в срок до две години, считано от доставянето на потребителската стока.

(2) Срокът по ал. 1 спира да тече през времето, необходимо за поправка или замяната на потребителската стока или за постигане на споразумение между продавача и потребителя за решаване на спора.

(3) Упражняването на правото на потребителя по ал. 1 не е обвързано с никакъв друг срок за предявяване на иск, различен от срока по ал. 1.

II. Търговската гаранция не оказва влияние върху правата на потребителите, произтичащи от гаранцията по чл. 112-115, от Закона за защита на потребителите.

Независимо от търговската гаранция продавачът отговаря за липсата на съответствие на потребителската стока с договора за продажба съгласно гаранцията по чл. 112-115 от Закона за защита на потребителите.

