

STRONG

4K UHD

RÉCEPTEUR NUMÉRIQUE TERRESTRE 4K ULTRA HD

SRT 8250



Sujet à modifications

Instructions d'installation

SERVICE CENTER

EU



support_at@strong-eu.com



0820 400 150
(€ 0,12/Min. österr. Festnetz)

ES



support_es@strong-eu.com



+34 91 119 61 76

FR



support_fr@strong-eu.com

Fourni par STRONG Austria
Représenté par STRONG
Ges.m.b.H. Teinfaltstraße 8/4.Stock
A-1010 Vienne, Autriche
Courriel : support_at@strong-eu.com

LICENCES

CE PRODUIT EST VENDU AVEC UNE LICENCE LIMITÉE ET N'EST AUTORISÉ À ÊTRE UTILISÉ QU'EN RELATION AVEC DU CONTENU HEVC RÉPONDANT À CHACUNE DES TROIS QUALIFICATIONS SUIVANTES : (1) CONTENU HEVC RÉSERVÉ À UN USAGE PERSONNEL ; (2) CONTENU HEVC NON PROPOSÉ À LA VENTE ; ET (3) CONTENU HEVC CRÉÉ PAR LE PROPRIÉTAIRE DU PRODUIT. CE PRODUIT NE PEUT ÊTRE UTILISÉ EN RELATION AVEC DU CONTENU CODÉ HEVC CRÉÉ PAR UN TIERS, QUE L'UTILISATEUR A COMMANDÉ OU ACHETÉ À UN TIERS, À MOINS QUE L'UTILISATEUR NE SE VOIE ACCORDER SÉPARÉMENT DES DROITS D'UTILISATION DU PRODUIT AVEC UN TEL CONTENU PAR UN VENDEUR LICENCIÉ DU CONTENU. L'UTILISATION DE CE PRODUIT EN RELATION AVEC LE CONTENU ENCODÉ HEVC EST CONSIDÉRÉE COMME UNE ACCEPTATION DE L'AUTORISATION LIMITÉE D'UTILISATION MENTIONNÉE CI-DESSUS. Ce produit contient un ou plusieurs programmes protégés par les lois internationales et américaines sur les droits d'auteur en tant qu'œuvres non publiées. Ils sont confidentiels et exclusifs à Dolby Laboratories. Leur reproduction ou leur divulgation, en tout ou en partie, ou la production de travaux dérivés sans l'autorisation expresse de Dolby Laboratories est interdite. Copyright 2003-2009 par Dolby Laboratories. Tous droits réservés.

DÉCLARATION DE CONFORMITÉ SIMPLIFIÉE DE L'UE

Par la présente, STRONG déclare que les équipements de type SRT 8250 sont conformes à la directive 2014/53/EU.

Le texte intégral de la déclaration de conformité de l'UE est disponible à l'adresse internet suivante :

<https://www.strong-eu.com/downloads/>

Bande de fréquence : 114-862MHz Alimentation de l'antenne : 5V=, 50mA.

Sous réserve de modifications. En raison de la recherche et du développement continu, les spécifications techniques, la conception et l'apparence des produits peuvent changer. Fabriqué sous licence de Dolby Laboratories. Dolby, Dolby Audio et le symbole du double D sont des marques commerciales de Dolby Laboratories Licensing Corporation. Les termes HDMI, HDMI High-Definition Multimedia Interface et le logo HDMI sont des marques commerciales ou des marques déposées de HDMI Licensing Administrator, Inc. Tous les noms de produits sont des marques commerciales ou des marques déposées de leurs propriétaires respectifs.

©STRONG 2024. Tous droits réservés

TABLE DES MATIÈRES

1. INTRODUCTION	4
1.1 Consignes de sécurité	4
1.2 Stockage	4
1.3 Contenu du paquet	5
1.4 Utilisation de périphériques USB externes	5
2. PANNEAUX TV BOX	5
2.1 Face avant	5
2.2 Panneau arrière	5
2.3 Télécommande	6
2.4 Installation des piles	7
2.5 Programmation des touches programmables à utiliser avec votre téléviseur.	7
3. GUIDE DE CONNEXION	8
3.1 Connexion à une antenne terrestre	8
3.2 Connexion au téléviseur avec le câble HDMI	8
3.3 En option : connexion au téléviseur à l'aide d'un câble TV SCART	9
3.4 Connexion à un amplificateur audio numérique avec S/PDIF	9
3.5 Connexion à un amplificateur audio numérique et à un téléviseur à l'aide de HDMI	10
3.6 Connexion d'un périphérique de stockage USB	11
3.7 Connecter l'alimentation électrique à l'appareil.	11
4. PREMIÈRE INSTALLATION	11
5. GUIDE RAPIDE D'UTILISATION DU RÉCEPTEUR	12
6. FONCTIONNEMENT	12
6.1 Changer de chaîne	12
6.2 Bannière d'information	13
6.3 Sélection de la langue audio	13
6.4 Télétexte	13
6.5 Sous-titres	13
6.6 EPG (Electronic Programme Guide)	13
6.7 Chaînes préférées	13
6.8 Décalage horaire	13
6.9 PVR, enregistrement instantané*	14
6.10 Touche TV/R.	14
6.11 Bouton AR	14

7. MENU PRINCIPAL	14
7.1 Menu d'édition des canaux	14
7.2 Menu d'installation	16
7.3 Menu de configuration du système.	16
7.4 Menu Outils	19
7.5 Écran EPG	20
7.6 Lecteur multimédia	21
8. DÉPANNAGE SIMPLE	23
9. SPÉCIFICATIONS TECHNIQUES	24

1. INTRODUCTION

Nous vous remercions d'avoir choisi le récepteur numérique terrestre 4K Ultra HD fourni par STRONG. Il a été produit avec les dernières nouvelles technologies et offre un divertissement étendu et une grande polyvalence. Nous vous souhaitons de nombreuses heures de nouvelles expériences formidables en explorant le monde du divertissement !

1.1 Consignes de sécurité

NE PAS INSTALLER VOTRE RÉCEPTEUR:

- Dans une armoire fermée ou mal ventilée ; directement sur ou sous un autre appareil ; sur une surface susceptible d'obstruer les fentes d'aération.

NE PAS EXPOSER LE RÉCEPTEUR OU SES ACCESSOIRES:

- À la lumière directe du soleil ou de tout autre appareil générant de la chaleur ; à la pluie ou à l'humidité intense ; aux vibrations intenses et à tout choc pouvant causer des dommages permanents à votre récepteur ou à tout objet magnétique, tel que des haut-parleurs, des transformateurs, etc.
- N'utilisez pas un cordon d'alimentation endommagé. Il pourrait provoquer un incendie ou un choc électrique. Ne touchez pas un cordon d'alimentation avec des mains mouillées. Cela pourrait provoquer un choc électrique.
- Lorsque le récepteur n'est pas utilisé pendant une longue période, il convient de débrancher le cordon d'alimentation de la prise murale.
- N'utilisez pas d'alcool ou de liquides à base d'ammoniaque pour nettoyer le récepteur. Si vous le souhaitez, vous pouvez nettoyer votre récepteur avec un chiffon doux non pelucheux légèrement humidifié avec une solution savonneuse douce, et seulement après l'avoir débranché du réseau électrique. Veillez à ce qu'aucun objet étranger ne tombe par les fentes d'aération, car cela pourrait provoquer un incendie ou un choc électrique.
- Ne placez pas d'objets sur le récepteur car cela pourrait empêcher le refroidissement correct des composants à l'intérieur.

PRÉCAUTIONS DE SÉCURITÉ

- N'essayez jamais d'ouvrir le récepteur. Il est dangereux de toucher l'intérieur du récepteur en raison des tensions élevées et des risques électriques possibles. L'ouverture du récepteur annule la garantie du produit. Confiez toute opération de maintenance ou d'entretien à un personnel dûment qualifié.
- Lorsque vous connectez des câbles, assurez-vous que le récepteur est déconnecté de la tension d'alimentation. Attendez quelques secondes après avoir éteint le récepteur avant de le déplacer ou de débrancher un appareil.
- Il est impératif de n'utiliser qu'une rallonge approuvée et un câblage compatible avec la consommation électrique de l'équipement installé. Veillez à ce que l'alimentation électrique corresponde à la tension indiquée sur la plaque d'identification électrique située à l'arrière du récepteur.

Si le récepteur ne fonctionne pas normalement même après avoir suivi scrupuleusement les instructions de ce manuel d'utilisation, il est recommandé de consulter votre revendeur.

DIRECTIVE DEEE

 Élimination correcte de ce produit. Ce marquage indique que ce produit ne doit pas être éliminé avec les autres déchets ménagers dans l'ensemble de l'UE. Pour éviter que l'élimination incontrôlée des déchets ne nuise à l'environnement ou à la santé humaine, recyclez le produit de manière responsable afin de promouvoir la réutilisation durable des ressources matérielles. Pour retourner votre appareil usagé, veuillez utiliser les systèmes de retour et de collecte ou contacter le détaillant où le produit a été acheté. Il pourra reprendre ce produit pour le recycler en toute sécurité pour l'environnement.

1.2 Stockage

Votre récepteur et ses accessoires sont stockés et livrés dans un emballage conçu pour les protéger contre les chocs mécaniques et l'humidité. Lors du déballage, assurez-vous que toutes les pièces sont incluses et gardez l'emballage hors de portée des enfants. Lorsque vous transportez le récepteur d'un endroit à un autre ou si vous le renvoyez dans le cadre de la garantie, veillez à le réemballer dans son emballage d'origine avec ses accessoires. Le non-respect de ces procédures d'emballage peut endommager le produit et annuler la garantie.

Mise en place de l'équipement

Veuillez suivre les instructions ci-dessous :

Ce manuel d'utilisation fournit des instructions complètes pour l'installation et l'utilisation de ce produit. Les symboles sont utilisés comme suit :

AVERTISSEMENT :	Indique des informations d'avertissement.
NOTE :	Indique toute autre information supplémentaire importante ou utile.
MENU	Représente un bouton de la télécommande ou du produit.
<i>Déplacer vers</i>	Représente un élément de menu dans une fenêtre.

1.3 Contenu du paquet

- 1x Récepteur SRT8250
- 1x Unité de commande à distance 2 en 1
- 2x piles AAA
- 1x Manuel d'utilisation
- 1x Instructions de sécurité et de garantie

NOTE: Les piles ne doivent pas être rechargées, démontées, court-circuitées électriquement, mélangées ou utilisées avec d'autres types de piles. Si des accumulateurs rechargeables sont utilisés à la place des piles (par exemple NiMH), nous recommandons d'utiliser des types à faible autodécharge pour garantir un fonctionnement à long terme de votre télécommande.

1.4 Utilisation de périphériques USB externes

- Il est recommandé d'utiliser des périphériques de stockage USB 2.0. Si votre appareil n'est pas compatible avec les spécifications USB 2.0, les fonctions multimédias du récepteur risquent de ne pas fonctionner correctement.
- Si vous avez l'intention d'utiliser un disque dur USB externe, veuillez tenir compte du fait que les spécifications d'alimentation peuvent dépasser la sortie supportée par votre récepteur (5 V/500 mA). Si c'est le cas, connectez votre disque dur USB à un adaptateur d'alimentation externe approprié.
- STRONG ne peut pas garantir la compatibilité avec tous les types de dispositifs de stockage USB.
- Il est conseillé de ne pas stocker d'informations importantes sur les périphériques de stockage USB utilisés avec le récepteur. Faites toujours des sauvegardes des données sur votre périphérique de stockage USB avant de l'utiliser avec ce récepteur. STRONG décline toute responsabilité en cas de perte d'informations ou de circonstances causées par la perte d'informations.
- STRONG ne peut pas garantir la lecture de tous les fichiers, même si les extensions sont indiquées, car cela dépend de la taille du fichier, du codec, du débit binaire et de la résolution.
- Assurez-vous que le périphérique USB est déjà formaté en FAT/FAT32, ou formatez le périphérique USB via votre récepteur, reportez-vous au chapitre 7 pour plus de détails.

2. PANNEAUX TV BOX

2.1 Face avant

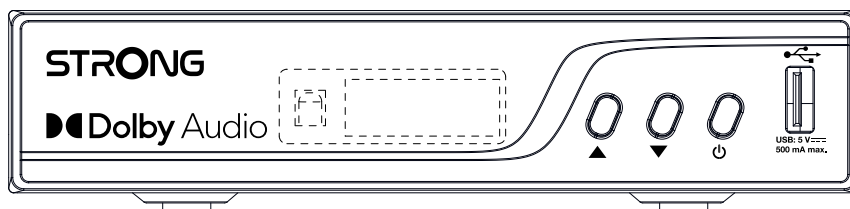

Fig. 1

- | | |
|-------------------------------|---|
| 1. Led d'état | Rouge : mode veille, mode marche non allumé. |
| 2. Indicateur de réception | Présent lorsque le signal est verrouillé. |
| 3. Affichage LED à 4 chiffres | Numéro de programme en mode marche, durée en mode veille |
| 4. CH-/CH+ : | Pour changer de chaîne sans utiliser la télécommande. |
| 5. Bouton d'alimentation : | Permet de mettre le récepteur en veille ou en marche. |
| 6. Port USB : | Pour la lecture de médias, l'enregistrement et le décalage horaire. |
| 7. Capteur IR (caché) | Pour recevoir des commandes de la télécommande |

2.2 Panneau arrière

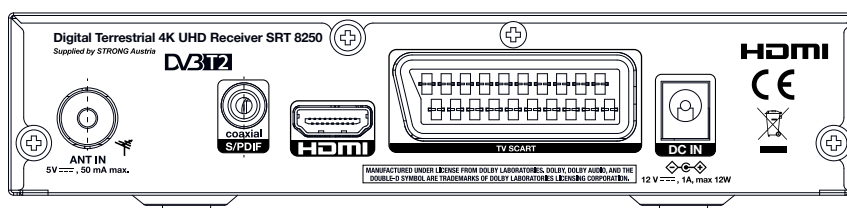

Fig. 2

- | | |
|---------------------|--|
| 1. ANT IN | Permet de connecter votre antenne pour la réception de signaux de radiodiffusion. |
| 2. S/PDIF (coaxial) | Pour se connecter à un amplificateur numérique ou à un amplificateur audio pour home cinéma. |

3. HDMI

Pour connecter votre récepteur à votre téléviseur ou à votre amplificateur Dolby Digital à l'aide d'un câble HDMI.

4. TV SCART

Pour se connecter à un téléviseur à l'aide d'un câble péritel.

5. ENTRÉE DC

Connecter le bloc d'alimentation fourni à l'entrée.

2.3 Télécommande

Fig. 3

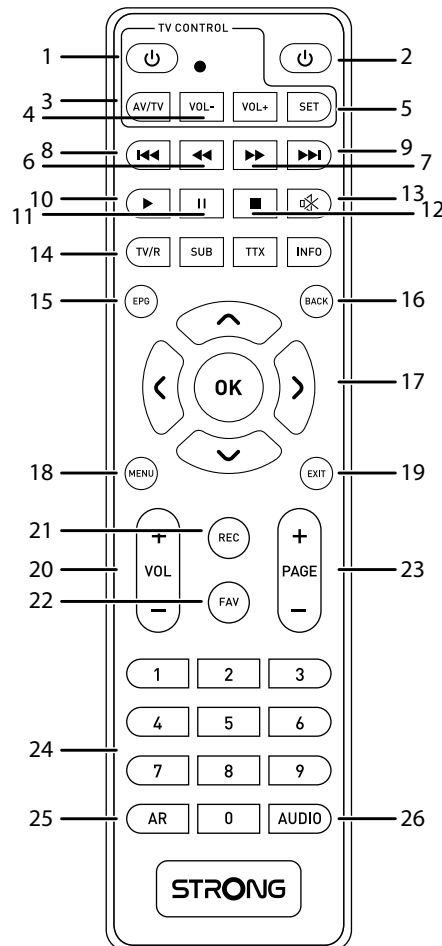

- 1. Bouton programmable : Appuyez sur cette touche pour mettre le téléviseur en marche ou en veille.
- 2. Appuyez sur cette touche pour mettre le récepteur en marche ou en veille.
- 3. **AV/TV** Bouton programmable : Pour programmer des commandes TV spécifiques sur notre boîtier RCU afin d'en faciliter l'accès. Le contrôle des sources d'entrée ou d'autres fonctions.
- 4. **VOL +/-** Touches programmables : Permettent d'augmenter ou de diminuer le volume du téléviseur.
- 5. **SET** Permet de programmer les touches programmables.
- 6. Recherche en arrière pendant la lecture en multimédia. Chaque pression augmente la vitesse (x2 - x24).
- 7. Recherche vers l'avant pendant la lecture en mode multimédia. Chaque pression augmente la vitesse (x2 - x24).
- 8. Pour le lecteur multimédia : Permet de revenir en arrière pendant la lecture.
- 9. Pour le lecteur multimédia : Permet d'avancer pendant la lecture.
- 10. Lecture/Démarre/Reprend la lecture. Le lecteur multimédia reprend/pause.
- 11. Pause/Frame Permet d'interrompre la lecture. Le lecteur multimédia démarre et pas de cadre Décalage temporel.
- 12. Arrête la lecture des fichiers multimédias.
- 13. Appuyez sur cette touche pour couper ou rétablir le volume du récepteur.
- 14. **TV (Rouge)** Bascule entre le mode TV et le mode Radio.
- 14. **Sous-titre (vert)** Sélection des sous-titres (si disponibles sur la chaîne en cours).
- 14. **TTX (Jaune)** Pour ouvrir le télétexte (si disponible sur la chaîne en cours).
- 14. **INFO (Bleu)** Affiche des informations sur le canal actuel.
- 15. **EPG** Raccourci vers le guide électronique des programmes. (Si disponible sur le canal actuel).

- 16. **RETOUR** Pour basculer entre les dernières chaînes visionnées.
- 17. **▲▼◀▶ OK** Naviguez dans le menu. Confirmez la sélection.
- 18. **MENU** Pour ouvrir le menu principal en mode visualisation ou pour revenir en arrière d'une étape dans le menu. Fermer le menu.
- 19. **EXIT** Annulation du processus en cours / retour en arrière dans le menu / sortie du menu principal au mode de visualisation.
- 20. **VOL +/-** Permet de régler le volume vers le haut ou vers le bas.
- 21. **REC** Enregistre le programme TV sur le périphérique de stockage connecté.
- 22. **FAV** Pour accéder à vos chaînes préférées.
- 23. **PAGE +/-** Permet de sauter d'une page à l'autre dans les listes.
- 24. **0 à 9** Choisir directement le numéro du canal (plus d'un chiffre possible).
- 25. **AR** Une pression répétée permet de passer d'un rapport d'aspect à l'autre.(Auto, 16:9 et 4:3).
- 26. **AUDIO** Affiche la liste des pistes audio de la chaîne en cours.

2.4 Installation des piles

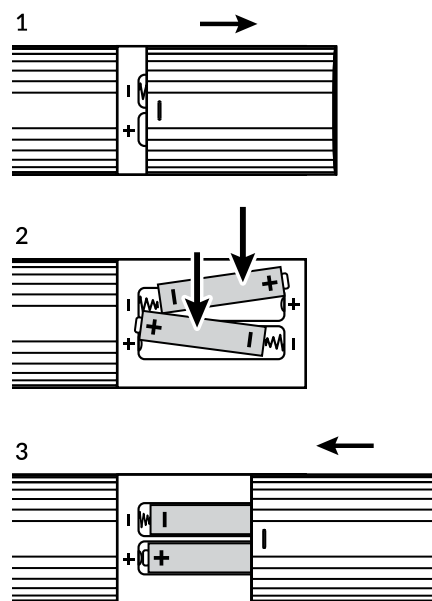

Fig. 4

Ouvrez le couvercle de la télécommande et insérez 2 piles AAA dans le compartiment. Le diagramme polaire de la position correcte des piles est indiqué à l'intérieur du compartiment des piles.

1. Ouvrez le couvercle.
2. Insérez les piles.
3. Fermer le couvercle.

NOTE: Les piles ne doivent pas être rechargées, démontées, court-circuitées électriquement, mélangées ou utilisées avec d'autres types de piles.

2.5 Programmation des touches programmables à utiliser avec votre téléviseur.

Il y a 4 boutons programmables en haut de la télécommande, marqués d'un cadre blanc, nommés TV control. La touche **Set** permet de programmer les quatre autres.

1. Alignez la télécommande de l'appareil et celle du téléviseur en face l'une de l'autre, par exemple sur une table. Les capteurs IR doivent être orientés l'un vers l'autre, à une distance d'environ 3 à 5 cm.
2. Appuyez sur **Set** sur la télécommande de l'appareil, une LED rouge s'allume faiblement, maintenez **Set** jusqu'à ce que la LED s'allume brillamment. Relâchez **Set**. La télécommande est maintenant en mode de programmation.
3. Appuyez sur le bouton programmable de la télécommande de l'appareil que vous souhaitez programmer brièvement. (Exemple **On/Off**, Bleu). La LED commence à clignoter lentement.
4. Appuyez ensuite sur la télécommande du téléviseur sur la touche **On/Off** correspondante jusqu'à ce que la LED clignote rapidement pour confirmer que la commande a été prise.
5. Pour programmer les autres touches programmables, répétez les étapes 3 et 4.
6. Pour sortir de la procédure à la fin de la programmation ou à tout moment, appuyez brièvement sur **Set**. Le voyant rouge s'éteint.

7. Testez les boutons programmés sur votre téléviseur. Si un bouton ne fonctionne pas, réessayez la procédure de programmation (pour ce bouton).

REMARQUE : Il n'est pas garanti qu'il fonctionne avec toutes les télécommandes de télévision ou/et tous les boutons.

3. GUIDE DE CONNEXION

3.1 Connexion à une antenne terrestre

Fig. 5

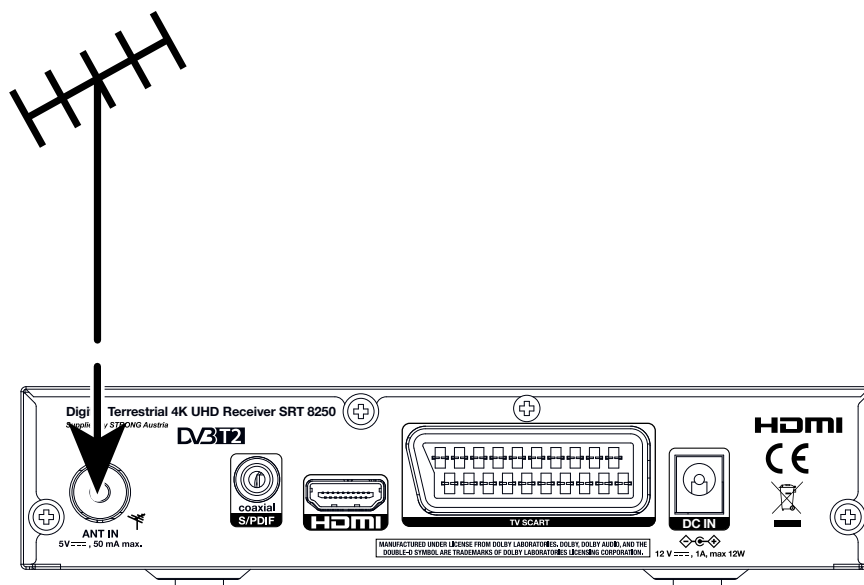

Pour recevoir un signal de diffusion, votre antenne terrestre intérieure ou extérieure doit être connectée au connecteur ANT IN situé à l'arrière du récepteur. Utilisez un câble d'antenne correctement blindé et des connecteurs IEC appropriés.

3.2 Connexion au téléviseur avec le câble HDMI

Reportez-vous au schéma ci-dessous pour connecter votre récepteur numérique terrestre à l'entrée HDMI du téléviseur.

REMARQUE : Avant de commencer, veuillez éteindre tous les appareils à connecter.

Fig. 6

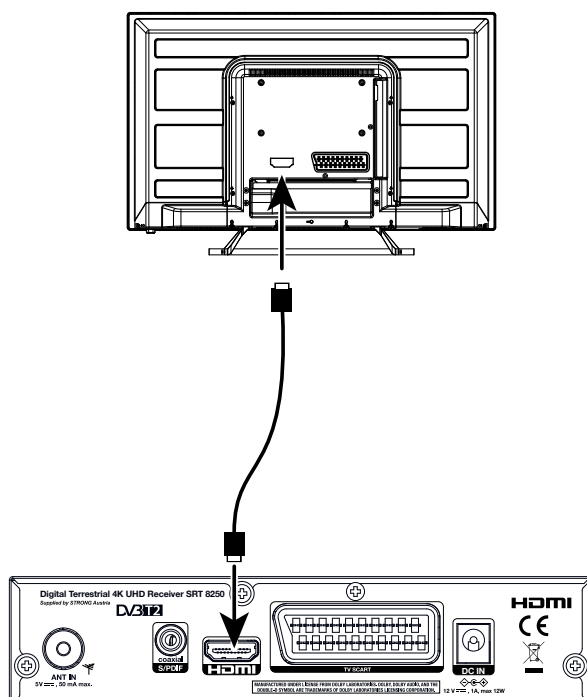

- Connectez le récepteur numérique SRT 8250 à votre téléviseur via le câble HDMI.
- Connectez le récepteur TV à l'alimentation électrique à l'aide de l'adaptateur fourni. Vous pouvez alors allumer votre appareil et commencer.

REMARQUE : Avant d'allumer votre appareil, veuillez commuter l'entrée du signal du téléviseur sur la source correcte.

3.3 En option : connexion au téléviseur à l'aide d'un câble TV SCART

Fig. 6b

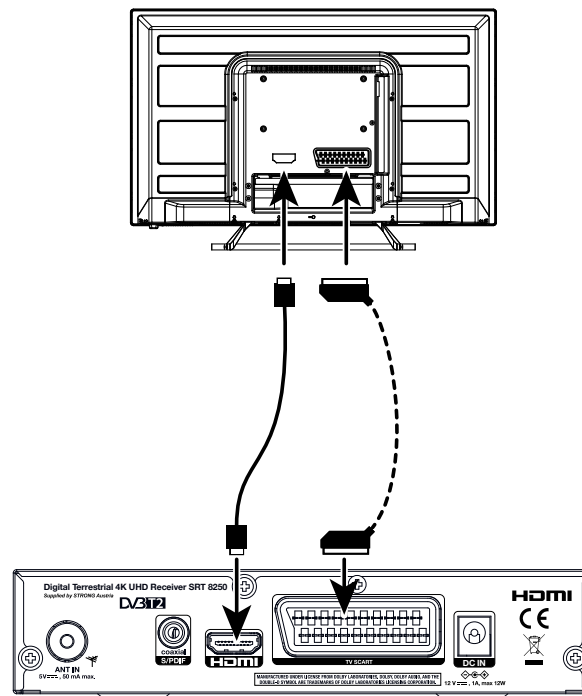

- Le signal de l'antenne terrestre doit être connecté comme décrit précédemment.
- Branchez une extrémité d'un câble péritel de bonne qualité sur le connecteur péritel de votre récepteur et l'autre extrémité sur l'entrée péritel de votre téléviseur.
- Branchez l'adaptateur d'alimentation fourni sur le récepteur au niveau de l'entrée d'alimentation. Branchez ensuite l'adaptateur sur une prise murale appropriée.

3.4 Connexion à un amplificateur audio numérique avec S/PDIF

Fig. 7

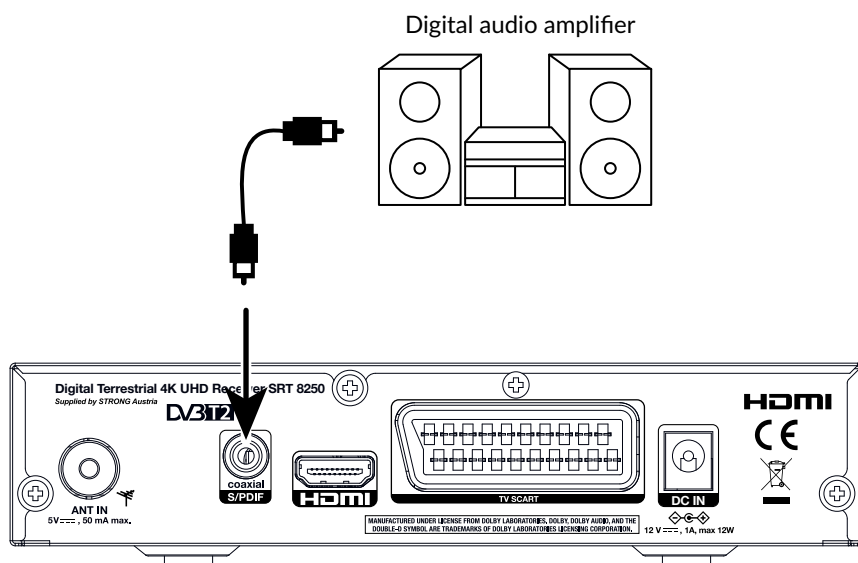

En connectant votre récepteur à un amplificateur numérique ou à un système de home cinéma, vous pouvez profiter d'une meilleure qualité sonore et d'un son multicanal (en fonction de la diffusion) allant jusqu'au Dolby Digital Audio. Connectez votre

amplificateur audio numérique ou votre système de home cinéma avec un câble cinch approprié au connecteur S/PDIF situé à l'arrière du récepteur.

3.5 Connexion à un amplificateur audio numérique et à un téléviseur à l'aide de HDMI

Fig. 8

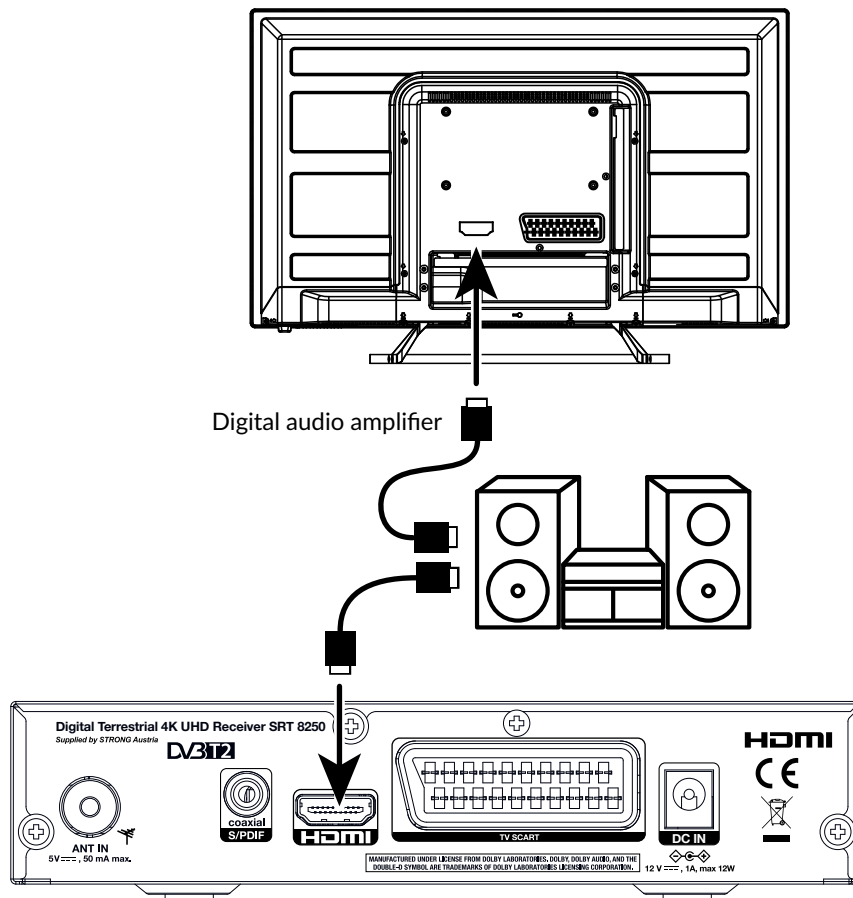

En connectant votre récepteur aux derniers amplificateurs numériques ou systèmes de home cinéma dotés de connexions HDMI, vous bénéficierez de la meilleure qualité sonore possible et d'un son multicanal (en fonction de la diffusion), jusqu'au Dolby Digital Plus. Connectez la sortie HDMI du récepteur à une entrée de votre amplificateur, puis connectez la sortie HDMI de l'amplificateur à votre téléviseur. Sélectionnez la bonne entrée sur votre amplificateur pour regarder et écouter les programmes.

3.6 Connexion d'un périphérique de stockage USB

REMARQUE:

Nous recommandons l'utilisation d'un disque dur USB 2.0 ou supérieur pour l'enregistrement et la lecture d'événements télévisés.

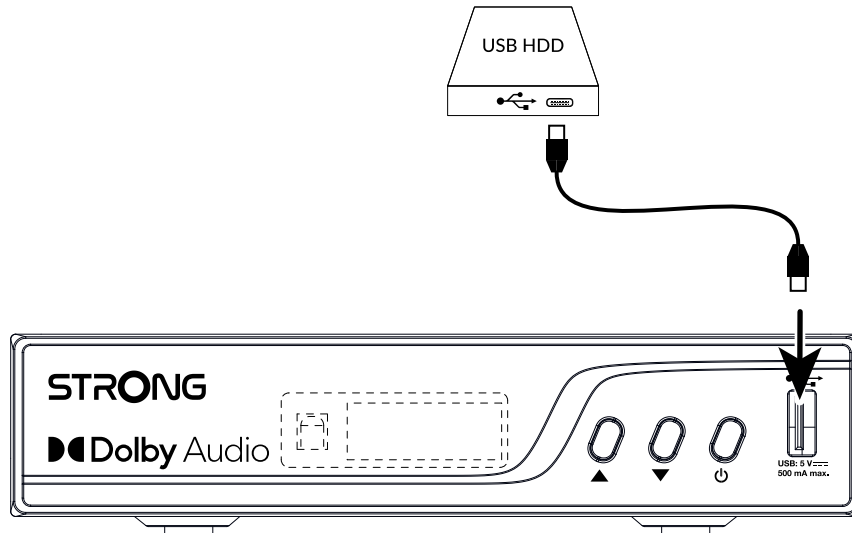

Fig. 9

Pour le bon fonctionnement des fonctions de Time shift et d'enregistrement, un périphérique USB rapide (tel qu'un disque dur) est nécessaire. Une lecture interrompue ou une image déformée pendant la lecture ou le Time shift sont des indications d'une faible vitesse de l'appareil. STRONG ne peut pas garantir le bon fonctionnement des fonctions d'enregistrement et/ou de Time shift avec tous les périphériques USB.

Branchez un disque dur approprié sur le connecteur USB-A situé sur le panneau avant du récepteur.

3.7 Connecter l'alimentation électrique à l'appareil.

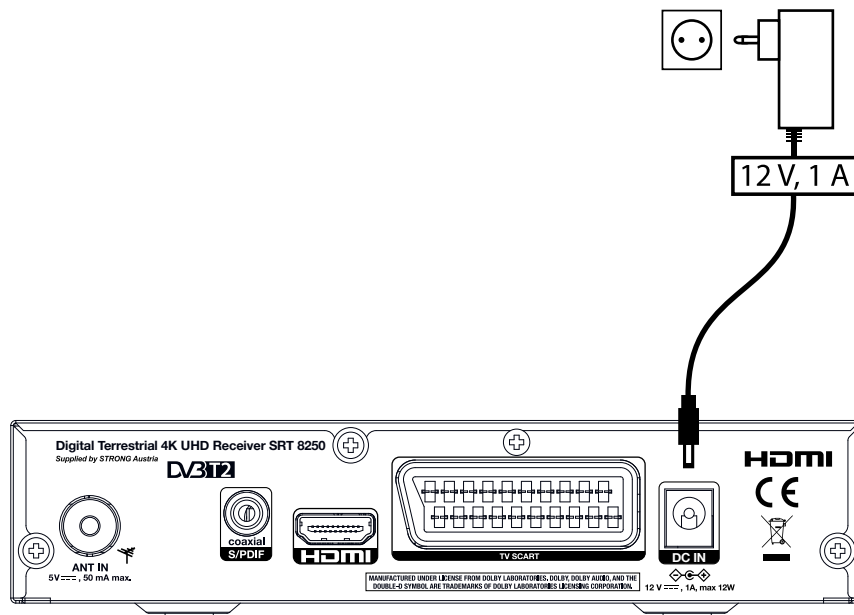

Fig. 9

Effectuez d'abord toutes les autres connexions nécessaires, puis branchez le bloc d'alimentation fourni à la prise 12V située sur le panneau arrière et ensuite à une prise murale dans votre pièce.

4. PREMIÈRE INSTALLATION

Une fois que toutes les connexions ont été effectuées correctement, allumez votre téléviseur et assurez-vous que le récepteur est connecté à l'alimentation principale. Si vous utilisez le récepteur pour la première fois ou si vous avez rétabli les paramètres d'usine, la *page de bienvenue* s'affichera sur l'écran de votre téléviseur. Utilisez ◀▶ pour sélectionner votre *Région* ou votre *Pays*.

Avec ▲▼ sélectionnez *Langue*, puis ◀▶ pour sélectionner la *Langue* de votre choix. Réglez les autres options en fonction de votre situation. Ce récepteur ne peut décoder que les chaînes FTA. Sélectionnez *Recherche de chaînes* et appuyez sur **OK** pour lancer la recherche de programmes. Une fois la recherche automatique terminée, le récepteur affichera la première chaîne de la liste.

Mode d'affichage

Résolution vidéo, qui doit correspondre à la valeur la plus élevée que votre téléviseur peut afficher. Si vous passez à une résolution que votre téléviseur ne peut pas gérer, vous risquez d'obtenir un écran noir. Appuyez sur **OK** pour revenir au dernier mode.

Mode d'aspect

Auto, connecté par HDMI : 16:9 en plein écran est déjà négocié automatiquement. Connecté par SCART : Sélectionnez le rapport d'aspect que vous souhaitez utiliser pour les transmissions 16:9 sur un écran 4:3.

Puissance antenne

Réglez sur *On* si vous utilisez une antenne active avec amplificateur intégré. Lorsqu'il est réglé sur *On*, une tension de 5 volts sera présente sur le connecteur ANT IN du récepteur. Sélectionnez *Off* pour les antennes passives. En cas de doute, consultez le manuel d'utilisation de votre antenne.

Une fois tous les réglages effectués, sélectionnez *OK* et appuyez sur **OK** sur la télécommande.

Un balayage complet est effectué et les chaînes trouvées sont mémorisées dans la liste des chaînes.

Attendez que le premier programme s'affiche. Par défaut, seules les chaînes FTA (Free to Air) sont mémorisées.

NOTE :

Les installateurs ou les utilisateurs avancés peuvent appuyer sur **MENU** lorsqu'ils se trouvent sur la *page d'accueil* et exécuter (rechercher) immédiatement des options à partir du menu principal.

REMARQUE :

Si aucune chaîne n'a été trouvée pendant la recherche automatique des chaînes, le récepteur revient au menu *Page d'accueil*. Vérifiez le câblage et la connexion à l'antenne. Si cela est confirmé, utilisez les options de recherche avancée à partir du menu principal en appuyant sur **MENU** lorsque vous êtes dans la *page d'accueil*.

5. GUIDE RAPIDE D'UTILISATION DU RÉCEPTEUR

Le guide rapide suivant vous permettra de vous familiariser avec le fonctionnement de base de cet appareil. Nous vous conseillons toutefois de lire le manuel complet pour obtenir les meilleures performances de votre récepteur UHD.

Pour allumer votre récepteur ou le mettre en veille, appuyez sur ⏻ sur la télécommande. Choisissez les chaînes à l'aide des touches ▲▼. Vous pouvez également saisir le numéro de la chaîne à l'aide des touches 0~9 de la télécommande ou appuyer sur **OK** en mode visualisation pour afficher la liste des chaînes. Le volume peut être réglé avec ◀▶.

6. FONCTIONNEMENT

En mode visionnage, plusieurs fonctions sont disponibles pour faire du visionnage de la télévision un véritable plaisir. Ce paragraphe décrit brièvement ces fonctions. Veuillez également lire le chapitre 7 pour vous familiariser avec le menu de votre nouveau récepteur avec une explication approfondie de chaque élément de menu.

6.1 Changer de chaîne

Il existe différentes façons de changer de chaîne avec votre nouveau récepteur.

- Par un accès direct
- Via la liste des chaînes
- Via les boutons ▲▼
- Via la touche **BACK** (retour)
- Via les boutons **CH+/CH-** du panneau avant.

Lorsque la liste des chaînes est affichée à l'écran :

- **PAGE UP** permet de passer aux 10 canaux suivants
- **PAGE DOWN** permet de passer aux 10 canaux précédents.

6.1.1 Accès direct

Pour accéder directement à un canal donné, il suffit de saisir son numéro à l'aide des touches 0~9 de la télécommande. Les numéros de chaîne peuvent comporter jusqu'à quatre chiffres. Il est possible de saisir un numéro de moins de quatre chiffres. Il suffit d'attendre quelques secondes pour que votre récepteur passe à la chaîne sélectionnée. Ou, après avoir saisi le numéro, appuyez sur **OK** pour accélérer.

6.1.2 Liste des canaux

Appuyez sur **OK** en mode visualisation pour afficher la *Liste des chaînes*. Utilisez **▲▼** pour mettre en surbrillance la chaîne de votre choix et appuyez une fois sur **OK** pour sélectionner la chaîne en surbrillance. La liste des chaînes est équipée d'une fonction *Trouver* pour faciliter la recherche des chaînes. Lorsque vous êtes dans la liste des chaînes, appuyez sur **BLUE** et une bannière alphabétique s'affiche. Utilisez **▲▼◀▶** pour sélectionner la première lettre (ou les premières lettres) de la chaîne de votre choix et sélectionnez **OK** pour confirmer et appuyez sur **EXIT**. Toutes les chaînes commençant par la (les) lettre(s) choisie(s) s'affichent. Sélectionnez la chaîne dans la liste filtrée.

6.1.3 Utilisation des boutons ▲▼

- ▲ permet de passer à un canal supérieur.
- ▼ permet de passer à un canal inférieur.

6.1.4 Utilisation de la touche BACK (retour)

Utilisez la touche **BACK** pour passer d'une chaîne à l'autre.

6.2 Bannière d'information

À tout moment en mode visualisation, vous pouvez appuyer sur la touche **INFO** pour obtenir des informations sur la chaîne en cours ainsi que sur le programme en cours et le programme suivant*. Appuyez à nouveau sur la touche **INFO** pour obtenir plus d'informations sur le programme en cours. Appuyez une troisième fois sur **INFO** pour obtenir des détails techniques sur la réception de la chaîne en cours. Appuyez à nouveau sur **INFO** ou sur **EXIT** pour fermer les informations. Vous pouvez modifier la durée d'affichage de la bannière d'information dans le menu **Réglage OSD**.

*Les informations sur les programmes sont affichées lorsqu'elles sont disponibles. La disponibilité dépend de la diffusion.

6.3 Sélection de la langue audio

Certaines chaînes proposent un choix de formats audio et/ou de langues différents. Pour sélectionner un autre flux audio, appuyez sur **AUDIO** en mode visualisation. Une liste des flux audio disponibles s'affiche alors. Utilisez **UP/DOWN** pour sélectionner un flux et confirmez avec **OK**. Les boutons **◀▶** vous permettent de choisir entre *Mono*, *Gauche*, *Droite* ou *Stéréo*. Le réglage par défaut est *Stéréo*.

6.4 Télétexte

Votre récepteur est équipé d'un télétexte complet. Pour accéder au télétexte, appuyez sur la touche **TTX** en mode visualisation et utilisez les touches **0~9** ou **▲▼** pour sélectionner le numéro de la page que vous souhaitez voir. Les sous-pages (si elles sont chargées et disponibles) peuvent être sélectionnées à l'aide des boutons **◀▶**. En conservant les sous-pages *Auto*, les sous-pages tournent automatiquement. Les touches de couleur de la télécommande vous permettent de passer directement aux pages suggérées, comme indiqué au bas de l'écran télétexte. Appuyez sur **EXIT** pour revenir au mode de visualisation.

6.5 Sous-titres

Certains programmes proposent différents types de sous-titres. Appuyez sur la touche **SUBTITLE** en mode visualisation pour afficher la liste des sous-titres disponibles. Utilisez **▲▼** pour sélectionner un type de sous-titres et confirmez avec **OK**.

6.6 EPG (Electronic Programme Guide)

Dans le menu principal, sélectionnez **EPG** ou, en mode de visualisation normal, appuyez sur la touche **EPG** pour accéder à l'écran **EPG**. Veuillez vous référer au chapitre 7 pour plus de détails.

Pour voir toutes les informations **EPG**, assurez-vous d'être dans la liste des chaînes *Toutes*.

NOTE : La disponibilité des pistes audio, de l'EPG, des données télétexte et des sous-titres dépend de la diffusion.

6.7 Chaînes préférées

Utilisez la touche **FAV** pour accéder à vos chaînes préférées et utilisez les touches **▲▼** pour passer d'un groupe de favoris à l'autre. Veuillez vous référer au chapitre 7 pour plus de détails sur la façon de créer des listes de favoris.

6.8 Décalage horaire

Le décalage horaire vous permet de mettre en pause les émissions en direct et de reprendre la lecture plus tard. Appuyez sur **||** en mode visualisation pour activer ce mode. La bannière du programme s'affiche et l'image se met en pause. Appuyez sur **▶** pour reprendre la lecture en différé. Une bannière temporelle s'affiche brièvement pour indiquer le décalage temporel par rapport à

la télévision en direct. Appuyez plusieurs fois sur **II** pour lancer des pas de trame, sur **◀◀** et **▶▶** pour un retour rapide/une avance rapide. Appuyez sur **■** pour revenir à la télévision en direct.

REMARQUE : Pour fonctionner correctement, le décalage horaire nécessite la connexion d'un périphérique de stockage USB disposant d'un espace libre et d'une vitesse suffisants.

6.9 PVR, enregistrement instantané*

Pour enregistrer directement un programme, appuyez sur le bouton **REC** pour démarrer l'enregistrement, une icône **REC** s'affiche dans le coin supérieur droit de l'écran. Appuyez sur **■** et confirmez pour quitter. Pendant un enregistrement, il est possible d'appuyer sur les touches **▲▼** ou sur les touches **OK** et **▲▼** pour changer de chaîne sur le même transpondeur uniquement. Il n'est pas possible d'utiliser les touches **0-9**. Lorsque vous appuyez sur **OK**, vous pouvez voir une liste des chaînes d'un transpondeur, qui peuvent également être regardées pendant l'enregistrement. La chaîne en cours d'enregistrement est identifiée par une icône **REC** dans son bandeau de programmes. Il n'est possible d'enregistrer qu'un seul programme à la fois. Les enregistrements sont stockés dans la section *Lecteur multimédia PVR*.

REMARQUE : Veuillez connecter un périphérique de stockage USB disposant d'un espace libre et d'une vitesse suffisante avant de commencer l'enregistrement.

6.10 Touche TV/R.

Utilisez **TV/R** pour pour basculer entre les listes *Toutes TV* et *Toutes Radio*.

6.11 Bouton AR

Le bouton **AR** de la télécommande permet de modifier le **Ratio d'aspect**. La valeur par défaut est **Auto**.

7. MENU PRINCIPAL

Le menu principal vous permet d'accéder aux réglages et aux fonctions multimédias. Pour accéder au menu principal, appuyez sur **MENU** en mode de visualisation. Appuyez sur **MENU** ou **EXIT** pour quitter la page du menu principal. Le menu principal se compose des menus à 6 carreaux suivants : *Modification des chaînes*, *Installation*, *Configuration du système*, *Outils*, *EPG* et *Lecteur multimédia*. Utilisez **▲▼** **◀▶** **OK** dans le menu pour effectuer des sélections et des modifications.

7.1 Menu d'édition des canaux

TV Liste des chaînes et *Liste des chaînes radio*

La procédure dans les menus *Modifier canal* est la même pour la liste des canaux TV et radio. La description ci-dessous suppose que vous vous trouvez dans la *liste des chaînes de télévision*.

Pour modifier vos préférences en matière de programmes TV (déplacer, sauter, verrouiller, supprimer, trier, préférer ou renommer), allez dans le menu *Liste des chaînes TV*. Utilisez **▲▼** pour mettre en surbrillance une chaîne dans la liste *Toutes TV*, ou **◀▶** pour sélectionner une liste *Favori* à modifier. Appuyez plusieurs fois sur **EXIT** pour quitter le menu.

Sélectionner le programme favori

Votre récepteur vous permet de mémoriser des chaînes dans un maximum de 8 listes de favoris. En raison du nombre parfois important de chaînes disponibles de nos jours, cette fonction peut s'avérer très utile.

1. Mettez en surbrillance le programme préféré, appuyez sur la touche **FAV**, puis sur **OK**. Une liste de *favoris* s'affiche à l'écran avec 8 possibilités. Sélectionnez-en une et appuyez sur **OK**, répétez l'opération pour ajouter la chaîne à plusieurs listes de *Favoris*.

Un symbole en forme de cœur apparaît et le programme est marqué comme favori. Appuyez sur **EXIT** pour revenir à la liste des chaînes et poursuivre la sélection.

2. Répétez les étapes précédentes pour sélectionner d'autres programmes favoris.

3. Pour confirmer et quitter le menu, appuyez deux fois sur **EXIT**.

Désactiver la télévision préférée

Répétez l'étape 1 décrite ci-dessus et désélectionnez la chaîne dans sa liste de favoris. Sauvegarder en quittant.

Voir programme favori

1. En mode de visualisation normal (pas de mode menu), appuyez sur la touche **FAV** pour afficher une liste de programmes favoris. Dans la liste des favoris, utilisez **◀▶** pour passer d'une liste de favoris à l'autre.

2. Sélectionnez votre programme préféré à l'aide des touches **▲▼** et appuyez sur **OK** pour le sélectionner.

3. En mode de visualisation, vous pouvez maintenant sélectionner les chaînes du groupe favori choisi uniquement en appuyant sur ▲▼. Si vous souhaitez passer à la liste principale des chaînes, appuyez sur **OK** en mode visualisation, puis appuyez sur ◀▶ et sélectionnez *Toutes TV*.

Supprimer un programme TV ou radio

1. Pour supprimer un programme dans le menu *Liste des chaînes de télévision*, appuyez sur le bouton **BLEU**. Une nouvelle fenêtre s'ouvre avec des options : *Trier, Modifier, Supprimer*.
2. Sélectionnez le programme que vous souhaitez supprimer et appuyez sur la touche **BLEUE**. Appuyez sur **OK**. Une croix apparaît derrière la chaîne sélectionnée pour la suppression. Appuyez deux fois sur **EXIT** et sélectionnez *Oui* pour confirmer ou *Non* pour annuler.
3. Il est possible de supprimer plus d'un canal en une seule fois.

REMARQUE : Les programmes supprimés ne peuvent être récupérés que si vous effectuez un *balayage des chaînes* ou un *balayage automatique* à partir du menu *Installation*.

Skip TV programme

1. Sélectionnez le programme que vous souhaitez sauter et appuyez sur la touche **VERTE**.
2. Appuyez sur **OK** pour marquer le programme à sauter. Le récepteur sautera ce programme lors du zapping entre les programmes en mode de visualisation normal (en mode liste des chaînes, les chaînes sautées restent sélectionnables).
3. Répétez l'étape précédente pour sauter d'autres programmes.
4. Pour confirmer et quitter le menu, appuyez plusieurs fois sur **EXIT**.

Désactiver le saut d'un programme TV

Appuyez sur la touche **VERTE** et sélectionnez le programme marqué du symbole de saut, puis utilisez **OK** pour le décocher. Confirmez à la sortie.

Déplacer un programme TV

1. Sélectionnez le programme que vous souhaitez déplacer, puis appuyez sur la touche **JAUNE** et sur **OK** pour marquer le programme sélectionné. Un symbole de déplacement apparaît.
2. Appuyez sur ▲▼ pour déplacer le programme vers une autre position dans la liste.
3. Appuyez à nouveau sur **OK** pour confirmer la nouvelle position.
4. Répétez les étapes ci-dessus pour déplacer d'autres chaînes.
5. Confirmez à la sortie.

Programmes de verrouillage

Vous pouvez verrouiller les programmes sélectionnés pour en restreindre l'accès.

1. Sélectionnez le programme que vous souhaitez verrouiller, puis appuyez sur la touche **ROUGE** et appuyez sur **OK**. Entrez votre mot de passe. (Par défaut 1234). Le programme est maintenant marqué comme verrouillé.
 2. Sélectionnez d'autres programmes et appuyez sur **OK** pour en verrouiller plusieurs en une seule fois.
 3. Pour confirmer et quitter le menu, appuyez plusieurs fois sur **EXIT**.
- Pour visualiser le programme verrouillé, en mode de visualisation normal, vous devez entrer le mot de passe par défaut 1234 ou le dernier mot de passe que vous avez défini.

Désactivation d'un programme TV verrouillé

Sélectionnez le programme à déverrouiller. Appuyez sur la touche **ROUGE** et sur **OK**. Saisissez à nouveau votre mot de passe pour supprimer le symbole de verrouillage. Pour mémoriser les modifications et quitter le menu, appuyez plusieurs fois sur **EXIT**. Confirmez à la sortie.

Tri d'une liste de programmes télévisés

1. Appuyez sur le bouton **BLEU** *Modifier* et sélectionnez la liste à trier à l'aide des boutons ◀▶.
 2. Appuyez sur **ROUGE** *Tri* et sélectionnez l'option dans laquelle la liste doit être triée. Les options sont les suivantes
- | | |
|-----------------------|---|
| <i>Nom A-Z</i> | Triez par ordre alphabétique, en commençant par A. |
| <i>Nom Z-A</i> | Triez par ordre alphabétique, en commençant par Z. |
| <i>Free/Scrambled</i> | Trier selon le type de chaîne, Free to Air en premier dans la liste ou chaînes brouillées en premier. |
| <i>Verrouiller</i> | Place les chaînes verrouillées en premier dans la liste. |
| <i>Défaut</i> | Restaurer la liste originale d'avant l'utilisation de l'une des autres options. |

Renommer un programme TV

1. Sélectionnez le programme que vous souhaitez renommer et appuyez sur **BLEU** (*Modifier*) pour accéder à la section *Modifier*. Utilisez ensuite **VERT** (*Rename*) et sélectionnez le programme que vous souhaitez renommer. Une fenêtre contextuelle s'affiche.

2. Dans la fenêtre pop-up, sélectionnez un caractère en utilisant les boutons ◀▶ . Utilisez les boutons *numériques* pour entrer les chiffres . Lorsque vous avez saisi le nouveau nom, appuyez sur **BLEU** (OK) sur la télécommande pour confirmer le nouveau nom. Supprimez des caractères à l'aide de **ROUGE** (DEL).
3. Pour confirmer les modifications et quitter le menu, appuyez plusieurs fois sur **EXIT**.

Supprimer tous les canaux

Pour supprimer toutes les chaînes enregistrées, sélectionnez la fonction *Supprimer tout*. Appuyez sur **OK** et saisissez votre mot de passe. (par défaut 1234). Confirmez ensuite.

NOTE : Les programmes supprimés ne peuvent être récupérés que si vous effectuez un *balayage des chaînes* ou un *balayage automatique* à partir du menu *Installation*.

7.2 Menu d'installation

Utilisez ▲▼◀▶ pour sélectionner le menu *Installation* et appuyez sur **OK** pour avancer.

Balayage automatique (balayage complet)

Utilisez ▲▼ pour sélectionner *Numérisation automatique* et appuyez sur **OK** pour valider.

Sur *Recherche*, appuyez sur **OK**. Confirmez la suppression de toutes les chaînes précédemment enregistrées si vous souhaitez poursuivre la recherche. La *balayage automatique* peut prendre quelques minutes. Vous pouvez l'interrompre en appuyant sur **EXIT**.

Balayage des chaînes

Utilisez ▲▼ pour sélectionner *Balayage canaux* et appuyez sur **OK** pour valider.

Utilisez ◀▶ pour basculer entre les modes de balayage disponibles : *Par canal* et *Par fréquence*. Si *Par canal* est sélectionné, utilisez les boutons de curseur pour sélectionner *Bande de balayage* et *N° canal*. Si *Par fréquence* est sélectionné, utilisez les boutons numériques pour entrer *Fréquence* (6 chiffres) et *Largeur de bande*. Mettez en surbrillance *Recherche* et appuyez sur **OK** pour lancer le balayage. Les nouvelles chaînes trouvées seront ajoutées à la liste des chaînes.

Les barres *Intensité du signal* et *Qualité du signal* peuvent être utilisées pour confirmer le verrouillage sur une fréquence et pour aligner l'antenne afin d'obtenir le meilleur niveau de signal possible.

LCN (Logical Channel Numbering)

Si *LCN* (Logical Channel Numbering) est activé et qu'un signal *LCN* est fourni par l'opérateur, les canaux seront stockés dans un ordre défini par l'opérateur. Réglez *LCN* sur *On* pour activer la numérotation des canaux définie par l'opérateur ou sur *Off* pour stocker les canaux dans l'ordre trouvé. Cette fonction ne s'applique que lorsqu'une nouvelle recherche de chaînes est effectuée.

Puissance de l'antenne

Ce réglage est important lorsqu'une antenne intérieure ou extérieure est utilisée avec un amplificateur de signal intégré. En cas de doute, consultez le manuel d'utilisation de l'antenne.

Utilisez ▲▼ pour sélectionner *Puissance antenne* et appuyez sur **OK** pour valider. Réglez sur *On* si vous utilisez une antenne active. Sélectionnez *Off* pour les antennes passives.

Lorsqu'il est réglé sur *On*, une tension de 5V sera présente sur le connecteur ANT IN du récepteur pour alimenter l'amplificateur d'antenne à travers le câble coaxial.

FTA uniquement (chaînes en clair)

Ce paramètre est réglé par défaut sur *On*, car seules les chaînes en clair peuvent être ouvertes par ce récepteur.

Cependant, vous pouvez rechercher des chaînes par abonnement et les enregistrer dans la liste, mais pas les regarder, lorsque *Off* est sélectionné.

7.3 Menu de configuration du système.

Utilisez ▲▼◀▶ pour sélectionner le menu *Configuration système* et appuyez sur **OK** pour avancer.

Ce menu vous permet de gérer les paramètres système de votre récepteur. Il se compose des sous-menus suivants : *Langue*, *Système TV*, *Paramétrage de l'affichage*, *Paramétrage de l'heure locale*, *Paramétrage de la minuterie*, *Verrouillage parental*, *Paramétrage de l'OSD*, *Paramétrage de la description audio*, *Informations sur le stockage du PVR*, *Paramétrage du PVR*, *Veille automatique* et *Paramétrage de la lecture*. Appuyez sur ▲▼ pour mettre en surbrillance l'élément de menu de votre choix et appuyez sur **OK** pour passer à l'écran suivant. Utilisez ▲▼ pour mettre en surbrillance le paramètre de votre choix. Les valeurs peuvent être modifiées à l'aide des touches ◀▶. Appuyez sur **EXIT** pour quitter.

Langue

Ce menu vous permet de définir vos préférences linguistiques.

- Langue :** Utilisez ◀▶ pour sélectionner la langue utilisée pour le menu principal
- Premier Audio :** Utilisez ◀▶ pour sélectionner la langue audio.
- Deuxième Audio :** Utilisez ◀▶ pour sélectionner une langue qui sera lue lorsque la langue sélectionnée dans First Audio n'est pas disponible.
- Télétexte :** Utilisez ◀▶ pour sélectionner la langue de télétexte préférée (si disponible). Appuyez sur **EXIT** pour quitter.

NOTE : *Premier Audio* et *Teletext* suivent la langue du menu principal sélectionnée, mais peuvent également être modifiés séparément.

Système de télévision

Utilisez ce menu pour adapter votre récepteur à votre téléviseur. Les réglages suivants sont disponibles :

- Résolution vidéo :** Utilisez cette option pour sélectionner la résolution vidéo de votre écran de télévision. Les options sont les suivantes : *Par source* (détection automatique de la résolution vidéo offerte au récepteur et sélections manuelles *480i/p*, *576i/p jusqu'à 4K2K_60*). Veuillez utiliser le réglage qui correspond aux spécifications de votre téléviseur. Une fois la sélection effectuée, il vous sera demandé de confirmer. La sélection au-dessus de 576i ne s'applique qu'à la sortie HDMI. Le connecteur SCART émet toujours 576i.

REMARQUE : Une résolution trop élevée peut entraîner l'apparition d'un écran noir. Si, après quelques secondes, aucune image normale n'apparaît, appuyez sur **EXIT** pour rétablir le réglage précédent. En cas de doute, consultez le manuel d'utilisation de votre téléviseur.

- Mode aspect :** Utilisez cette option pour sélectionner le format d'image de votre téléviseur et la méthode de conversion préférée. Les options sont les suivantes : *Auto* (détection automatique du format d'image), *4:3 PS* (affiche les émissions au format 16:9 en plein écran sur votre téléviseur 4:3), *4:3LB* (barres noires en haut et en bas de l'image sur un téléviseur 4:3) et *16:9* (utilisez ce paramètre ou conservez *Auto* pour les téléviseurs 16:9). Le bouton **AR** de la télécommande vous permet de modifier directement le *Ratio d'aspect*. Le réglage par défaut est *Auto*.
- Sortie audio numérique :** Bascule entre *LPCM* et *BS* (Bitstream). Lorsque *LPCM* est sélectionné, tout le son numérique est converti en son stéréo numérique. *Bitstream* vous permet de transférer le son Dolby Digital/Dolby Digital Plus vers le téléviseur via HDMI ou vers un système de divertissement à domicile. *S/PDIF* ne peut fournir que de l'audio Dolby Digital.
- HDMI deep color** Si la diffusion contient des informations sur les couleurs profondes, elles seront utilisées lorsqu'elles sont réglées sur *Auto*. Lorsqu'il est réglé sur *Normal*, l'information est ignorée. Il est préférable de conserver la valeur par défaut *Auto*.
- HDR** Si la diffusion contient des informations HDR, elles seront utilisées lorsqu'elles sont réglées sur *Auto*. Si le réglage est *None*, l'information est ignorée. Il est préférable de conserver la valeur par défaut *Auto*.
- Paramètres d'affichage** Si nécessaire, ces paramètres peuvent être modifiés : *Luminosité*, *Contraste*, *Saturation*, *Teinte* et *Netteté*. Cela revient à modifier ces paramètres sur votre téléviseur. La valeur par défaut est de 50 %.

Réglage de l'heure locale

Ici, vous pouvez configurer votre région et votre fuseau horaire. L'heure et la date correctes sont généralement conservées par votre radiodiffuseur. Il est donc préférable de les conserver sur *Par région*.

- Région :** Utilisez ◀▶ pour sélectionner la région dans laquelle vous vivez.
- Utilisation de l'heure GMT :** Réglez sur *Par région* pour une heure définie par le diffuseur, *Définir utilisateur* pour sélectionner manuellement une zone GMT ou sur *Off* pour entrer l'heure et la date manuellement.
- Décalage horaire :** Vous permet d'ajuster le fuseau horaire dans lequel vous vivez. Cette option n'est disponible que lorsque *Utilisation GMT* est réglé sur *Définir utilisateur*. La plage de *Décalage horaire* est de "-11:30 ~ +12:00", augmentant progressivement d'une demi-heure. Les villes correspondant au *Décalage horaire* défini sont affichées au bas de l'écran.
Les paramètres *Date* et *HeureDate* et *Heure* ne sont disponibles que lorsque *Utilisation GMT* est réglé sur *Désactivé*. Utilisez les boutons **0~9** pour entrer la date et l'heure. Appuyez sur **EXIT** pour continuer. Sélectionnez *Activer* pour afficher l'heure à l'écran, *Désactiver* pour la supprimer.
- Affichage de l'heure**

Réglage de la minuterie

Ce menu vous permet de définir manuellement jusqu'à 8 événements programmés pour l'enregistrement ou le réveil du récepteur. Les minuteries réglées par l'intermédiaire du guide électronique des programmes figurent déjà dans la liste et peuvent être modifiées ici.

Utilisez ▲▼ pour sélectionner *Paramètre minuterie* dans le menu *Configuration système* et appuyez sur **OK** pour entrer.

Le récepteur affiche une liste de 8 minuteries, suivies de leur état respectif. Sélectionnez la minuterie que vous souhaitez régler ou modifier à l'aide des touches ▲▼ et appuyez sur **OK** pour continuer.

Le menu de configuration de la minuterie s'affiche. Les paramètres suivants sont disponibles :

- Mode minuterie :* Choisissez entre *Off* (minuterie inactive), *Once, Daily* (la minuterie sera exécutée chaque jour, à la même heure) ou *Weekly* (la minuterie sera exécutée chaque semaine, le même jour, à la même heure).
- Service minuterie :* Choisissez entre *Canal* (la minuterie ne réveillera que le récepteur) ou *Enregistrement* (la minuterie commencera à enregistrer l'événement programmé). Utilisez ◀▶ pour sélectionner le canal avec lequel la minuterie se réveillera ou pour effectuer l'enregistrement.
- Date de réveil :* Utilisez les boutons 0~9 pour entrer la date de l'événement programmé.
- Heure de démarrage :* Utilisez les boutons 0~9 pour entrer l'heure de démarrage.
- Durée :* Utilisez les boutons 0~9 pour entrer la durée de la minuterie. Lorsque tous les réglages sont conformes à vos souhaits, utilisez ▲▼ pour déplacer la surbrillance sur *Sauvegarder* et appuyez sur **OK** pour confirmer. Pour quitter la minuterie sans enregistrer vos réglages, déplacez la surbrillance sur *Annuler* et appuyez sur **OK**.

Verrouillage parental

Ce menu vous permet de protéger le menu d'installation et/ou les chaînes avec un code d'accès. Vous pouvez également saisir un nouveau code de mot de passe dans le menu *Blocage parental*.

Utilisez ▲▼ pour sélectionner *Blocage parental* dans le menu *Configuration système* et appuyez sur **OK** pour continuer. Il vous sera demandé de saisir votre code PIN. (Mot de passe par défaut : 1234)

Verrouillage du menu : Verrouille le menu d'installation. Vous pouvez régler Verrouillage du menu sur *Activé* ou *Désactivé*.

Réglementation parentale : Choisissez entre *Off, Age 10* et jusqu'à *Age 18* : *Off, Age 10* et jusqu'à *Age 18*. Les chaînes dont la classification parentale est supérieure à l'âge choisi seront protégées par un code d'accès (s'il est disponible dans votre chaîne locale).

Nouveau mot de passe : Saisissez ici votre nouveau code de mot de passe (4 chiffres).

Confirmer le mot de passe : Saisissez à nouveau votre mot de passe pour le confirmer. Appuyez sur **OK** pour quitter. Prenez-en note.

Réglage de l'OSD

Ce menu vous permet de modifier les paramètres de *Délai OSD* et de *Transparence OSD* : *Délai d'attente de l'OSD* et *Transparence de l'OSD*.

Délai OSD : Définit le temps après lequel les bannières et les messages à l'écran disparaissent. La plage est de 1~10 secondes ou *Toujours activé*.

Transparence OSD : Permet de régler la transparence de l'OSD entre *Off* ~ 40% par pas de 10%. Appuyez sur **OK** pour effacer les paramètres OSD et rétablir les valeurs par défaut.

Paramètres de description audio

AD. Pour les malvoyants, un narrateur peut décrire les actions qui se déroulent à l'écran à l'aide d'une piste audio supplémentaire dédiée, mélangée à la piste audio d'origine. Ce service est fourni par certains radiodiffuseurs et est donc soumis à disponibilité.

Service AD Sélectionnez **On** si vous souhaitez utiliser le service par défaut sur tous les canaux susceptibles de véhiculer une piste AD jusqu'à ce que vous éteigniez .

Utiliser AD par défaut Sélectionnez **On** si vous souhaitez utiliser le service par défaut sur tous les canaux susceptibles d'acheminer une piste AD.

Calage du volume AD Définit l'équilibre du volume de la piste audio AD, mélangée à la piste audio d'origine.

Informations sur le stockage des PVR

Cet élément de menu n'est accessible que lorsqu'un périphérique USB approprié est connecté.

Trouvez des détails techniques sur votre périphérique USB, comme *Taille totale, Taille libre, Taille d'enregistrement, Taille de décalage temporel* et *Système de fichiers*. Utilisez le bouton **JAUNE** (Format) pour formater votre périphérique en FAT (FAT32). Utilisez **BLEU** (Paramètres DVR) pour définir les options d'enregistrement (REC) et de décalage temporel (TMS). Les options sont REC+TMS, Enregistrement seulement ou Décalage temporel seulement.

Format* Un (nouveau) périphérique USB doit être formaté avant la première utilisation. Le format correct pour le récepteur est FAT(32). S'il est déjà formaté sur un PC en FAT32, il peut également fonctionner.

Avvertissement : La fonction de formatage supprimera toutes les données et informations de votre périphérique USB ou de la partition sélectionnée. STRONG n'assume aucune responsabilité pour les données endommagées ou perdues sur le périphérique USB.

Une bannière d'attention s'affiche alors. Sélectionnez **OK** pour lancer le formatage (ou **EXIT** pour l'annuler). La procédure de formatage prend un certain temps, en fonction de la taille du périphérique de stockage utilisé. La fin de la procédure, la fenêtre contextuelle "Attendre" disparaît. Appuyez sur **EXIT** pour quitter le menu.

PVR Setting

Cet élément n'est accessible que lorsqu'un périphérique USB approprié est connecté. Sélectionnez les options pour le décalage horaire et l'enregistrement.

Timeshift Le décalage horaire peut également être désactivé ici si nécessaire.

Timeshift to Record Si le décalage horaire a été activé, mais que vous décidez de ne pas continuer à regarder pour le moment, appuyez sur **REC** pour enregistrer instantanément le reste du programme. Si cette option est réglée sur *On*, la partie du programme déjà décalée dans le temps sera ajoutée avant l'enregistrement, pour être visionnée plus tard en une seule fois. Si elle est réglée sur *Off*, ce n'est pas le cas, l'enregistrement d'un canal n'est sauvegardé qu'à partir du moment où vous démarrez l'enregistrement manuellement.

Après l'enregistrement Que se passe-t-il à la fin de l'enregistrement ? Choisissez entre *Aller en mode veille* et continuer à *Regarder la TV*. Cette fonction est mise en oeuvre pour économiser l'énergie. Le récepteur se met automatiquement en veille si aucune commande de la télécommande ou des boutons du panneau avant n'est reçue pendant la période sélectionnée. La valeur par défaut est de 3 heures. Cette fonction peut également être désactivée (*Off*).

Note : Si des minuteries sont définies, la fonction de mise en veille automatique sera désactivée pour la durée réservée.

Type de lecture de la chaîne Pendant le zapping en mode de visualisation normal :

Tous Toutes les chaînes de la liste des chaînes, libres et brouillées, seront accessibles.

Gratuit Seules les chaînes gratuites de la liste des chaînes seront accessibles, les chaînes brouillées seront ignorées (sautées) lors du zapping.

Brouillé Seules les chaînes brouillées de la liste des chaînes seront accessibles, les chaînes libres seront ignorées.

NOTE : Les chaînes brouillées ne peuvent pas être regardées avec ce récepteur.

7.4 Menu Outils

Utilisez **▼◀▶** pour sélectionner le menu *Outils* et appuyez sur **OK** pour avancer.

Information Lisez les détails techniques de votre récepteur, comme le numéro de modèle, la version du logiciel/matériel et la date de construction. Ces informations peuvent vous être demandées lors d'un appel de service ou d'une demande de réparation.

Configuration de l'usine

Réinitialiser votre récepteur aux paramètres d'usine par défaut.

Saisissez votre mot de passe (mot de passe par défaut 1234), sélectionnez *Oui* et appuyez sur **OK** pour confirmer.

Le récepteur redémarre et commence par le menu *Bienvenue*.

Avvertissement : Une réinitialisation d'usine supprimera définitivement tous vos réglages personnels, minuteries et chaînes mémorisées. Veuillez en tenir compte avant d'effectuer une réinitialisation d'usine.

Mise à niveau par USB

Téléchargez le fichier de mise à jour requis pour votre modèle de récepteur à partir de la page d'assistance de notre site Web www.strong-eu.com si elle est disponible, ou contactez votre revendeur local. Décompressez le fichier sur votre ordinateur, si nécessaire, et copiez-le dans le dossier racine de votre périphérique de stockage USB. Le périphérique USB doit avoir été formaté en FAT32. Connectez le périphérique de stockage USB au port USB du récepteur. Appuyez sur **MENU** et sélectionnez *Outils*, puis *Mise à jour par USB* pour mettre à jour le logiciel, sélectionnez l'option *Allcode* dans *Mode de mise à jour*. Dans *Fichier de mise à jour* sélectionnez le fichier de mise à jour correct, le fichier a l'extension *.abs*

Sélectionnez ensuite *Démarrer* et appuyez sur **OK** pour lancer le processus de mise à niveau. Une bannière d'attention s'affiche alors. Appuyez sur **OK** pour confirmer *Oui* la mise à jour (ou *Non* pour l'annuler). Le processus de mise à jour prendra quelques secondes. Une fois le processus de mise à jour terminé, le récepteur redémarre et affiche le menu *Bienvenue*. Vous pouvez maintenant retirer le périphérique USB en toute sécurité, puis supprimer le logiciel de mise à jour de l'appareil (sur le PC), afin d'éviter toute nouvelle mise à jour accidentelle. Réinstallez votre récepteur.

Avvertimento : N'éteignez JAMAIS le récepteur et ne retirez pas le périphérique USB pendant la procédure de mise à jour du logiciel. Cela risquerait d'endommager irrémédiablement votre récepteur et d'annuler votre garantie.

Dans certains cas, il peut être conseillé sur le site web de mettre à niveau l'unité avec l'option *Maincode* au lieu de *Allcode*.

NOTE : Les options *clé HDCP*, *bootlogo* et *Radiologo* sont destinées à l'usage interne de Strong.

Liste des canaux de vidage, Liste des canaux de mise à jour

Ces options vous permettent de sauvegarder et de recharger la base de données des chaînes et les réglages de votre récepteur depuis/vers un dispositif USB. Cette fonction très pratique vous permet de sauvegarder vos réglages personnels tels que la liste des chaînes, les listes de favoris, les préférences dans le menu, sur un périphérique de stockage USB et de les charger à nouveau dans le récepteur ultérieurement. Cette méthode peut également être utilisée par des installateurs professionnels pour installer rapidement des récepteurs de ce type.

Dump Channel list Écriture sur USB

Sélectionnez *Mode mise à jour*, puis *Vider liste canaux* et *Démarrer* et appuyez sur **OK** pour faire une sauvegarde de la base de données, y compris les canaux et les données de réglage de l'utilisateur. Un fichier .udf avec la date et l'heure actuelles (année, mois, jour, heure) sera créé sur le périphérique USB. Lorsque la base de données a été enregistrée avec succès, un message s'affiche à l'écran. Appuyez sur **EXIT** pour quitter le menu.

Mise à jour de la liste des chaînes Chargement à partir de l'USB

Sélectionnez *Mode mise à jour* puis *Liste mise à jour canaux*. Sélectionnez le fichier dans *Fichier de mise à jour* que vous souhaitez restaurer. Utilisez ◀▶ pour afficher les fichiers de base de données disponibles (s'ils ont été stockés auparavant). Les fichiers .udf sont affichés avec leur date et heure de création (année, mois, jour, heure). Sélectionnez le fichier que vous souhaitez charger, puis sélectionnez *Démarrer* pour charger le fichier. Lorsque la base de données a été chargée avec succès, le récepteur redémarre et passe automatiquement à la première chaîne mémorisée qui était incluse dans le fichier.

Supprimer le périphérique USB en toute sécurité

Utilisez cette option pour retirer en toute sécurité votre périphérique USB de l'appareil. Vous éviterez ainsi de perdre des données et d'endommager le matériel. Cette procédure est comparable à l'utilisation d'un ordinateur personnel.

7.5 Écran EPG

Utilisez ▲▼◀▶ pour sélectionner l'écran *EPG* et appuyez sur **OK** pour avancer. L'écran *EPG* peut également être sélectionné directement à partir de la télécommande en appuyant sur la touche **EPG**.

EPG (Guide électronique des programmes)

Le guide électronique des programmes est une fonction très utile qui vous permet de regarder les programmes et les informations à l'écran. L'écran est divisé en deux parties.

Utilisez ◀▶ pour sélectionner l'autre moitié.

Utilisez ▲▼ pour sélectionner une chaîne dans la liste des chaînes ou la liste des programmes dans l'autre moitié.

Appuyez sur **ROUGE** *Enregistrement* pour réserver le programme sélectionné pour un enregistrement programmé. Un point rouge apparaît à côté du nom du programme.

Appuyez sur **VERT** *Channel* pour réserver un programme sélectionné uniquement pour réveiller le récepteur à ce moment-là. Un point vert apparaît à côté du nom du programme.

Appuyez sur **Jaune** *Jour précédent* ou **BLEU** *Jour suivant* pour passer au jour qui vous intéresse.

La suppression d'une minuterie peut être effectuée dans l'écran *EPG* lui-même en sélectionnant à nouveau le même programme et en appuyant sur la touche de couleur correspondante, **ROUGE** ou **VERTE**. Toutes les réservations peuvent être vérifiées et/ou modifiées ou supprimées dans le menu *System Setup*

Paramétrage du système Paramétrage de la minuterie.

Appuyez sur **EXIT_IMG** pour revenir à la fenêtre du menu principal.

NOTE : La disponibilité des données *EPG* dépend de la diffusion.

7.6 Lecteur multimédia

Appuyez sur **MENU** et sélectionnez *Lecteur multimédia*. Le menu propose les options de lecture de Enregistrements dans PVR, Lecture à partir de *Vidéo Musique et Image*. L'appareil prend en charge les périphériques USB au format FAT et FAT32. Assurez-vous que votre périphérique USB est correctement formaté.

STRONG ne peut pas garantir la compatibilité (fonctionnement et/ou alimentation du bus) avec tous les dispositifs de stockage de masse USB et n'assume aucune responsabilité pour toute perte de données pouvant survenir lors de la connexion à cet appareil. Avec de grandes quantités de données, le système peut prendre plus de temps pour lire le contenu d'un périphérique USB. Certains périphériques USB peuvent ne pas être reconnus correctement. Même s'ils sont dans un format pris en charge, certains fichiers peuvent ne pas être lus ou affichés en fonction de leur contenu.

Si aucun périphérique USB n'est branché, les options du menu sont grisées. Ce n'est que lorsqu'un périphérique USB est détecté que vous pouvez choisir entre *PVR, Vidéo Musique et Image*.

Sélectionnez l'un d'entre eux, appuyez sur **OK** pour accéder au navigateur de fichiers et sélectionnez le fichier que vous souhaitez lire.

<i>PVR</i>	Affiche une liste des enregistrements effectués par cet appareil.
<i>Vidéo</i>	fichiers vidéo pris en charge dans divers formats et conteneurs (MPG, MPEG, TS, VOB, MP4, H264, H265) max 4k/2k)*.
<i>Musique</i>	Les formats de fichiers pris en charge sont MP3 et Flac*.
<i>Image</i>	Les formats de fichiers pris en charge sont JPG*.

*STRONG ne peut garantir la lecture des fichiers vidéo, audio ou image dont l'extension est mentionnée ici, car la lecture correcte dépend du codec utilisé, du débit binaire et de la résolution des données.

PVR, lecture de ses propres enregistrements

Une fois l'enregistrement effectué, vous le trouverez dans la section PVR du *Lecteur multimédia* dans une liste créée sur votre périphérique de stockage USB externe.

Sélectionnez avec **▲ ▼** l'enregistrement que vous souhaitez lire. Dans la section PVR, les fonctions suivantes sont prises en charge :

OK	Lance la lecture en plein écran.
■	Arrêtez la lecture et revenez à la liste des enregistrements.
 	Interrompt la lecture en cours. Appuyez plusieurs fois sur cette touche pour avancer pas à pas. Lancer la lecture dans la fenêtre de prévisualisation, puis OK pour passer en plein écran. Reprendre la lecture à partir de la pause.
MENU ou EXIT JAUNE	Quittez la section PVR. Marque un enregistrement en vue de sa suppression. Lorsque tous les enregistrements que vous souhaitez supprimer sont marqués, appuyez sur EXIT pour les supprimer. Un enregistrement peut être verrouillé par le mot de passe. Entrez le mot de passe pour définir la <i>verrouillage</i> . Pour déverrouiller, répétez la procédure avec le bouton VERT . Un enregistrement verrouillé est signalé par une icône <i>Verrouillage</i> .
ROUGE	Ouvre le clavier pour saisir un nouveau nom pour l'enregistrement sélectionné. Dans le clavier, appuyez sur ▲ ▼ ◀ ▶ pour naviguer, pour saisir un caractère, appuyez sur OK . Après avoir terminé vos modifications, sélectionnez OK et appuyez sur le bouton OK pour enregistrer le nouveau nom. Si vous souhaitez annuler vos modifications, sélectionnez Annuler puis appuyez sur OK .
1	Utilisez la touche 1 pour basculer entre les écrans <i>PVR, Vidéo, Musique et Image</i> .

Vidéo

Votre récepteur vous permet de regarder des vidéos dans le dossier choisi. Choisissez un dossier contenant des fichiers vidéo pour les lire. Tous les fichiers vidéo ne peuvent pas être lus.

Pendant la lecture, vous pouvez utiliser les boutons de contrôle de la lecture, tels que **||**, **▶**, **◀▶** (lorsque la bannière de progression s'affiche à l'écran, appuyez ensuite sur **OK**), **■**, **◀◀**, **▶▶**, **◀◀** et **▶▶**. Vous pouvez vérifier les détails du fichier en appuyant sur le bouton **INFO** en mode plein écran. Pour fermer la bannière, appuyez à nouveau sur **INFO** ou sur **EXIT**. Utilisez le bouton **JAUNE** et sélectionnez un chapitre à l'aide des touches **▲ ▼**, puis appuyez sur **OK** pour confirmer. Les touches **◀◀**, **▶▶**, permettent de rembobiner ou d'avancer la lecture à la vitesse x2, x4, x8, x16 et x24. Les boutons **◀▶▶**, vous permettent de passer au fichier vidéo précédent/suivant.

Cette fonction de sous-titrage avec le bouton **SUB** ne fonctionne que pour les films qui ont des sous-titres intégrés

Pendant la lecture, appuyez (plusieurs fois) sur **SUB** pour sélectionner une piste audio. Appuyez sur **EXIT** pour supprimer la fenêtre contextuelle.

Pour les fichiers de sous-titres externes au format .srt, sélectionnez-les à l'aide du bouton **BLEU**.

Utilisez les **touches de couleur** et les **touches numériques** comme indiqué à l'écran pour effectuer d'autres actions.

Musique

Sélectionnez un fichier musical (ou un fichier dans un dossier) et appuyez sur **OK** pour démarrer la lecture. Pendant la lecture, les fonctions suivantes sont disponibles :

- <▶** Modifier le volume audio.
- OK** Lance la lecture du fichier sélectionné.
- ||** Pour interrompre/repandre la lecture.
- Pour arrêter la lecture.
- ◀▶▶▶** Pour rembobiner ou avancer la lecture.
- ◀▶▶** Démarrer la lecture du fichier précédent/suivant. Appuyez plusieurs fois sur cette touche pour parcourir la liste.
- EXIT** Appuyez sur **EXIT** une fois si vous voulez quitter le dossier en cours. Pour revenir au menu Lecteur multimédia, appuyez plusieurs fois sur **EXIT**.
- MENU** Pour revenir au menu principal.

Utilisez les **touches de couleur** et les **touches numériques** comme indiqué à l'écran pour effectuer d'autres actions.

Image

Votre récepteur vous permet de regarder un diaporama avec toutes les images disponibles dans le dossier choisi. Choisissez un dossier contenant des fichiers photo pour le diaporama.

En mode *Image*, les fonctions suivantes sont disponibles :

- OK** Pour démarrer un diaporama.
- ||** Pour mettre en pause/repandre le diaporama.
- <▶** Pendant le diaporama, il est possible de faire pivoter l'orientation de l'image.
 - ◀ Pour tourner la photo dans le sens inverse des aiguilles d'une montre.
 - ▶ Pour tourner la photo dans le sens des aiguilles d'une montre.
- ▶** Pour continuer le diaporama après **||** ou la rotation de l'image.
- EXIT** Pour arrêter le diaporama et revenir à l'affichage du dossier. Pour revenir au menu *Lecteur multimédia*. Appuyez à nouveau sur **EXIT** pour quitter le menu *Lecteur multimédia*.
- MENU** Pour retourner au menu *Lecteur multimédia*, pour sélectionner un autre type de média.

Utilisez les **touches de couleur** et les **touches numériques** comme indiqué à l'écran pour effectuer d'autres actions.

8. DÉPANNAGE SIMPLE

Problème	Cause possible	Que faire
L'indicateur LED l'affichage LED n'est allumé.	Câble d'alimentation débranché.	Vérifier la prise de courant.
Pas de signal trouvé.	L'entrée du câble ou de l'antenne est déconnectée .	Vérifier le câble. Vérifier avec le concessionnaire.
Pas d'image ou de son sur le téléviseur ou l'amplificateur.	HDMI ou SCART n'est pas sélectionné sur votre téléviseur ou votre amplificateur ou l'appareil est réglé sur une résolution plus élevée que celle prise en charge par le téléviseur. Le téléviseur/amplificateur n'est pas allumé.	Commutation sur l'entrée TV/amplificateur correcte. Sélectionner une résolution inférieure sur le récepteur. Allumer le téléviseur/amplificateur.
Chaîne brouillée message.	Le canal est brouillé.	Sélectionner un autre canal.
Pas de réponse à télécommande.	Récepteur désactivé La télécommande n'est pas orientée correctement Panneau avant obstrué Piles de la télécommande épuisées.	Brancher et allumer le récepteur. Diriger la télécommande vers le panneau avant. Vérifier qu'il n'y a pas d'obstructions. Remplacer les piles de la télécommande.
Code de mot de passe oublié Oubli du code de verrouillage du canal.		Le mot de passe par défaut est 1234 Contactez le service d'assistance téléphonique local ou envoyez un courriel à notre service d'assistance via www.strong-eu.com .
Les signaux sont interrompus ou un blocage est visible à l'écran.	Les signaux de l'antenne sont trop faibles ou souffrent de réflexions ou d'interférences.	Appuyez sur la touche INFO de la télécommande 3x pour afficher les barres de signal et vérifier les connexions et les câbles. L'utilisation de (nombreux) répartiteurs dans le câble peut provoquer des réflexions/interférences dans le signal numérique et fausser la réception. Si vous utilisez une antenne active avec amplificateur intégré, réglez l'alimentation de l'antenne sur <i>On</i> . En cas de doute, consultez le manuel d'utilisation de l'antenne avec votre revendeur.
Le récepteur s'éteint automatiquement..	Fonction de mise en automatique activée..	Désactive la mise en veille automatique. Voir le chapitre 7 pour plus de détails.
La lecture d'une vidéo (ou le décalage temporel) entraîne un gel de l'image, des macro-blocs ou des distorsions similaires, en particulier pour les contenus UHD/HD.	La vitesse de lecture/écriture de votre périphérique USB est peut-être trop faible.	Veillez à utiliser un périphérique de stockage USB disposant d'une vitesse et d'un espace suffisants. Les lecteurs de stylo ("clés USB") peuvent ne pas offrir une vitesse suffisante.

9. SPÉCIFICATIONS TECHNIQUES

Tuner	
Norme DVB-T2	ETSI EN302755 / V1.3.1
Type de tuner	R850 (Rafael)
Gamme de canaux de réception	VHF 174~230MHz, UHF 470~700MHz
Décodeur vidéo	
Rapport d'aspect	4:3/16:9/Auto
Décodeur vidéo	MPEG-2 MP@ML/HLHEVC/H.265H.264/MPEG-4AVS/AVS+VC1 SP@ML,MP@HL, AP@L0~3
Résolution vidéo	Affichage ultra-haute définition 4K
Fonction HDR	HDR (HDR10 et HLG) et WideColor
Traitement du gamut	(BT.2020)
Protection contre la copieHDMI	2.0b/HDCP
Décodeur audio	
Décodage audio :	MP2/AAC/Dolby Digital/Dolby Digital Plus/PCM*
* Fabriqué sous licence de Dolby Laboratories. Dolby, Dolby Audio et le symbole du double D sont des marques déposées de Dolby Laboratories Licensing Corporation.	
Système et mémoire	
Processeur principal Ali	M2661 SDRAM256MB
Taille de la FLASH	8MB
Connecteurs	
ANT IN - IEC Femelle	
HDMI	Version 2.0b
TV (PÉRITEL)	
Port USB	USB2.0 Type A, 5V, 500mA
S/PDIF coaxial	Coaxial
Entrée de l'adaptateur d'alimentation	
Données générales	
Alimentation électrique :	
Tension d'entrée de l'adaptateur électrique:	AC 100 - 240 V AC ~ 50/60 Hz
Tension de sortie de l'adaptateur électrique:	12 V DC, 1 A
Consommation électrique en fonctionnement :	<12 W
Consommation d'énergie en veille:	<1W
Température de fonctionnement :	0 ~ +40 °C
Température de stockage :	-10 ~ +50 °C
Dimensions (L x P x H) en mm :	168*118*38mm
Poids :	238g