

STRONG

LED TV with DVB-T2/C/S2
SRT 24HC4023



User Manual
Bedienungsanleitung
Manuel utilisateur
Manual del Usuario
Инструкции за употреба
Užívateľská príručka
Korisnički priručnik
Használati útmutató
Manuale utente

Gebruiksaanwijzing
Instrukcja obsługi
Manual do Utilizador
Manual de Utilizare
Uputstvo za upotrebu
Používateľská príručka
Navodila za uporabo
Руководство пользователя
Посібник користувача

Fig.1a

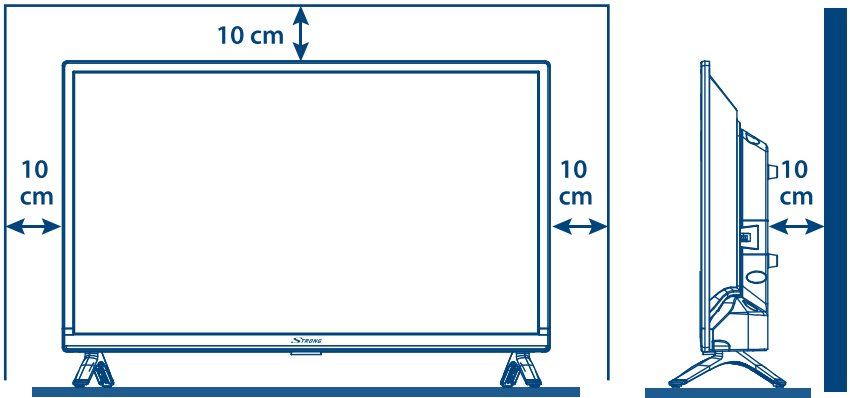

Fig.1b

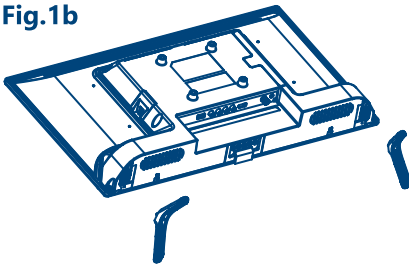

Fig.1c

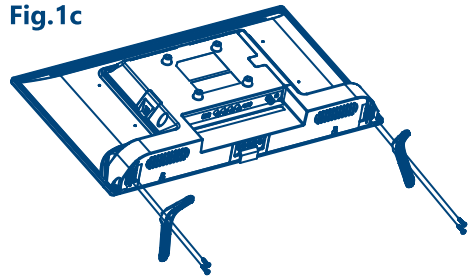

Fig.2

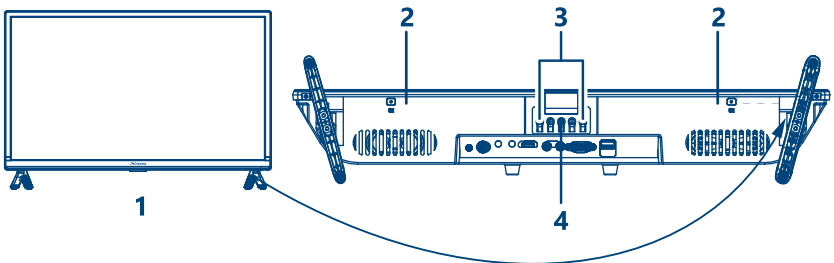

Fig.3

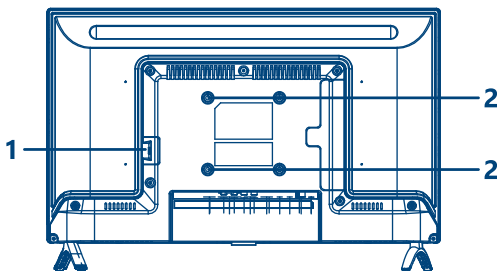

Fig.3a

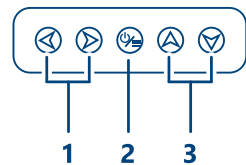

Fig.3b



Fig.4

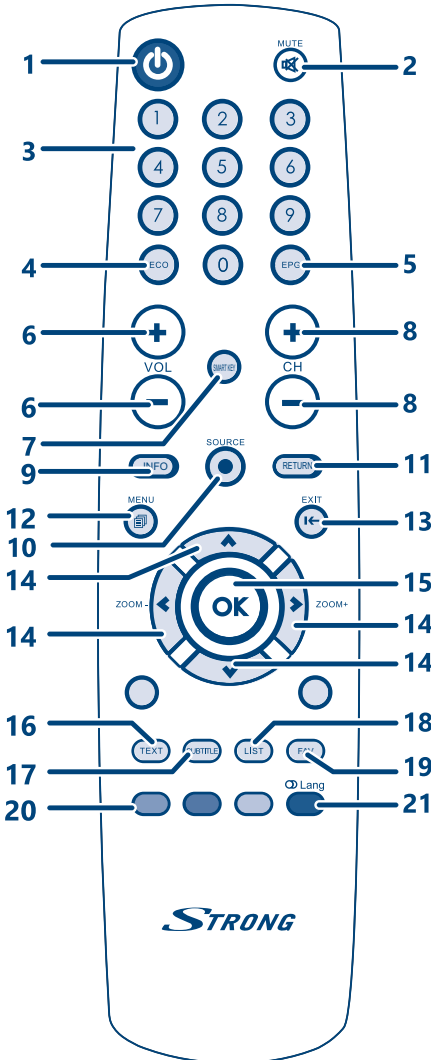
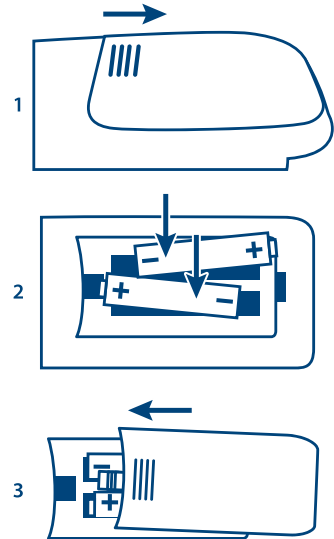

Fig.5



SERVICE CENTER

AT	 support_at@strong.tv  0820 400 150 (€ 0,12/Min. österr. Festnetz)	HU	 support_hu@strong.tv  +36 1 445 26 10
BG	 support_bg@strong.tv  +359 32 634451	IT	 support_it@strong.tv  199 404 032 Da rete fissa 24,8 cent. al min. 12,5 cent. scatto alla risposta Da rete mobile max 49 cent. al min. 15,6 cent. scatto alla risposta
CZ	 support_cz@strong.tv  844 44 44 90	NL	 support_nl@strong.tv
DE	 support_de@strong.tv  0180 501 49 91 (€ 0,14/Min. deutsches Festnetz) (€ 0,42/Min. max. Mobilfunknetze)	PL	 support_pl@strong.tv  801 702 017
DK	 support_dk@strong.tv	PT	 support_pt@strong.tv  +351 2 100 06 125
ES	 support_es@strong.tv  +34 91 119 61 76	SK	 support_sk@strong.tv  0850 15 05 50
FR	 support_fr@strong.tv	SL	 +386 1 828 08 58
HR	 +385 1 344 57 66	UA	 support_ua@strong.tv  +380 (44) 238 61 50

www.strong.tv

STRONG Austria
Supplied by STRONG Ges.m.b.H
Teinfaltstraße 8/4, Stock
A-1010 Vienna, Austria
Email : support_fr@strong.tv

Лицензии

ЭТОТ ПРОДУКТ ВЫПУЩЕН ПО ЛИЦЕНЗИИ ИЗ ПАТЕНТНОГО ПАКЕТА AVC ДЛЯ ЛИЧНОГО НЕКОММЕРЧЕСКОГО ИСПОЛЬЗОВАНИЯ ПОТРЕБИТЕЛЯМИ В ЦЕЛЯХ (I) КОДИРОВАНИЯ ВИДЕО В СООТВЕТСТВИИ С ТРЕБОВАНИЯМИ СТАНДАРТА AVC ("ВИДЕО AVC") И/ИЛИ (II) ДЕКОДИРОВАНИЯ ВИДЕО AVC, ЗАКОДИРОВАННОГО ПОТРЕБИТЕЛЕМ ДЛЯ ЛИЧНОГО НЕКОММЕРЧЕСКОГО ИСПОЛЬЗОВАНИЯ И/ИЛИ ДЕКОДИРОВАНИЯ ВИДЕО, ПОЛУЧЕННОГО ОТ ПОСТАВЩИКА, КТО ИМЕЕТ ЛИЦЕНЗИЮ НА ПОСТАВКУ ВИДЕО AVC. НИКАКИЕ ЛИЦЕНЗИИ НЕ ПРЕДОСТАВЛЯЮТСЯ И НЕ РАСПРОСТРАНЯЮТСЯ ДЛЯ ИСПОЛЬЗОВАНИЯ В ДРУГИХ ЦЕЛЯХ. ДОПОЛНИТЕЛЬНУЮ ИНФОРМАЦИЮ МОЖНО ПОЛУЧИТЬ MPEG LA, L.L.C. НА САЙТЕ [HTTP://WWW.MPEGLA.COM](http://www.mpegla.com)

Этот продукт содержит одну или несколько программ, которые защищены международными и США законами об авторском праве, как неопубликованных работ. Они являются конфиденциальными и являются собственностью **Dolby Laboratories**. Их воспроизведение или раскрытие, полностью или частично, а также производных работ от них, без специального разрешения Dolby Laboratories запрещено. Copyright 2003-2009 Dolby Laboratories. Все права защищены.

Чтобы наилучшим образом настроить телевизор и обеспечить безопасность при его использовании, пожалуйста, ознакомьтесь с данным руководством.

Данное руководство также может вам пригодиться в дальнейшем в процессе эксплуатации вашего телевизора. Сохраните его.

СОДЕРЖАНИЕ

1.0 РЕКОМЕНДАЦИИ	3	4.0 ТЕЛЕГИД (EPG)	10
1.1 Рекомендации по безопасному использованию	3	5.0 МЕНЮ НАСТРОЙКИ	10
1.2 Хранение	4	5.1 Меню Управления (режим DTV)	10
1.3 Аксессуары	4	5.2 Каналы	10
1.4 Установка оборудования	4	5.3 Настройки изображения	11
2.0 ТЕЛЕВИЗОР	5	5.4 Настройки звука	12
2.1 Стандартный ПИН код: 0000	5	5.5 Меню времени	13
2.2 Передняя панель	5	5.6 Блокировки	13
2.3 Задняя панель	5	5.7 Меню настроек	15
2.4 Пульт Дистанционного управления (ДУ)	6	6.0 MEDIA	16
2.5 Установка батареек	7	6.1 При пользовании проигрывателем USB	16
2.6 Использование пульта ДУ	8	6.2 Меню USB	17
3.0 ПЕРВОЕ ВКЛЮЧЕНИЕ	8	7.0 УСТРАНЕНИЕ ВОЗМОЖНЫХ НЕПОЛАДOK	19
3.1 Настройка DVB-S/S2	8	8.0 СПЕЦИФИКАЦИЯ	21
3.2 Настройка DVB-T/T2	9		
3.3 Настройка DVB-C	9		

УПРОЩЕННАЯ ДЕКЛАРАЦИЯ ЕС О СООТВЕТСТВИИ

Настоящим STRONG заявляет, что прибор SRT 24HC4023 соответствует Директиве 2014/53/EU.

Полный текст декларации ЕС о соответствии доступен по следующему интернет-адресу: <https://www.strong.tv/en/doc>

Продукция постоянно совершенствуется. Некоторые технические характеристики и дизайн продукции могут измениться в связи с постоянными научно-техническими разработками. Термины HDMI и HDMI High-Definition Multimedia Interface и Логотип HDMI являются товарными знаками или зарегистрированными товарными знаками HDMI Licensing Administrator, Inc. в Соединенных Штатах и других странах. Произведено по лицензии Dolby Laboratories. Dolby Audio и символ двойного D являются зарегистрированными товарными знаками компании Dolby Laboratories. Все другие названия продукции являются товарными знаками или зарегистрированными товарными знаками соответствующих владельцев.

© STRONG 2020. Все права защищены.

1.0 РЕКОМЕНДАЦИИ

1.1 Рекомендации по безопасному использованию

Перед началом эксплуатации устройства внимательно прочтите и в дальнейшем следуйте всем нижеприведенным рекомендациям.

- Используйте компоненты/аксессуары (такие как блок питания, батарейки и т.д.) только поставляемые или рекомендованные производителем.
- Перед установкой и началом эксплуатации данного устройства ознакомьтесь и в дальнейшем следуйте рекомендациям, приведенным на задней панели устройства.
- Во избежание риска пожара или поражения электрическим током, не подвергайте устройство воздействию дождя или избыточной влажности.
- Для обеспечения надлежащей вентиляции не следует перекрывать вентиляционные отверстия или накрывать устройство (например, газетами, скатертью, салфетками и т.п.)
- Устройство не должно подвергаться воздействию капель или брызг, не следует размещать на нем предметы, наполненные жидкостью (вазы и т.п.).
- Символ  указывает на опасность поражения электрическим током. Прокладка внешних проводов должна быть выполнена обученным персоналом. Рекомендуется пользоваться фабричными и готовыми к использованию кабелями и удлинителями.
- Во избежание риска получения травмы, устройство должно быть надежно установлено/прикреплено к полу/стене в соответствии с инструкциями по его установке.
- Существует опасность взрыва батареек при неправильной их установке. Используйте батарейки только надлежащего типа или их эквиваленты.
- Батарейки (батарейка, набор батареек) не должны подвергаться воздействию высоких температур, таких как прямые солнечные лучи, огонь, нагрев и т.п.
- Чрезмерное звуковое давление от динамиков или наушников может привести к потере слуха.

Прослушивание музыки на высокой громкости в течение длительного времени может привести к снижению слуха.

- Для того чтобы уменьшить риск повреждения слуха, следует уменьшить громкость до безопасного комфортного уровня и снизить количество времени прослушивания на высоких уровнях громкости.
- Место подключения/отключения устройства к электрической сети должно быть легкодоступным. При транспортировке или длительном хранении устройства позаботьтесь также о компактном безопасном размещении шнура питания, например с помощью прилагаемой стяжки. Важно не допустить при этом износа или повреждения самого шнура питания. Перед началом использования устройства убедитесь, что шнур питания не поврежден. Не используйте поврежденный шнур питания, замените его аналогичным с идентичными характеристиками. Отсутствие световой индикации на устройстве не означает, что оно полностью отключено от электросети. Чтобы полностью отключить устройство извлеките вилку шнура питания из электрической розетки.
- Следует обратить внимание на экологические аспекты утилизации батареек.
- Во избежание риска возникновения пожара, не следует размещать на устройстве никакие открытые источники пламени, например, горящие свечи и т.п.
-  Чтобы избежать возникновения и распространения огня, всегда держите свечи и другие источники открытого пламени вдали от данного устройства.
- Порт USB в состоянии обеспечить поддержку подключенных устройств с максимальным током потребления 500 мА.

-  Оборудование с этим символом относится к электроприборам класса 11, то есть имеет двойную изоляцию. Электроприборы этого класса разработаны таким образом, что не требуют подключения защитного заземления.

Рекомендации по месту установки

- Не размещайте устройство в замкнутом пространстве, например, внутри книжной полки и т.п.
- Не размещайте устройство рядом с влажными и холодными поверхностями, не допускайте перегрева устройства.
- Не размещайте устройство под прямыми солнечными лучами.
- Не размещайте устройство в местах повышенной запыленности.
- Не размещайте рядом с устройством свечи и другие источники открытого огня во избежание попадания на него пламени и других горючих инородных частиц.

Рекомендации по утилизации



Правильная утилизация данного устройства. Эта маркировка означает, что данный продукт не должен быть утилизирован вместе с другими бытовыми отходами по всей территории ЕС. Для предотвращения возможного ущерба окружающей среде или здоровью людей вследствие неконтролируемой утилизации отходов, утилизируйте его надлежащим образом для повторного использования как сырья. Чтобы вернуть использованное устройство, обратитесь к системе сбора и утилизации подержанного оборудования или обратитесь к продавцам, у кого было приобретено данное устройство. Они могут принимать подержанное оборудование для безопасной для окружающей среды последующей утилизации.

1.2 Хранение

Перед отправкой потребителю, все устройства тщательно проверяются и упаковываются.

При распаковке убедитесь в полной комплектности устройства.

Храните упаковку и все упаковочные материалы в местах, недоступных для детей.

Мы рекомендуем на время гарантийного периода устройства сохранять упаковку для случая безопасного продолжительного хранения или транспортировки.

1.3 Аксессуары

- Инструкция по установке - 1 шт.
- Инструкция по безопасности/Гарантийный талон - 1 шт.
- Пульт дистанционного управления (ДУ) - 1 шт.
- Батарейки (типа AAA) – 2 шт.
- 12 вольт - 1 шт.

1.4 Установка оборудования

Fig. 1a

Размещайте устройство на твердой горизонтальной поверхности, например стол или тумба.

Для обеспечения нормальной вентиляции устройства, размещайте его не ближе 10 см от любой из сторон до других объектов.

Для предотвращения порчи или опасных ситуаций, не размещайте никакие другие объекты поверх устройства.

Допускается использование устройства в тропическом и/или умеренном климате.

Инструкция по сборке для установки на горизонтальную поверхность

Fig. 1b+c

1. Аккуратно положите телевизор лицевой стороной вниз на мягкую ровную поверхность, чтобы защитить телевизор и его экран от повреждений.
2. Достаньте 2 ножки из комплекта и установите в соответствующие гнезда на нижней грани телевизора.
3. Закрепите ножки 4 винтами ST3x12mm.

В тексте руководства встречаются следующие обозначения:

ПРЕДУПРЕЖДЕНИЕ

указывает на предупреждающую информацию.

ЗАМЕЧАНИЕ

указывает на другую дополнительную, важную или полезную информацию.

MENU

подразумевает кнопку на пульте ДУ или на самом телевизоре. *(Жирный шрифт)*

Move to

подразумевает пункт меню на экране. *(Наклонный шрифт)*

2.0 ТЕЛЕВИЗОР

2.1 Стандартный ПИН код: 0000

2.2 Передняя панель

Fig. 2

ЗАМЕЧАНИЕ:

Изображение приведено схематично.

1. Индикатор состояния/сенсор ДУ
2. Динамики
3. Меню/V-/V+/CH-/CH+
4. Кнопки: Выбор источника/ Выкл./Вкл.

2.3 Задняя панель

ЗАМЕЧАНИЕ:

Изображение приведено схематично.

Fig. 3

1. ШНУР ПИТАНИЯ AC (не отключается)
Основной шнур питания (180 – 240 В ~ 50/60 Гц)
2. 4 отверстия Vesa 100 x 100 под винты для монтажа ТВ на стену

ЗАМЕЧАНИЕ:

Изображение приведено схематично.

Fig. 3a

1. Громкость вверх/вниз

2. Нажмите для входа в меню включения или выключения ТВ
3. Кнопка переключения каналов вверх/вниз

ЗАМЕЧАНИЕ: Изображение приведено схематично.





Fig. 3b

1. **DC IN** Подключиться к розетке. (11.25В ~ 13.75В). Вход питания 12 В, обычно используется на лодках или авто. Альтернативно блоку питания 220В
2. **USB** Для подключения USB-накопителей для воспроизведения файлов мультимедиа.
3. **Общий интерфейс (CI+)** Для подключения Модуля условного доступа(CAM).
4. **HEADPHONE** Для подключения к телевизору наушников/портативных колонок. Если к выходу наушники подключены и в настройках установлен режим наушников, динамики телевизора будут выключены.
5. **AV IN** 3.5 мм разъем для подключения композитного видео и звука лев/прав.
6. **HDMI1** Для подключения кабелем HDMI таких источников сигнала, как DVD, проигрыватель Blu-ray, игровая консоль и др.
7. **S/PDIF (коакс.) OUT** Для подключения кабелем RCA вашего телевизора к совместимому цифровому аудиоусилителю или домашнему кинотеатру.
8. **SAT IN** Для подключения к телевизору спутниковой антенны.
9. **ANT/CABLE ВХОД** Для подключения к телевизору эфирной антенны или кабеля от оператора кабельного телевидения.

ЗАМЕЧАНИЕ: Вход питания 12 В для данного ТВ, предназначенный только для стабильного постоянного напряжения DC. Диапазон допустимых значений напряжения: 11.25В ~ 13.75В. Нельзя подавать питание вне диапазона напряжения, иначе это может испортить телевизор. Ни в коем случае не следует одновременно подключать питание 12В и 230В. Это также может испортить телевизор.

2.4 Пульт Дистанционного управления (ДУ)

Fig. 4

1.  для включения/выключения телевизора.
2.  для включения/выключения звука телевизора.
3. **DTV** для возврата в режим просмотра цифрового телевидения.
4. **(ASPECT) ** для изменения формата экрана.
5. **(PICTURE) PIC** для изменения режима изображения.
6. **SOUND** для изменения режима аудио.
7. **0 ~ 9** для переключения на канал по его номеру.
8. **DIGIT_IMG** для изменения максимального числа цифр ввода номера программы
9.  для возврата к ранее просматриваемому каналу.
10. **INFO** для информации о текущем источнике.
11. **FREEZE** для заморозки изображения на экране

12. TV/R для переключения между режимами просмотра ТВ- и прослушивания радиоканалов.
13. ЦВЕТНЫЕ КНОПКИ функции зависят от контекста меню и соответствуют информации на экране.
14. SLEEP для выбора интервала отключения: 10, 20, ... мин.
15. SOURCE для выбора источника входного сигнала
16. ENTER для подтверждения выбора.
17. ▲▼◀▶ для перемещения по меню.
18. MENU для вызова Главного меню. Для некоторых опций меню – возврат назад.
19. ↵ для выхода из меню.
20. VOL +/- для управления уровнем громкости.
21. (SUB.PAGE) SUB.P для входа/выхода в подстраницу телетекста (если такая присутствует). Нажмите ◀▶ кнопки для выбора подстраницы.
22. EPG для входа в Телегид (электронная программа передач) в режиме DTV.
23. CH +/- для переключения каналов. Для листания в Списке каналов.
24. HOLD для удержания на экране страницы телетекста без обновления и изменения. Повторное нажатие отменяет удержание.
25. (REVEAL) TIP В режиме телетекста нажмите, чтобы открыть скрытую информацию.
26. SIZE для увеличения окон телетекста. Первое нажатие увеличивает верхнюю половину экрана, второе нажатие увеличивает нижнюю половину экрана. Третье нажатие возвращает вид экрана к обычному размеру.
27. INDEX для отображения индексной страницы.
28. ⏮ для возврата к предыдущему файлу.
29. ⏭ для перехода к следующему файлу.
30. TEXT для вызова телетекста (при наличии вещания).
31. FAV для просмотра Избранных или Общего списков каналов. Кнопками ▲▼ выберите канал из списка, затем нажмите **OK** для его просмотра.
32. AUDIO для выбора доступных языков аудио. Функция аудиоописания позволяет слушать описание событий комментатором, происходящих на экране. Данная функция удобна для людей с недостатками зрения. Для отключения данной функции выберите ее еще раз. Доступность данной функции зависит от трансляции.
- 33-35. Не используется

2.5 Установка батареек

Fig. 5

Вставьте 2 батарейки AAA-типа в отсек пульта ДУ. Соблюдайте полярность батареек. Диаграмма правильного расположения батареек изображена внутри отсека.

ЗАМЕЧАНИЕ: Изображение приведено схематично. Действительный внешний вид может отличаться.

1. Откройте крышку.
2. Вставьте 2 батарейки AAA-типа в отсек пульта ДУ. Убедитесь, что полярность установки выбрана правильно.
3. Закройте крышку.

Предупреждения по использованию батареек

Некорректное использование батареек может привести к их протеканию.

Руководствуйтесь следующими инструкциями.

1. Не допускайте короткого замыкания полюсов батареек.
2. Разряженную батарейку следует заменить. При продолжительном неиспользовании пульта ДУ рекомендуем извлекать из него батарейки.
3. Не используйте совместно батарейки разных типов (например, соляные и щелочные).
4. Не бросайте батарейки в огонь, не перезаряжайте и не разбирайте их.
5. С целью защиты окружающей среды, соблюдайте, пожалуйста, правила утилизации использованных батареек.

2.6 Использование пульта ДУ

- Направляйте пульт ДУ на сенсор ДУ телевизора, расположенного на его передней панели. Управление телевизором может быть ограничено или невозможно при наличии препятствий между пультом ДУ и сенсором ДУ телевизора.
- Не подвергайте пульт ДУ сильной вибрации. Не допускайте попадания жидкостей на пульт ДУ. Не допускайте длительного нахождения пульта ДУ в условиях высокой влажности.
- Не подвергайте пульт ДУ длительному воздействию прямых солнечных лучей. Сильный нагрев может привести к деформации пульта ДУ.
- Прямые солнечные лучи и очень яркое освещение может уменьшить чувствительность сенсора ДУ телевизора и расстояние действия пульта ДУ. Понижьте внешнее освещение, найдите подходящее положение для телевизора или просто поднесите пульт ДУ ближе к сенсору.

3.0 ПЕРВОЕ ВКЛЮЧЕНИЕ

Выполните все необходимые соединения и включите телевизор.

Клавишами ▲▼ в разделе *Язык меню* выберите удобный для вас язык экранного меню и нажмите кнопку **OK** для подтверждения выбора.

Используя кнопки ◀▶, выберите страну, где вы будете использовать данный телевизор. Выбор страны важен для правильной настройки часового пояса и для корректного отображения текста на экране.

Нажмите **ENTER** для перехода к настройкам поиска каналов.

В разделе настройки тюнера выберите, какой источник входного сигнала для тюнера вы хотите использовать.

Тип тюнера

если у вас еще доступен аналоговый сигнал для приема эфирного или кабельного телевидения, то можно выбрать между разными вариантами использования цифровых и/или аналоговых систем.

Тип цифрового

Выберите *Спутник* для приема сигнала со спутниковой антенны (LNB), *DVB-T* для приема сигнала от эфирной антенны или *DVB-C* для кабельного телевидения.

Следующий шаг зависит от вашего выбора в настройке тюнера.

3.1 Настройка DVB-S/S2

Настройка спутника

Нажмите **▼** для выбора пункта *Спутник* и кнопками **◀▶** выберите спутник, на который направлена ваша антенна. Используйте **▲▼◀▶** для выбора и установки доступных настроек и нажмите **ENTER** для начала поиска каналов.

<i>Режим поиска</i>	выберите один из режимов <i>По умолч.</i> , <i>Слепое сканирование</i> или <i>Сетевой поиск</i>
<i>Тип канала</i>	выберите <i>Открытые</i> для поиска только открытых каналов, <i>Открытые+Кодированные</i> для полного поиска или <i>Кодированные</i> для поиска только кодированных каналов.
<i>Тип Обслуживания</i>	выберите <i>DTV</i> для поиска только цифровых каналов, <i>РАДИО</i> для поиска только радиоканалов или <i>Все</i> для полного поиска.

Рекомендуем использовать стандартные настройки поиска.

3.2 Настройка DVB-T/T2

Настройка приема программ эфирного телевидения

Нажмите **ENTER**, чтобы сразу начать поиск цифровых каналов.

Дополнительно вы также можете искать аналоговые каналы.

Нажмите **▲** для выбора типа поиска.

Кнопками **◀▶** выберите *DTV* для поиска цифровых каналов эфирного телевидения, *ATV* для поиска аналоговых или *DTV+ATV* для поиска обоих типов каналов.

3.3 Настройка DVB-C

Настройка кабельных каналов

Кнопками **▲▼◀▶** выберите необходимый параметр.

<i>Тип поиска</i>	Вы можете выбрать <i>Сетевой поиск</i> , <i>Полное</i> или <i>Слепое сканирование</i> . По умолчанию установлено <i>Сетевой поиск</i> , который рекомендовано выбрать для быстрой настройки.
<i>ID сети</i>	Значение по умолчанию <i>Авто</i> . Для ввода другого значения используйте ◀▶ , затем кнопками 0 ~ 9 укажите <i>ID сети</i> , который используется оператором.
<i>Частота</i>	Значение по умолчанию <i>Авто</i> . Для ввода другого значения используйте ◀▶ , затем кнопками 0 ~ 9 укажите основную частоту (в КГц), которая используется оператором.
<i>Символьная скорость</i>	Значение по умолчанию <i>Авто</i> . Для ввода другого значения используйте ◀▶ , затем кнопками 0 ~ 9 укажите <i>символьную скорость</i> , которая используется оператором, (Ксимв/сек). Наиболее часто используемые значения 6900 или 6875.

Дополнительно вы также можете искать аналоговые каналы.

Нажмите **▲** для выбора типа поиска.

Кнопками **◀▶** выберите *DTV* для поиска цифровых каналов эфирного телевидения, *ATV* для поиска аналоговых или *DTV+ATV* для поиска обоих типов каналов.

ЗАМЕЧАНИЕ:

Уточните настройки вашей кабельной сети у оператора! *Полный* поиск может занять до 20 минут - это зависит от вашей кабельной сети.

Нажмите **ENTER**, чтобы сразу начать поиск цифровых каналов.

4.0 ТЕЛЕГИД (EPG)

EPG это сокращение от Electronic Programme Guide (Телегид). Он транслируется оператором и предоставляет информацию о программах. Для входа в Телегид в режиме DTV нажмите кнопку **EPG** на пульте ДУ. Кнопками **▲▼** выберите интересующий вас канал.

Нажмите **▶** чтобы переключиться на обзор из одного канала. Кнопками **▲▼** выберите интересующую вас программу для получения более подробной информации. Эти данные будут отображаться поверх окна Телегида или нажмите **INFO** для отображения в полный экран.

Нажмите **EXIT** для возвращения в режим просмотра.

Используйте **ЦВЕТНЫЕ** кнопки для выполнения необходимых настроек.

ЗЕЛЕНАЯ Установите напоминание о событии или установите функцию таймера.

ЖЕЛТАЯ Для доступа к программам за предыдущий день

СИНЯЯ Для доступа к программам на следующий день

5.0 МЕНЮ НАСТРОЙКИ

Наличие перечисленных ниже опций зависит от выбранного источника входящего сигнала.

Используйте **SOURCE** для выбора другого источника из Спутник, DTV, ATV, AV, PC, SCART, Компонент, HDMI и Медиа.

5.1 Меню Управления (режим DTV)

Нажмите кнопку **MENU** для выхода в главное меню телевизора. Кнопками **◀▶** перейдите на требуемую позицию. Используйте **▲▼** для выбора и кнопку **ENTER** для подтверждения выбора и входа в подменю.

Для выхода из меню или подменю снова нажмите кнопку **MENU**.

5.2 Каналы

Для отображения главного меню нажмите кнопку **MENU**. Кнопками **◀▶** выберите пункт *Каналы* главного меню. Используйте **▲▼** для выбора параметра, который вы желаете настроить в меню *Каналы*. Нажмите **ENTER** для настройки. После завершения настроек нажмите **MENU** для их сохранения и для возврата в предыдущее меню. Перечисленные опции зависят от их наличия во входном источнике. Для выбора другого источника используйте кнопку **SOURCE**.

5.2.1 Авто настройка

Кнопками **▲▼** выберите *Авто настройка*. Если в телевизоре используется DVB-T или DVB-C тюнер, обратитесь к разделам 3.2 и 3.3; для настройки спутникового (DVB-S) тюнера обратитесь к разделу 3.1.

5.2.2 Настройка спутниковой антенны

Если в качестве источника телевизионного сигнала используется *Спутник*, необходимо сначала зайти в меню *Настройки антенны*, где вы определите настройки спутника, порта DiSEqC и типа LNB. После этого вы можете перейти к пункту *Авто настройки* или *Ручные настройки*, выбрав при помощи кнопки *EPG* определенный транспондер.

5.2.3 Ручной поиск цифровых каналов (только в режиме DVB-T)

Для поиска и сохранения цифровых каналов вручную. Кнопками ▲▼ выберите *Ручной поиск DTV* и нажмите **ENTER** для перехода в подменю. Нажмите ◀▶ для выбора *Номер канала*, а потом нажмите **ENTER**, чтобы начать поиск. Поиск прекращается, когда программа найдена, и эта программа будет сохраняться в текущей позиции канала. Нажмите **MENU** для выхода.

5.2.4 Ручной поиск аналоговых каналов

Выберите тип вашего подключения как ATV (Аналоговый). В меню *Каналы* выберите *Ручной поиск аналоговых каналов* и нажмите **ENTER**. Кнопками ▲▼ наведите и выберите *Сохранить как 1* (или другой номер), *Система звука* и *Канал №*. Затем выберите поиск и нажмите **ENTER** чтобы начать поиск. Используйте кнопку ▶ для поиска в сторону высоких частот. Используйте кнопку ◀ для поиска в сторону нижних частот. По окончании поиска, если программы были найдены, они будут сохранены в порядке их нахождения в списке каналов.

Для прерывания поиска нажмите **MENU**.

<i>Текущий канал</i>	задает номер канала.
<i>Система цвета</i>	выбор системы цветности (возможные значения: ABTO, PAL, SECAM).
<i>Система звука</i>	выбор системы звука.
<i>Точная настройка</i>	подстройка канала по частоте.
<i>Поиск</i>	начало поиска каналов.

5.2.5 Настройки каналов

<i>Редактор программ</i>	Для редактирования списка программ/каналов. ЦВЕТНЫМИ кнопками пульта ДУ вы можете пропустить, переименовать, удалить или переместить программу, а также кнопкой FAV добавить программу в список избранного.
<i>Информация о сигналах</i>	Возможно только для цифрового сигнала.
<i>Сведения о CI</i>	В случае использования для отображения кодированных каналов CI модуля, в данном разделе будет отображено внутреннее меню карты и/или CAM
<i>Нумерация по оператору (LCN)</i>	Эта функция сортировки каналов автоматически в логическом порядке в режиме DVB-T как это задано оператором. Нажмите ENTER для выбора <i>Вкл.</i> или <i>Выкл.</i>
<i>Тип канала</i>	выберите <i>Открытые</i> для поиска только открытых каналов, <i>Все</i> для полного поиска.

ЗАМЕЧАНИЕ: Если опция *Нумерация по оператору (LCN)* включена, тогда сортировка каналов обычным способом невозможна.

Опции *Нумерация по оператору (LCN)* и *Тип канала* недоступны при выборе спутникового тюнера.

5.3 Настройки изображения

Режим изображения Выберите один из режимов автоматического управления изображением. Варианты выбора *Динамичный*, *Стандартный*, *Мягкий* и *Персональный*.

	Вы можете изменить значение контрастности, яркости, цвета и четкости, когда находитесь в режиме Персональных настроек изображения.
<i>Цветовой тон</i>	Выберите цветовой тон для изображения. Варианты <i>Холодный, Нормальный, Теплый</i> или <i>Персональный</i> .
<i>Шумоподавление</i>	Уменьшает шумы изображения на экране. Варианты <i>Выкл., Низкий, Высокий</i> и <i>Стандартный</i> .

5.3.1 Контраст/Яркость/Цвет

Если *Режим* установлен в значение *Персональный*, вы можете менять следующие параметры. Кнопками ▲▼ перейдите к требуемому типу настройки, кнопками ◀▶ сделайте желаемую настройку.

<i>Контрастность</i>	Отрегулируйте интенсивность изображения, но тени при этом останутся неизменными.
<i>Яркость</i>	Отрегулируйте оптическую яркость всего изображения. Это также будет влиять и на темную область изображения.
<i>Цветность</i>	Отрегулируйте насыщенность цвета по вашему усмотрению.
<i>Оттенки</i>	Не используется.

5.3.2 Цветовая температура

Для изменения общего оттенка изображения. Кнопками ▲▼ выберите пункт меню *Цветовая температура*, затем нажмите **ENTER** для входа в подменю. Кнопками ▲▼ выберите необходимый эффект изображения: *Холодный, Стандартный, Теплый*).

<i>Холодный</i>	Добавляет к белому цвету синих тонов.
<i>Стандартный</i>	Добавляет к белому цвету естественных тонов.
<i>Теплый</i>	Добавляет к белому цвету красных тонов.

5.3.3 Шумоподавление

Для фильтрации и уменьшения шумов изображения и для улучшения качества изображения. Кнопками ▲▼ выберите пункт *Шумоподавление*, затем нажмите **ENTER** для входа в подменю.

<i>Выкл.</i>	Выберите, чтобы отключить функцию обнаружения видеошумов.
<i>Низкий</i>	Обнаружение и уменьшение небольших видеошумов.
<i>Средний</i>	Обнаружение и уменьшение средних видеошумов.
<i>Высокий</i>	Обнаружение и уменьшение значительных видеошумов.
<i>По умолч.</i>	Установить по умолчанию.

5.4 Настройки звука

<i>Режим звука</i>	Для каждого из выходов выберите предпочтительный режим звука. Варианты <i>Стандартный, Музыка, Кино, Спорт</i> или <i>Персональный</i> .
<i>Тембр ВЧ</i>	настройка высоких частот звука.
<i>Тембр НЧ</i>	настройка низких частот звука.
<i>Баланс</i>	Настройка баланса звука между левым и правым динамиком (наушником).

<i>Авто громкость</i>	подстройка громкости в соответствии с уровнем Громкости входного сигнала. Варианты <i>Вкл</i> или <i>Выкл</i> .
<i>Режим S/PDIF</i>	При подключении цифровой акустической системы к S/PDIF-выходу. Возможно, выбрать <i>Авто</i> для автоматического вывода звука в качестве Dolby если канал имеет этот аудиоканал. Выберите <i>PCM</i> для вывода звука в режиме стерео или <i>Выкл</i> для отключения звука для данного выхода.
<i>Режим AD</i>	Включив <i>Аудио описание (AD)</i> , можно выполнить настройки громкости AD. Когда режим включен, комментатор будет рассказывать, что происходит на экране для слепых или плоховидящих. Этот режим доступен только для DTV (цифровое вещание).

5.5 Меню времени

Для отображения главного меню нажмите кнопку **MENU**. Кнопками ◀▶ выберите *Время*. Используйте ▲ ▼ для изменения настроек. Нажмите **ENTER** для подтверждения или **MENU** для выхода.

<i>Время</i>	время устанавливается автоматически от антенного сигнала без каких-либо дополнительных настроек.
<i>Часовой пояс</i>	Кнопками ▲ ▼ ◀▶ выберите <i>Часовой пояс</i> (при необходимости).
<i>Таймер Включения</i>	Эта функция позволяет установить таймер для автоматического включения телевизора. Сначала нужно установить повторяемость таймера. Следует выбрать между : Один раз, Ежедневно, Пон-Пят, Пон-Суб, Суб-Вс, Вс, Выкл (по умолчанию). Потом нужно указать час, минуты, источник, канал и громкость.
<i>Таймер Выключения</i>	Эта функция позволяет установить таймер для автоматического выключения телевизора. Сначала нужно установить повторяемость таймера и время (час/минуты). Следует выбрать между : Один раз, Ежедневно, Пон-Пят, Пон-Суб, Суб-Вс, Вс, Выкл (по умолчанию)
<i>Таймер отключения</i>	Кнопками ▲ ▼ выберите <i>Таймер отключения</i> . Возможные значения: <i>Выкл, 10 мин., 20 мин., 30 мин., 60 мин., 90 мин., 120 мин., 180 мин. и 240 мин..</i>
<i>Авто выключение</i>	эта функция позволяет вам задать время автоматического выключения телевизора. Возможные значения <i>3ч, 4ч, 5ч</i> или <i>Выкл</i> для отмены авто выключения.
<i>Время отобр. меню</i>	продолжительность отображения инфо-банера. Возможные значения <i>5с, 15с</i> или <i>30с</i> .

5.6 Блокировки

Для отображения главного меню нажмите кнопку **MENU**. Кнопками ◀▶ выберите *Блокировки*. Для входа нужно ввести ПИН-код (стандартно: **0000**). Используйте ▲ ▼ для выбора *Блокировки системы*. Доступны такие параметры:

<i>Родит. блокировки</i>	для включения/отключения системы защиты по ПИН-коду. Нажмите ENTER для установки значения в <i>Вкл.</i> или <i>Выкл..</i>
<i>Задать пароль</i>	Кнопками ▲ ▼ выберите параметр и введите пароль (стандартный пароль 0000).
<i>Блокировка кнопок</i>	функция позволяет подключать и отключать кнопки на вашем телевизоре. Для использования данной функции нужно в меню

	<p><i>Блокировки системы</i>, введя пароль, кнопками ▲▼ выбрать данную функцию и кнопками ◀▶ или ENTER задать требуемое значение.</p>
<i>Гостиничный режим</i>	<p>Кнопками ▲▼ выберите <i>Гостиничный режим</i> и нажмите ENTER. В данном подменю вы сможете включить или отключить данную функцию, выбрав <i>Вкл</i> или <i>Выкл</i> кнопками ◀▶ или ENTER</p>
<i>Блокировка кнопок</i>	<p>функция позволяет подключать и отключать кнопки на вашем телевизоре. Используйте ◀▶ для выбора <i>Вкл</i> для блокировки или <i>Выкл</i>.</p>
<i>Режим Гостиница</i>	<p>Кнопками ▲▼ выберите <i>Гостиничный режим</i> и нажмите ENTER. В данном под-меню вы сможете кнопками ◀▶ или ENTER включить <i>Вкл</i> или отключить <i>Выкл</i> данную функцию.</p>

ЗАМЕЧАНИЕ: Когда режим *Гостиница* включен, телевизор действует в соответствии с настроенными скрытыми параметрами, содержащимися в меню.

Опции, присутствующие в меню режима *Гостиница*:

<i>Режим Гостиница</i>	<p>Кнопками ◀▶ или ENTER вы сможете включить <i>Вкл</i> или отключить <i>Выкл</i> данную функцию.</p>
<i>Блокировка источника</i>	<p>для включения/исключения источника из списка источников. Доступные опции: <i>Спутник, DTV, ATV, AV, PC, SCART, Компонент, HDMI и Медиа</i>. Нажмите ENTER для открытия списка источников и кнопками ▲▼ выберите требуемый источник. Нажмите ENTER для включения/отключения одного или нескольких источников. Обратите внимание, что необходимо сохранить хотя бы 1 источник включенным. Нажмите MENU для возврата на предыдущий уровень.</p>
<i>Источник по умолчанию</i>	<p>Здесь можно выбрать источник, который будет отображаться при каждом включении телевизора. Нажмите ENTER для открытия списка источников и кнопкой ENTER выберите один из них. Нажмите MENU для возврата на предыдущий уровень.</p>
<i>Канал по умолчанию</i>	<p>Здесь можно выбрать канал, который будет отображаться при каждом включении телевизора. Канал будет доступен только когда источник, указанный в <i>Источник по умолчанию</i> содержит канал и он выбран в режиме просмотра. Используйте ◀▶ для выбора канала.</p>
<i>Громкость по умолчанию</i>	<p>Здесь можно задать уровень громкости, который будет установлен при каждом включении телевизора. Нажмите ENTER для отображения шкалы громкости. Кнопками ◀▶ установите требуемый уровень. Нажмите MENU для возврата на предыдущий уровень.</p>
<i>Максимальная громкость</i>	<p>Для задания максимального уровня громкости. Нажмите ENTER для отображения шкалы громкости. Кнопками ◀▶ установите требуемый уровень. Нажмите MENU для возврата на предыдущий уровень.</p>
<i>Импорт Базы данных</i>	<p>Нажмите ENTER для импорта Базы данных от совместимого телевизора.</p>
<i>Экспорт Базы данных</i>	<p>Нажмите ENTER для экспорта Базы данных на совместимый телевизор.</p>
<i>Сброс блокировок</i>	<p>Нажмите ENTER для сброса всех параметров данного меню в стандартные значения.</p>

ЗАМЕЧАНИЕ: Для функций *Импорт базы данных* и *Экспорт базы данных* необходимо подключить USB-устройство, отформатированное в FAT32.

5.7 Меню настроек

<i>Язык</i>	выберите язык экранного меню. Стандартное значение <i>English</i> . Кнопками ▲▼ выберите требуемое значение.
<i>Язык телетекста</i>	пользуйтесь кнопками ▲▼◀▶ для выбора правильного типа символов Телетекста по языку. Варианты выбора: Запад, Восток, Русский, Арабский или Фарси.
<i>Язык аудио</i>	Нажмите ◀▶ для выбора <i>Основной</i> - главного аудиоканала или <i>Второстепенный</i> - другого аудиоканала, если первый недоступен. Кнопками ▲▼◀▶ выберите требуемый язык аудио и нажмите OK .
<i>Язык субтитров</i>	Кнопками ▲▼◀▶ выберите требуемый язык субтитров и нажмите ENTER для выбора.
<i>Для слабослышащих</i>	Возможные значения: <i>Вкл</i> или <i>Выкл</i> . Если вы хотите иметь дополнительную поддержку субтитров, то установите эту функцию в значение <i>Вкл</i> .
<i>Формат экрана</i>	Измените эту опцию на формат изображения с отображаемого видео на экране. Возможные значения: <i>Авто</i> , <i>4:3</i> , <i>16:9</i> , <i>Увелич. 1</i> или <i>Увелич. 2</i> .
<i>Синий экран</i>	Если выбран вход, на котором сигнал отсутствует, но хотите, чтобы вместо черного экрана отображался синий, установите данную функцию в значение <i>Вкл</i> .
<i>Первое включение</i>	данная функция позволяет выполнить настройки первого включения устройства еще раз. Для детального ознакомления с данной функцией обратитесь к разделу 3.
<i>Сбросить</i>	Кнопками ▲▼ выберите данную функцию, нажмите ENTER и введите ПИН-код. Данным действием вы сбросите все настройки в главное меню и удалите установленные каналы. Телевизор вернется к <i>Первой установке</i> . См. раздел 3.
<i>Обновление ПО (USB)</i>	Если новая версия программного обеспечения для этой модели доступна на нашем сайте и вы скопировали распакованный файл на пустое USB-устройство, отформатированное в FAT32, вы можете обновить системное программное обеспечение этого телевизора. После успешного обновления на экране появится сообщение. Отключите телевизор от питания, извлеките USB-накопитель и включите телевизор снова.

ЗАМЕЧАНИЕ:

НИКОГДА не отключайте USB-устройство от телевизора, телевизора от сети или выключайте питание во время процедуры обновления. Это может привести к повреждению устройства и аннулированию гарантии!

Дом/Магазин Переключение между *Режим Дом* и *Режим Магазин* с заводскими настройками больше яркости и автоматический переход в режим ожидания для выключения.

HDMI CEC См. раздел 5.7.1.

5.7.1 HDMI CEC

Управление CEC Кнопками ◀▶ выберите *Вкл* для включения функции HDMI CEC.

Аудио приемник	Используйте кнопки ◀▶ для установки параметра Аудио приемник в значении Вкл или Выкл.
Устройство автооткл. питания	Используйте кнопки ◀▶ для включения данной функции. Теперь при выключении телевизора будет также передаваться команда о выключении на подключенное к нему устройство. Устройство будет/должно выключаться автоматически.
Авто вкл. питания ТВ	Используйте кнопки ◀▶ для включения данной функции. Теперь при включении подключенного к телевизору устройства будет также передаваться команда на включение самого телевизора. Телевизор будет/должен включаться автоматически.
Список устройств	Нажмите ОК для открытия меню/списка устройств.
Меню устройства	доступ к параметрам выбранного устройства.

6.0 MEDIA

6.1 При пользовании проигрывателем USB

1. Некоторые из USB-накопителей могут быть несовместимы с данной моделью телевизора и не обеспечивают их нормальное взаимодействие.
2. Чтобы избежать потери полезных данных при возникновении внештатных ситуаций, сделайте резервную копию всех данных вашего USB-накопителя на другой носитель. Компания STRONG не несет ответственности за потерю информации или последствия, связанные с потерей информации. Сохранность данных является ответственностью самого пользователя.
3. Для файлов большого размера время загрузки может быть несколько большим, чем обычно.
4. Время реакции USB-накопителей отличается для различных устройств.
5. При подключении или отключении USB-накопителя от телевизора, отключите режим USB. В противном случае сохраняется риск повреждения самого накопителя или файлов, сохраненных на нем.
6. Используйте USB-накопители только в форматах файловых систем FAT16, FAT32, NTFS (только проигрывание) как это реализовано в операционной системе Windows. Если накопитель отформатирован сторонней утилитой, не поддерживанной Windows, он может быть не распознан телевизором.
7. Для обновления программного обеспечения и функций Базы данных рекомендуется использовать USB-накопители (ключи) в формате FAT16 или 32.
8. При использовании внешнего жесткого диска с интерфейсом USB, который требует дополнительного питания, убедитесь, что его потребляемый ток не превышает 500 мА. В противном случае телевизор перейдет в режим ожидания/выключится. Необходимо отключить такой накопитель, после чего телевизор можно снова включать.
9. Сообщение "Не поддерживается" будет приведено на экране, если формат файла не поддерживается телевизором или файл поврежден.
10. Большие изображения (формата высокой четкости FHD) требуют большего времени обработки. Немного подождите.
11. Данная модель телевизора может не поддерживать некоторые форматы мультимедийных файлов из-за обновленных форматов кодировок или по другим техническим причинам.
12. Список поддерживаемых форматов для воспроизведения с USB-накопителя приведен в разделе 9. Приложения.

6.2 Меню USB

- Нажмите **SOURCE** и выберите **USB**. Вы можете воспроизводить видео-, фото - и аудиофайлы с вашего USB-устройства. Подключите USB-устройство к соответствующему входу и выберите тип медиафайла на домашней странице: *Видео*, *Музыка*, *Изображение* и *Текст*. Нажмите **ENTER**, на экране появится USB-устройство, который был подключен, нажмите **ENTER**, для просмотра папок и файлов. Для выбора папки используйте кнопки **▲▼** или **◀▶**, **ENTER** подтвердить и открыть папку и выбрать файл. Выделите, тот, который вы хотите воспроизвести или просмотреть, или непосредственно нажмите **▶||**, чтобы сразу начать воспроизведение. Нажмите **■**, чтобы закончить воспроизведение или вернуться в папку предыдущего уровня. Нажимайте необходимое количество раз **RETURN** для возврата в корень папки каталога. Повторите снова для выбора и воспроизведения файла другого типа.

ЗАМЕЧАНИЕ:

После выбора типа медиафайлов, например *Кино*, в содержимом папок будут отображаться только файлы этого типа. Файлы других форматов отображаться не будут.

6.2.1 Воспроизведение видео

Fig. 6

Во время воспроизведения, нажмите **INFO** или **ENTER** для отображения/выхода из панели меню (Fig. 6). Нажмите **Кнопки управления USB** на пульте ДУ для соответствующих шагов.

Воспр. & Пауза/Стоп/Предыд./След.

Нажмите **▶||** для начала или приостановки воспроизведения. Нажмите **■** для прекращения воспроизведения. Нажмите **◀▶** для перехода к предыдущему или следующему медиафайлу. Кнопками **◀▶** можно выбрать на панели воспроизведения соответствующую иконку, затем нажать **ENTER**. Телевизор выполнит выбранное действие.

Назад/Вперед

Нажмите и удерживайте **◀▶** для выполнения перемотки по файлу воспроизведения. Нажмите **▶||** для начала воспроизведения с выбранного места.

Режим воспроизведения

Перейдите на соответствующую иконку и нажмите **ENTER** для перехода в другой режим.

Информация

Перейдите на соответствующую иконку и нажмите **ENTER** для просмотра информации о воспроизводимом файле.

Формат экрана

Перейдите на соответствующую иконку и нажмите **ENTER** для выбора необходимого формата экрана.

6.2.2 Воспроизведение музыки

Fig. 7

Нажатие на кнопку **INFO** или **ENTER** показывает/скрывает панель воспроизведения (Fig. 7).

Кнопками пульта ДУ выполняйте необходимые операции.

Воспр. & Пауза/Стоп/Предыд./След.

Нажмите **▶||** для начала или приостановки воспроизведения. Нажмите **■** для прекращения воспроизведения. Нажмите **◀▶** для перехода к предыдущему или следующему медиафайлу. Кнопками **◀▶** можно

Назад/Вперед	выбрать на панели воспроизведения соответствующую иконку, затем нажать ENTER . Телевизор выполнит выбранное действие.
Повтор	Нажмите и удерживайте ◀▶ для выполнения перемотки по файлу воспроизведения. Нажмите ▶ для начала воспроизведения с выбранного места.
Информация	Перейдите на соответствующую иконку и нажмите ENTER . Можно выбрать 3 режима: <i>Нет</i> отключает повтор, <i>1</i> для повтора только одного трека, <i>Все</i> для воспроизведения списка снова, когда все записи уже прослушаны.
Информация	Перейдите на соответствующую иконку и нажмите ENTER для просмотра информации о воспроизводимом файле.

ЗАМЕЧАНИЕ:

- Если выбран один (или несколько) файлов для воспроизведения, кнопками **◀▶** переход будет осуществляться только между выбранными файлами.
- В этом меню будут отображаться только поддерживаемые файлы.
- Файлы, имеющие другие расширения, показаны не будут.
- Пере-модулированный mp3-файл может воспроизводиться с искажениями.
- Телевизор поддерживает экран текстов (только английский). Максимальное число символов в строке 48.
- Для корректного отображения текстов в процессе воспроизведения музыкального файла имена файлов музыки и текста должны совпадать.
- Для отображения текста в процессе воспроизведения музыкального файла текстовый файл должен находиться в том же каталоге, что и музыкальный файл, иметь такое же название, расширение файла должно быть ".lrc".

6.2.3 Просмотр изображений

Fig. 8

Нажатие на кнопку **INFO** или **ENTER** показывает/скрывает панель воспроизведения (Fig. 8). Кнопками пульта ДУ выполняйте необходимые операции.

Воспр. & Пауза/Стон/Предыд./След.

Нажмите **▶||** для начала или приостановки воспроизведения. Нажмите **■** для прекращения воспроизведения. Нажмите **◀▶** для перехода к предыдущему или следующему медиафайлу. Кнопками **◀▶** можно выбрать на панели воспроизведения соответствующую иконку, затем нажать **ENTER**. Телевизор выполнит выбранное действие.

Повтор

Перейдите на соответствующую иконку и нажмите **ENTER**. Можно выбрать 3 режима: *Нет* отключает повтор, *1* для повтора только одного файла, *Все* для воспроизведения списка снова, когда все файлы уже просмотрены.

Информация

Перейдите на соответствующую иконку и нажмите **OK** для просмотра информации о воспроизводимом файле.

- Поворот** Перейдите на соответствующую иконку и нажмите **ENTER**. Будет выполнен поворот изображения по или против часовой стрелки на 90 градусов.
- Увеличить/Уменьшить** Перейдите на соответствующую иконку и нажмите **ENTER** для увеличения или уменьшения отображения.
- Сместить изображение** Когда изображение увеличено, используйте эту функцию для выбора области просмотра. Перейдите на соответствующую иконку и нажмите **ENTER**. Перемещайте область просмотра кнопками ◀▶▲▼.

ЗАМЕЧАНИЕ: Функция  доступна только тогда, когда изображение увеличено.

6.2.4 Просмотр текстовых документов

Кнопками ◀▶ выберите раздел **ТЕКСТ** Главного меню. Используйте ◀▶ для выбора желаемого накопителя и нажмите **ENTER**. Используя ▲▼◀▶, выберите файл, который вы желаете просмотреть и нажмите **ENTER**. Выход по кнопке **OK**. Используйте ◀▶ для выбора **Возврат** для возврата в предыдущее меню.

6.2.5 Обновление ПО через USB

Рекомендуется иногда проверять, доступно ли новое обновление ПО для вашей модели телевизора. Проверку можно выполнить и сделать загрузку с нашего сайта www.strong.tv. В секции поддержки сайта укажите номер модели. Если в списке обновлений появилась более свежая версия ПО, вы можете скачать его и скопировать в корневой каталог USB-накопителя. Кнопками ▲▼ выберите **Обновление ПО (USB)** из раздела **НАСТРОЙКИ** меню вашего телевизора. Подключите данный USB-накопитель к USB-порту телевизора и нажмите **ENTER** для начала обновления на соответствующую версию ПО. Подтвердите начало, выбрав **Да** кнопками ◀▶. Когда обновление завершено, отсоедините USB-накопитель, отключите вилку телевизора от электрической розетки и подключите ее снова.

7.0 УСТРАНЕНИЕ ВОЗМОЖНЫХ НЕПОЛАДОК

В случаях возникновения неполадок или проблем в эксплуатации данного устройства, перед звонком в службу поддержки или обращением в ремонт, пожалуйста, ознакомьтесь с приведенной ниже информацией по разрешению наиболее часто встречающихся причин неработоспособности.

Проблема	Вероятная причина и рекомендации по устранению
Индикатор режима ожидания не светится	<ol style="list-style-type: none"> 1. Проверьте подключение к сети питания. 2. Убедитесь, что удлинитель включен. 3. Возможно повреждена электрическая розетка. 4. Не исправен Индикатор режима ожидания.

Проблема	Вероятная причина и рекомендации по устранению
Нет сигнала	<ol style="list-style-type: none"> <li data-bbox="370 189 945 261">1. Антенна отсоединена, повреждена или неправильно ориентирована. Проверьте антенный кабель, проверьте положение антенны. <li data-bbox="370 261 945 341">2. DVB-T/T2: Подключена активная антенна, требующая питания по сигнальному кабелю. Подключите внешнее питание к антенне. Возможно в данной местности принимается слишком слабый сигнал цифрового ТВ. Проконсультируйтесь с продавцом или специалистом цифрового ТВ. <li data-bbox="370 341 945 531">3. DVB-S/S2: Неверные значения некоторых параметров тюнера (например один или несколько каналов перемещены на другой транспондер или больше не транслируется). Неверные значения параметров LNB.
Изображение при просмотре замирает, "рассыпается" и т.д.	<p data-bbox="327 539 812 560">DVB-S/S2, DVB-T/T2: Слишком слабый антенный сигнал.</p> <p data-bbox="327 571 791 592">DVB-T/T2: Помехи, вызванные отражениями сигнала.</p> <p data-bbox="327 603 887 651">DVB-C, DVB-S/S2: Антенный кабель слишком длинный (слишком высокое затухание).</p> <p data-bbox="327 662 940 710">DVB-T/T2, DVB-S/S2: Антенна не правильно настроена или сместилась после шторма и т.д.</p>
Любые другие проблемы с приемом или сигналом	<ol style="list-style-type: none"> <li data-bbox="370 722 945 930">1. DVB-S/S2 и -T/T2: Контакты соединений кабеля могут быть ослаблены. Влага могла попасть в кабели или разъемы. Проверьте кабельные соединения. Проверьте все оборудование, подключенное между точкой приема (антенной) и телевизором. В настоящее время идет сильный дождь или гроза. Подождите, пока сильный дождь/гроза закончится. Проконсультируйтесь с продавцом или специалистом цифрового ТВ. <li data-bbox="370 930 945 1018">2. DVB-S/S2: Спутниковая антенна НЕ выставлена на (правильный) спутник (-и). Обратитесь за помощью к местному специалисту по спутниковому телевидению. <li data-bbox="370 1018 945 1098">3. DVB-S/S2: Спутниковая антенна слишком мала. Обратитесь за помощью к местному специалисту по спутниковому телевидению. <li data-bbox="370 1098 945 1182">4. DVB-S/S2: Сигнал от антенны слишком сильный, возможно, его нужно приглушить. Обратитесь за помощью к местному специалисту по спутниковому телевидению.
Нет цвета	<ol style="list-style-type: none"> <li data-bbox="370 1190 945 1238">1. Устройства неправильно подключены (ко входам SCART, RCA) или используются неправильные/плохие кабели. <li data-bbox="370 1238 674 1259">2. Отрегулируйте насыщенность. <li data-bbox="370 1259 945 1318">3. Переключите телевизор на другой канал. Возможно, текущая программа транслируется в черно-белом режиме.
Нет изображения, звук нормальный	<ol style="list-style-type: none"> <li data-bbox="370 1326 759 1347">1. Отрегулируйте яркость и контрастность. <li data-bbox="370 1347 945 1420">2. Включена трансляция канала радио, возможно - программа не транслирует видеосигнал или другие помехи/сбои в вещании.

Проблема	Вероятная причина и рекомендации по устранению
Нормальное изображение, нет звука	<ol style="list-style-type: none"> 1. Нажмите кнопку увеличения громкости, чтобы увеличить уровень громкости. 2. Звук отключен, нажмите !, чтобы восстановить звук. 3. Если для воспроизведения звука используются внешние устройства, убедитесь, что вы выбрали правильные источники и режим для воспроизведения звука. Для получения дополнительной информации также ознакомьтесь с советами в Руководствах пользователя от подключенных устройств. 4. Возможно, канал транслируется без звука (демо-режим) или программа не передает звуковые сигналы, или есть другие помехи/сбои трансляции.
Изображение при воспроизведении видео замирает, "рассыпается" и т.д., особенно для HD-контента.	Скорость чтения/записи вашего внешнего USB-накопителя слишком низкая. Убедитесь, что внешний USB-накопитель имеет достаточную скорость и объем. USB-флэш-накопитель (флешка) может не поддерживать необходимую скорость.
Пульт ДУ не работает	1. Поменяйте батарейки. Если вы используете перезаряжаемые аккумуляторные батарейки, убедитесь в том, что у них низкий саморазряд.
	2. Батарейки установлены неправильно или используются батарейки разных типов.
	3. ИК-датчик заблокирован или могут быть помехи от яркого освещения.
Телевизор сам выключается.	Включена функция автоматического перехода в режим ожидания. По умолчанию установлено выключение телевизора через 4 часа. Это сделано, чтобы выполнить правила ЕС по снижению энергопотребления и чтобы сэкономить вам электроэнергию.

ЗАМЕЧАНИЕ:

Если же данная информация не помогла и телевизор, после выполненных рекомендаций, не работает нормально, следует обратиться в службу поддержки в вашем регионе или авторизованному сервис-партнеру компании STRONG. Дополнительно, вы можете получить поддержку, направив запрос через наш вебсайт www.strong.tv.

8.0 СПЕЦИФИКАЦИЯ

Звук

Аудиовыходы: 2 x 3 Вт

Тюнер

Диапазон:

 DVB-T/T2: 174 МГц - 230 МГц; 470 МГц - 860 МГц
 DVB-C: 50-858 МГц
 DVB-S/S2: 950 МГц - 2150 МГц
 DTV: DVB-T/T2, DVB-S/S2, DVB-C

Системы:

ATV: PAL/SECAM (BG/DK/1)
AV: PAL, NTSC

Интерфейсы

1 x DC 12v
1 x ANT/CABLE ВХОД
1 x SAT ВХОД
1 x HDMI
2 x USB
1 x S/PDIF (коакс.)
1 x AV ВХОД
1 x Общий интерфейс
1 x наушники

Общие характеристики

Напряжение питания:	180 ~ 240 В переменного тока 50/60 Гц
Входное напряжение	DC 12 V 3.5 A
Потребляемая мощность:	макс. 50 Вт, тип. 31 Вт
Потребляемая мощность в режиме ожидания:	<0.5 Вт
Диапазон рабочих температур:	+5°C ~ 35°C
Температура хранения:	-15°C ~ +45°C
Допустимая влажность при эксплуатации:	20% ~ 80% RH, без конденсата
Допустимая влажность при хранении:	10% ~ 90% RH, без конденсата
Габаритные размеры (Ш x В x Г) в мм:	630 x 120 x 422
Вес, нетто:	3.4 kg