

STRONG

LED TV with DVB-T2/C/S2
SRT 24HC3023



User Manual
Bedienungsanleitung
Manuel utilisateur
Manual del Usuario
Инструкции за употреба
Uživatelská příručka
Korisnički priručnik
Használati útmutató
Manuale utente

Gebruiksaanwijzing
Instrukcja obsługi
Manual do Utilizador
Manual de Utilizare
Uputstvo za upotrebu
Používateľská príručka
Navodila za uporabo
Посібник користувача
Руководство пользователя

Fig. 1

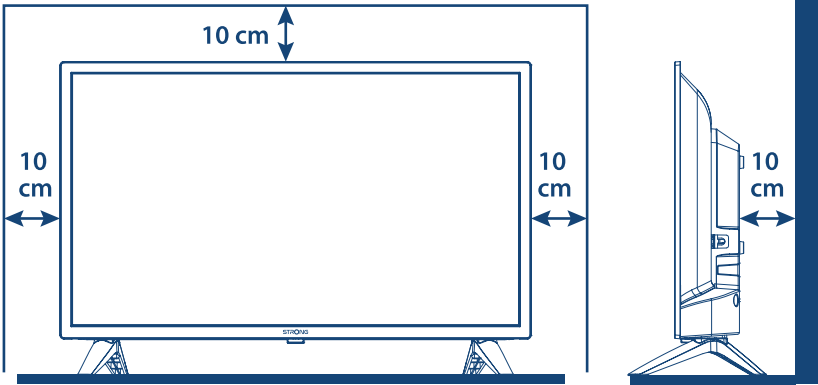

Fig. 2

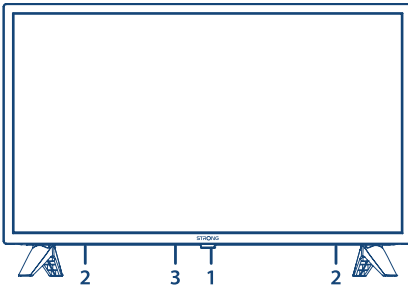

Fig. 3

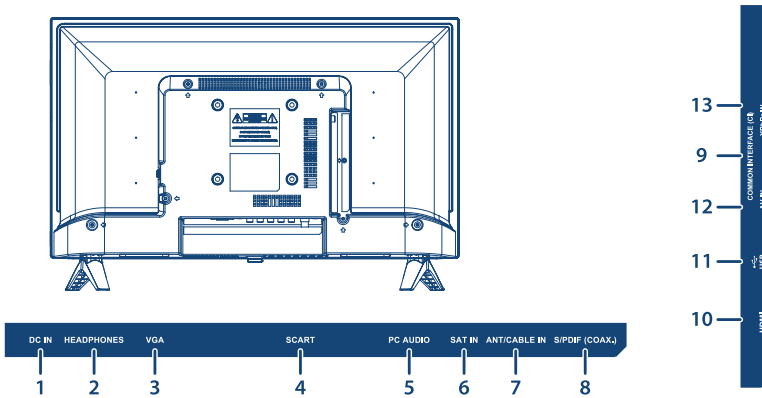

Fig. 4

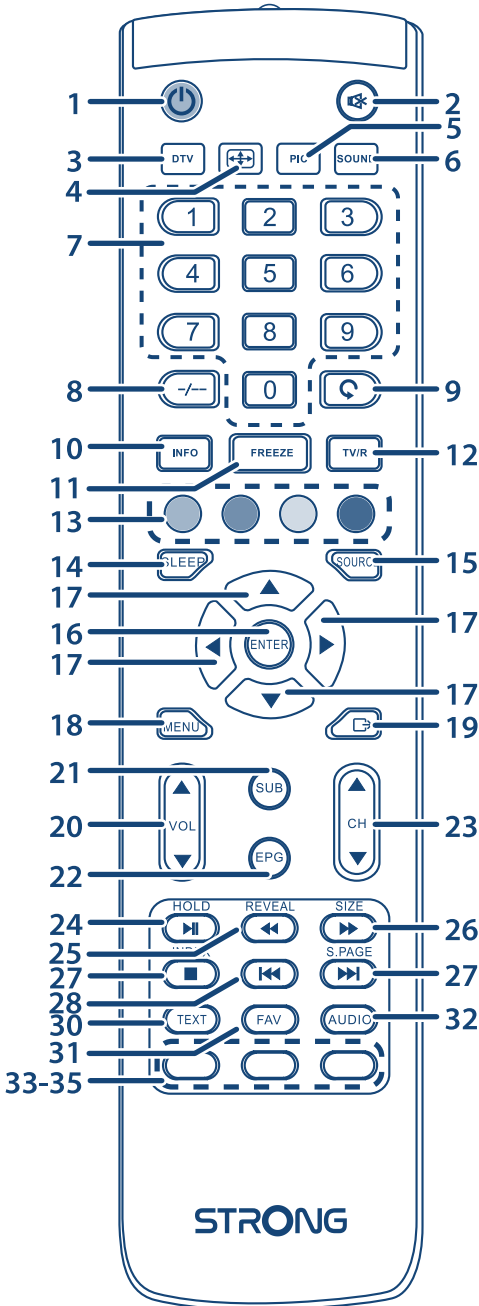
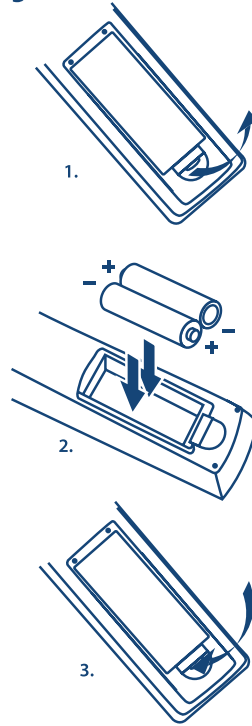

Fig. 5



SERVICE CENTER

AT	 support_at@strong.tv  0820 400 150 (€ 0,12/Min. österr. Festnetz)	HU	 support_hu@strong.tv  +36 1 445 26 10
BG	 support_bg@strong.tv  +359 32 634451	IT	 support_it@strong.tv  199 404 032 Da rete fissa 24,8 cent. al min. 12,5 cent. scatto alla risposta Da rete mobile max 49 cent. al min. 15,6 cent. scatto alla risposta
CZ	 support_cz@strong.tv  844 44 44 90	NL	 support_nl@strong.tv
DE	 support_de@strong.tv  0180 501 49 91 (€ 0,14/Min. deutsches Festnetz) (€ 0,42/Min. max. Mobilfunknetze)	PL	 support_pl@strong.tv  801 702 017
DK	 support_dk@strong.tv	PT	 support_pt@strong.tv  +351 2 100 06 125
ES	 support_es@strong.tv  +34 91 119 61 76	SK	 support_sk@strong.tv  0850 15 05 50
FR	 support_fr@strong.tv	SL	 +386 1 828 08 58
HR	 +385 1 344 57 66	UA	 support_ua@strong.tv  +380 (44) 238 61 50

www.strong.tv

Supplied by STRONG Austria
Represented by STRONG Ges.m.b.H.
Franz-Josefs-Kai 1
1010 Vienna, Austria
Email: support_at@strong.tv

Licencias



ESTE PRODUCTO ESTÁ AUTORIZADO BAJO LA LICENCIA DE CARTERA DE PATENTES AVC PARA EL USO PERSONAL Y NO COMERCIAL DE UN CONSUMIDOR PARA (i) CODIFICAR VÍDEO CONFORME LA NORMA AVC ("VÍDEO AVC") Y/O (ii) DESCODIFICAR VÍDEO AVC CODIFICADO POR UN CONSUMIDOR DEDICADO A UNA ACTIVIDAD PERSONAL Y NO COMERCIAL Y/O OBTENIDA DE UN PROVEEDOR DE VIDEO CON LICENCIA PARA SUMINISTRAR VÍDEO AVC. NO SE OTORGA NINGUNA LICENCIA NI SE DEBE PRESUPONER PARA CUALQUIER OTRO USO. INFORMACIÓN ADICIONAL SE PUEDE OBTENER EN **MPEG LA, LLC** VER [HTTP://WWW.MPEGLA.COM](http://WWW.MPEGLA.COM)

Este producto contiene uno o más programas protegidos por las leyes internacionales y de Estados Unidos de derechos de autor como obras inéditas. Son confidenciales y propiedad de **Dolby Laboratories**. Queda prohibida su reproducción o divulgación, en su totalidad o en parte, o la producción de trabajos derivados del mismo sin el permiso expreso de Dolby Laboratories. Derechos de autor 2003-2009 por Dolby Laboratories. Reservados todos los derechos.

DECLARACIÓN UE DE CONFORMIDAD SIMPLIFICADA

Por la presente, STRONG declara que el dispositivo SRT 24HC3023 cumple con la Directiva 2014/53/EU.

El documento completo de la Declaración de Conformidad EU, está disponible en la siguiente dirección de Internet: <http://www.strong.tv/en/doc>

Sujeto a alteraciones. Como consecuencia de la continua investigación y desarrollo de especificaciones técnicas, el diseño y apariencia de los productos puede cambiar. Fabricado con la licencia de Dolby Laboratories. Dolby Audio y el símbolo de la doble D son marcas comerciales de Dolby Laboratories. Los términos HDMI y HDMI High-Definition Multimedia Interface, y el Logotipo HDMI son marcas comerciales o marcas registradas de HDMI Licensing Administrator, Inc. en los Estados Unidos y en otros países. Todos los nombres de los productos son marcas o marcas registradas de sus dueños respectivos.

© STRONG 2020. Todos los derechos reservados.

Para obtener el mejor rendimiento y seguridad, por favor, lea atentamente este manual. Por favor conserve este manual para referencias futuras.



TABLA DE CONTENIDOS

1.0 INSTRUCCIONES	3
1.1 Instrucciones de seguridad	3
1.2 Almacenamiento	4
1.3 Accesorios	4
1.4 Instalación del equipo	4
2.0 INSTALACIÓN	5
2.1 Código PIN predeterminado: 0000	5
2.2 Panel frontal	5
2.3 Panel trasero	5
2.4 Mando a distancia	5
2.5 Instalación de las pilas	6
2.6 Uso del mando a distancia	7
3.0 PRIMERA INSTALACIÓN	7
3.1 Instalación DVB-S/S2	8
3.2 Instalación de DVB-T/T2	8
3.3 Instalación de DVB-C	8
4.0 GUÍA ELECTRÓNICA DE PROGRAMAS (EPG)	9
5.0 CONFIGURACIÓN DEL MENÚ	9
5.1 Control del menú (modo DTV)	9
5.2 Canal	9
5.3 Menú de imagen	11
5.4 Menú del sonido	11
5.5 Menú de hora	12
5.6 Bloqueo	12
5.7 Menú de Configuración	13
6.0 MEDIA	14
6.1 Recordatorio cuando se utiliza el reproductor USB	14
6.2 Menú USB	14
7.0 SOLUCIÓN DE PROBLEMAS	17
8.0 ESPECIFICACIONES	19

1.0 INSTRUCCIONES

1.1 Instrucciones de seguridad

Lea todas las instrucciones antes de operar el equipo. Conserve estas instrucciones para su uso posterior.

- Use únicamente los dispositivos/accesorios especificados o suministrados por el fabricante (como el adaptador de alimentación exclusivo, batería, etc.).
- Consulte la información en el exterior del panel posterior de la caja para informaciones eléctricas y de seguridad antes de instalar o hacer funcionar el aparato.
- Para reducir el riesgo de incendio o descarga eléctrica, no exponga este aparato a la lluvia o la humedad.
- No se debe impedir la ventilación cubriendo las aberturas de ventilación con objetos, como periódicos, manteles, cortinas, etc.
- El aparato no debe ser expuesto a goteos ni salpicaduras y ningún objeto con líquido, como floreros, deberá ser colocado sobre el aparato.
- La marca  indica un riesgo de descarga eléctrica. Los cables externos deben ser instalados por personal instruido o se deben utilizar cables o cordones prefabricados.
- Para evitar lesiones, este aparato debe estar firmemente sujeto al suelo/pared conforme a las instrucciones de instalación.
- Peligro de explosión si la batería se sustituye de forma incorrecta. Reemplácela solamente con otra igual o de tipo equivalente.
- La batería (batería o baterías o paquete de baterías) no debe quedar expuesta a un calor excesivo como la luz solar, el fuego o fuente similar.
- El nivel sonoro excesivo de los auriculares puede causar pérdida de la audición. Escuchar música a niveles de volumen alto y durante períodos prolongados puede dañar la audición.
- Para reducir el riesgo de daños a la audición, se debe bajar el volumen a un nivel seguro, cómodo, y reducir el tiempo de escucha a niveles altos.
- El enchufe o el conector del aparato se utiliza como dispositivo de desconexión, deberá permanecer accesible. Cuando no esté en uso y cuando se mueva, por favor tenga cuidado con el cable de alimentación, por ejemplo, ate el cable de alimentación con una abrazadera de cables o algo parecido. Debe estar libre de bordes afilados o similares que pueden causar abrasión del cable de alimentación. Al ponerlo en uso de nuevo, asegúrese de que el cable de alimentación no está dañado. En caso de daño, reemplace el cable de alimentación por uno similar con las mismas especificaciones. La ausencia de una indicación de luz en el aparato no significa que está totalmente desconectado de la red eléctrica. Para desconectar el aparato completamente, el enchufe de corriente debe ser retirado de la toma.
- Se debe prestar atención a los aspectos ambientales de la eliminación de baterías.
- No deben colocarse fuentes de llamas, como velas encendidas sobre el aparato.
-  Para evitar la propagación del fuego, mantenga las velas u otras llamas siempre alejadas de este producto.
- Un terminal USB puede aportar un máximo de 500 mA.
-  Los equipos con este símbolo son de Clase II o con doble aislamiento eléctrico. Ha sido diseñado de forma que no requiera una conexión eléctrica de seguridad a tierra.

Entorno de Funcionamiento

- No instale este equipo en un espacio cerrado como una estantería o lugar similar.
- No utilice el equipo cerca de zonas húmedas, frías y proteja el equipo del sobrecalentamiento.
- Mantener el equipo alejado de la luz solar directa.
- No utilice el equipo cerca de lugares con polvo.

- No coloque velas cerca de una zona abierta y accesible para evitar que materias extrañas inflamables entren en la TV.

Directiva WEEE



Eliminación correcta de este producto. Esta marca indica que este producto no debe eliminarse junto con otros residuos domésticos en toda la UE. Para evitar los posibles daños al medio ambiente o a la salud humana que representa la eliminación incontrolada de residuos, recíclelo correctamente para promover la reutilización sostenible de recursos materiales. Para devolver su dispositivo usado, utilice los sistemas de devolución y recogida o póngase en contacto con el establecimiento donde se adquirió el producto. Pueden tomar este producto para el reciclaje seguro ambiental.

1.2 Almacenamiento

Su dispositivo ha sido cuidadosamente comprobado y embalado antes del envío. Cuando lo desempaque, asegúrese de que todas las partes se encuentren incluidas y mantenga el empaque fuera del alcance de los niños. Le recomendamos que conserve la caja de cartón durante el período de garantía, mantenga su dispositivo perfectamente protegido en caso de reparación o garantía.

1.3 Accesorios

- 1x Instrucciones de instalación
- 1x instrucciones de seguridad/ tarjetas de garantía
- 1x mando a distancia
- 2x pilas AAA

1.4 Instalación del equipo

Fig. 1a

Instale la pantalla sobre una superficie horizontal sólida como una mesa o escritorio. Para la ventilación, deje un espacio de al menos 10 cm libres alrededor de la unidad. Para evitar situaciones de fallo y no seguras, por favor, no coloque objetos encima de la unidad. Este aparato puede ser utilizado en climas tropicales y/o moderados.

Instrucciones de montaje del soporte

Fig. 1b

1. Coloque cuidadosamente el televisor con la parte frontal hacia abajo sobre una superficie plana y acolchada para proteger el televisor y la pantalla contra daños.
2. Retire los 2x pies y móntelos en el televisor.
3. Fije los pies a la parte inferior del televisor usando los 4x M4x15mm tornillos.

Fig. 1c

Este manual de usuario proporciona instrucciones completas para instalar y utilizar este televisor. Los símbolos sirven como sigue.

ADVERTENCIA Muestra un mensaje de advertencia.

NOTA Ofrece información adicional importante o de utilidad.

MENU Representa un botón en el mando a distancia o el receptor TV.
(Caracteres en negrita)

Mover a Representa un elemento del menú dentro de una ventana.
(Caracteres Cursiva)

2.0 INSTALACIÓN

2.1 Código PIN predeterminado: 0000

2.2 Panel frontal

Fig. 2

NOTA: Los gráficos son solamente para la representación.

1. Indicador de alimentación/ sensor remoto
2. Altavoces
3. Botones: Fuente de entrada, Menú, V-/V+, CH-/CH+, Espera/Encendido (ON).

2.3 Panel trasero



NOTA: Los gráficos son solamente para la representación.

Fig. 3

1. **DC IN** Conectar a una toma de corriente.
2. **HEADPHONE:** Salida de audio de los auriculares, se silenciarán los altavoces cuando el auricular está enchufado y seleccionado los auriculares.
3. **VGA** Conectar una fuente VGA como las que los ordenadores pueden tener.
4. **SCART** Para conectar dispositivos como DVD o VCR utilizando el cable SCART.
5. **PC AUDIO** Conectar a la salida de audio de la PC.
6. **SAT IN** Conectar una antena parabólica a la televisión para la búsqueda de programas.
7. **ANT/CABLE IN** Para conectar una antena, cable, antena parabólica al TV para la búsqueda y recepción de programas.
8. **S/PDIF OUT** Utilice un cable RCA para conectar el televisor a un amplificador digital compatible o sistema Home Theatre.
9. **CI+** Conectar un módulo de acceso condicional (CAM).
10. **HDMI** Para conectar la señal de entrada HDMI de una fuente de señal como un reproductor de Blu-ray, DVD o consola de juegos.
11. **USB** Conectar un dispositivo USB para la reproducción de archivos multimedia
12. **AV IN** Entrada 3,5 mm hembra para vídeo compuesto y conexión audio izquierda/ derecha.
13. **YPbPr** Conectar las fuentes YPbPr.

2.4 Mando a distancia

Fig. 4

1.  Pulsar para encender el televisor o en espera.
2.  Pulsar para silenciar o restaurar el volumen.
3. **DTV** Pulsar para volver a la televisión digital.
4. **(ASPECT) ** Cambiar la relación de aspecto.
5. **(PICTURE) PIC** Cambiar el modo de imagen.
6. **SOUND** Cambiar el modo de sonido.

7. 0~9	Seleccionar el canal directamente.
8. -/--	Cambiar el dígito máximo del programa de entrada.
9. ↺	Pulsar para volver al canal visto anteriormente.
10. INFO	Muestra informaciones acerca de la fuente seleccionada.
11. FREEZE	Pulsar para mantener la imagen
12. TV/R	Cambiar entre TV y radio.
13. BOTONES DE COLOR	
	Pulsar para ejecutar la función rápida en el modo TV o DTV.
14. SLEEP	Seleccionar el tiempo de dormir, como 10 min, 20 min, etc.
15. SOURCE	Pulsar para cambiar la fuente de señal
16. ENTER	Confirmar la selección.
17. ▲▼◀▶	Navegar por el menú.
18. MENU	Abrir las opciones de menú. Retroceda en algunas de las opciones del menú.
19. ↵	Salir del menú actual.
20. VOL +/-	Ajustar el volumen hacia arriba o hacia abajo.
21. (SUB.PAGE) SUB.P	Pulsar este botón para entrar o salir del modo de subpágina (si subpágina está disponible. Pulsar los botones ◀▶ para seleccionar una subpágina.
22. EPG	Pulsar para visualizar la información actual de EPG en el modo DTV.
23. CH +/-	Cambiar los programas hacia arriba o hacia abajo. Grandes etapas en la lista de canales
24. HOLD	Pulsar para mantener la página de teletexto en la pantalla sin actualizaciones y cambios. Pulsar de nuevo para liberar el estado de retención.
25. (REVEAL) TIP	En el modo de teletexto, pulse para ver la información oculta
26. SIZE	Ampliar la pantalla de teletexto. Presionar este botón una vez para ampliar la mitad superior de la pantalla. Pulsar de nuevo este botón para ampliar la mitad inferior de la pantalla. Pulsar este botón de nuevo para volver al tamaño de la pantalla normal.
27. INDEX	Pulsar este botón para visualizar la página de índice.
28. ⏮	Pulsar para reproducir el archivo anterior.
29. ⏭	Pulsar para reproducir el siguiente archivo.
30. TEXT	Pulsar para entrar o salir del menú de teletexto.
31. FAV	Pulsar para ver su lista de canales favoritos asignada o la lista principal de canales. Pulsar ▲▼ para desplazarse a través de sus canales favoritos asignados, pulsar OK para confirmar.
32. AUDIO	Pulsar para seleccionar los idiomas de audio disponibles. Al seleccionar la descripción del audio, un narrador describirá lo que está sucediendo en la pantalla para los espectadores ciegos o con deficiencias visuales. Pulsar de nuevo para apagarlo. (Dependiendo de la emisión)
33-35.	No function

2.5 Instalación de las pilas

Fig. 5

Coloque 2 pilas AAA en el compartimiento de las pilas del mando a distancia. Asegúrese de hacer coincidir las marcas de polaridad dentro del compartimento.

NOTA: Las imágenes son sólo para referencia. Los artículos actuales pueden diferir.

1. Abre la tapa.

2. Coloque 2 pilas AAA en el compartimiento y asegúrese de que la polaridad sea correcta.
3. Cierre la tapa

Precauciones para el uso de la pila

La utilización inapropiada de las pilas causará fugas. Siga con cuidado las instrucciones siguientes.

1. Tenga en cuenta la polaridad de las pilas para evitar cortocircuitos.
2. Cuando el voltaje de las pilas es insuficiente, afectando al rango de utilización debe reemplazarlas con pilas nuevas. Quite las pilas del mando a distancia si no lo va a utilizar durante mucho tiempo.
3. No utilice diferentes tipos de pilas (por ejemplo, manganeso y pilas alcalinas).
4. No ponga las pilas en el fuego, ni cargue o descomponga las pilas.
5. Deshágase de las pilas de modo a cumplir con la normativa de protección ambiental pertinente.

2.6 Uso del mando a distancia

- Utilice el mando a distancia dirigiéndolo hacia el sensor remoto. Los elementos entre el mando a distancia y el sensor remoto podrán bloquear el funcionamiento normal.
- No hacer que el mando a distancia vibre con violencia. Además, no salpicar líquido sobre el mando a distancia y no dejar el mando a distancia en un lugar de alta humedad.
- No coloque el mando a distancia bajo la luz solar directa que causará la deformación de la unidad por el calor.
- Cuando el sensor remoto está bajo la luz solar directa o iluminación intensa, el mando a distancia no funcionará. En este caso, cambiar la iluminación o la posición del televisor o utilice el mando a distancia más cerca del sensor remoto.

3.0 PRIMERA INSTALACIÓN

Después de que todas las conexiones se han realizado correctamente, encienda su televisor. La selección de idioma aparecerá en la pantalla. Utilice ◀▶ para seleccionar el *Idioma OSD* de su preferencia. Pulse ▼ y luego utilice ◀▶ para seleccionar el país donde usará este televisor. Esto es importante para configurar correctamente la zona horaria y los caracteres de texto. Pulse ▼ para cambiar *Ambiente* del modo Inicio (Home) a Tienda (Shop) para demostración del televisor en la tienda, de lo contrario, mantener tal como está.

Pulse ENTER para el siguiente paso para ir a *Configuración de ajuste*.

En la selección de configuración del Sintonizador, seleccione la fuente de entrada del sintonizador que desea utilizar.

<i>Tipo de sintonizador</i>	Si todavía tiene señales analógicas en DVB-T o DVB-C. Seleccione aquí entre las opciones de sistemas Digital/+ Analógico.
<i>Tipo Digital</i>	<p><i>Satélite</i> para recibir transmisiones por satélite si está equipado con una antena parabólica,</p> <p><i>DVB-T</i> para recibir transmisiones terrestres con una antena interior o exterior.</p> <p><i>DVB-C</i> para recibir transmisiones por cable si tiene una conexión por cable de un proveedor local.</p>

El siguiente paso depende de su elección en la configuración del sintonizador.

3.1 Instalación DVB-S/S2

Ajuste del Satélite

Pulse ▼ para seleccionar *Satélite* y utilice ◀▶ para resaltar el satélite al que está dirigido su antena parabólica. Utilice ▲▼◀▶ para resaltar las opciones de elección y pulse ENTER para comenzar la búsqueda de canales.

<i>Modo de Escaneo</i>	Elija entre <i>Predeterminado</i> (recomendado), <i>Escaneo ciego</i> y <i>Red</i>
<i>Tipo de Canal</i>	Seleccione <i>Gratis</i> para buscar solamente canales Free-To-Air <i>Gratis</i> + <i>Codificado</i> para buscar canales FTA y canales Cifrados. o <i>Scramble</i> para buscar únicamente canales cifrados.
<i>Tipo de Servicio</i>	Seleccione <i>Todos</i> para buscar canales de DTV y Radio. Seleccione <i>RADIO</i> para buscar solamente canales de radio o <i>DTV</i> para buscar solamente canales de TV digital.

Se recomienda utilizar las configuraciones predeterminadas.

3.2 Instalación de DVB-T/T2

Ajuste Terrestre

Pulse ENTER para iniciar la búsqueda directa de canales digitales.

Opcional puede buscar también canales analógicos.

Pulse ▲ y seleccione el tipo de sintonía.

Al pulsar ◀▶, seleccione *DTV*, *ATV* o *DTV + ATV* (*DTV* para buscar transmisiones digitales y *ATV* para buscar transmisiones analógicas).

3.3 Instalación de DVB-C

Ajuste del Cable

Pulsar ▲▼◀▶ para resaltar su configuración.

<i>Tipo de escaneo</i>	Puede seleccionar <i>Escaneo de la red</i> o <i>Completo</i> . (<i>Escaneo de la red</i> por defecto para una rápida búsqueda aconsejada)
<i>Identificación de la red</i>	El ajuste predeterminado es <i>Auto</i> . Para ingresar su propio valor pulse ◀▶ e ingrese. Por favor, introduzca (con 0 ~ 9) la <i>Identificación de la red</i> utilizada por su prestador.
<i>Frecuencia</i>	El ajuste predeterminado es <i>Auto</i> . Para ingresar su propio valor pulse ◀▶ e ingrese. Por favor, introduzca (con 0 ~ 9) la frecuencia principal utilizada por su prestador en KHz.
<i>Velocidad de Datos</i>	El ajuste predeterminado es <i>Auto</i> . Para ingresar su propio valor pulse ◀▶ e ingrese. Por favor, introduzca (con 0 ~ 9) la <i>Velocidad de Datos</i> utilizada por su prestador en Ks/s. Los valores más utilizados son 6900 o 6875.

Opcional puede buscar también canales analógicos.

Pulse ▲ para seleccionar el Tipo de Sintonía.

Al pulsar ◀▶, seleccione *DTV*, *ATV* o *DTV + ATV* (*DTV* para buscar transmisiones digitales y *ATV* para buscar transmisiones analógicas).

NOTA: ¡Compruebe las configuraciones de su sistema de cable utilizado por su proveedor! El escaneo *Full* (Completo) tomará aproximadamente 20 minutos, dependiendo de su red de cable.

Pulsar **ENTER** para iniciar la búsqueda de canales digitales.

4.0 GUÍA ELECTRÓNICA DE PROGRAMAS (EPG)

EPG significa Digital Electronic Program Guide (Guía Digital Electrónica de Programas). Es suministrado por los proveedores de programas y ofrece información sobre los programas difundidos. Puede acceder a él en el modo digital pulsando **EPG** en el mando a distancia. Pulse **EPG** para abrir la interfaz EPG. Utilice **▲▼** para seleccionar un programa. Pulse **▶** para cambiar a la vista general de un canal EPG. Utilice **DOWN/UP** para seleccionar el evento sobre el cual desee conocer más detalles. Estos detalles se muestran en la parte superior de este banner de EPG o pulse el botón **INFO** para pantalla completa. Pulse **EXIT** para detener y volver a los modos de visualización.

A continuación, pulse **COLOUR BUTTONS (BOTONES DE COLOR)** para introducir los ajustes necesarios.

VERDE	Acceso a información adicional del programa
AMARILLO	Abrir el ajuste del recordatorio sobre la visión general
AZUL	Ajustar recordatorio del programa seleccionado.

5.0 CONFIGURACIÓN DEL MENÚ

Los elementos siguientes dependen si están disponibles en la fuente de entrada seleccionada. Utilice **SOURCE** para seleccionar otra fuente. Las selecciones son Satélite, DTV, ATV, AV, PC, SCART, Componente, HDMI y Medios.

5.1 Control del menú (modo DTV)

Pulse **MENU** para acceder al menú principal. Pulse **◀▶** para seleccionar un elemento. Pulse **▲▼** y **ENTER** para seleccionar los submenús. Pulse **MENU** para salir del elemento.

5.2 Canal

Pulse **MENU** para visualizar el menú principal. Pulse **◀▶** para seleccionar *Canal* en el menú principal. Pulse **▲▼** para seleccionar la opción que desea ajustar en el menú *Canal*. Pulse **ENTER** para ajustar. Después de terminar los ajustes, pulse **MENU** para guardar y volver al menú anterior. Los elementos siguientes dependen si están disponibles en la fuente de entrada seleccionada. Utilice **SOURCE** para seleccionar otra fuente.

5.2.1 Sintonización Automática

Pulse **▲▼** para seleccionar *Sintonización Automática*. Si el televisor utiliza un sintonizador DVB-T o DVB-C, consulte los capítulos 3.2 y 3.3; para el sintonizador de satélite (DVB-S), consulte el capítulo 3.1.

5.2.2 Configuración de la Antena

Si utiliza *Satélite* como fuente de entrada, el menú *Configuración de la antena* le permite establecer su satélite y respectivos ajustes como el puerto DiSeqC y el tipo LNB. Puede, en seguida, iniciar *Sintonización Auto* o *Sintonización Manual* seleccionando con el botón **EPG** el transponder que desea.

5.2.3 Sintonización Manual DTV

Buscar y almacenar los programas manualmente. Pulse ▲▼ para seleccionar *Sintonización Manual DTV*. En seguida, pulse ENTER para acceder al submenú.

Pulse ◀▶ para seleccionar un *Kanal No.*, y a continuación pulse ENTER para iniciar la búsqueda. La búsqueda se detiene cuando se encuentra un programa y este programa se almacenará en la posición del canal actual. Presione (MENÚ) para salir.

5.2.4 Sintonización Manual ATV (sólo en modo DVB-C)

Primero, seleccionar el tipo de fuente de ATV. Luego, en el menú *Canal*, seleccionar *Sintonización Manual de ATV* y pulsar ENTER para acceder. Destacar y pulsar ▲▼ para seleccionar *Almacenar Para 1* (quizá otro número), *Sistema de Sonido y N° de Canal*. A continuación, seleccionar búsqueda y pulsar ENTER para iniciar la búsqueda. Pulsar ▶ para que la unidad haga la búsqueda hacia una frecuencia más alta. Pulsar ◀ para que la unidad haga la búsqueda hacia una frecuencia más baja. La búsqueda se detiene cuando se encuentra un programa y este programa se almacenará en la posición del canal actual. Si desea detener la búsqueda, pulse MENU.

<i>Canal actual</i>	Ajuste el número de canal
<i>Colour System</i>	Selecione el sistema de color (Disponible: AUTO, PAL, SECAM)
<i>Sound System</i>	Selecione el sistema de Sonido
<i>Fine Tune</i>	Ajuste la frecuencia del canal
<i>Search</i>	Iniciar la búsqueda de canales

5.2.5 Configuración de canales

<i>Edición de Programas</i>	Editar los programas. Puede pulsar los BOTONES DE COLORES del mando a distancia para saltar programas, renombrar y borrar programas o mover los programas y agregar programas a la lista de favoritos pulsando FAV.
<i>Información de la señal</i>	Mostrar la información del canal de televisión digital actual. Sólo disponible con la señal de la televisión digital (DTV).
<i>Información CI</i>	En el caso de que utilice un módulo CI para decodificar canales cifrados, este menú muestra el menú interno de la tarjeta y/o CAM.
<i>Numeración lógica de canales LCN</i>	Esta función ordena los canales automáticamente en orden lógico en modo DVB-T si la emisora admite esta función. Pulse ENTER para seleccionar <i>On</i> o <i>Off</i> .
<i>Tipo de Canales</i>	Selecione FTA para buscar solamente canales Free-To-Air o TODOS para buscar canales FTA y canales cifrados.

NOTA: Si la función *Numeración lógica de canales* está activada (ON), no es posible proceder de forma normal a la ordenación de los canales. Las funciones *Numeración lógica de canales* y *Tipo de canales* no están disponibles cuando se selecciona el Sintonizador de satélite.

5.3 Menú de imagen

<i>Modo de Imagen</i>	Seleccione uno de los modos de control de imagen automático. Las opciones disponibles son <i>Dynamic</i> , <i>Standard</i> , <i>Mild</i> . Seleccione <i>Personal</i> para ajustar el Contraste, Brillo, Color y Nitidez a su gusto.
<i>Temperatura de Color</i>	Seleccione el tono de color general de la imagen. Las opciones disponibles son <i>Frio</i> , <i>Medio</i> , <i>Caliente</i>
<i>Reducción de ruido</i>	Elimina el ruido en la imagen. Las opciones disponibles son <i>Desactivada</i> , <i>Baja</i> , <i>Alto</i> y <i>Default</i> .

5.3.1 Contraste/ Brillo/ Color/

Si *Modo de imagen* está ajustado a *Personal* será posible cambiar los siguientes ajustes: Pulse el botón ▲▼ para seleccionar una opción, luego pulse el botón ◀▶ para ajustar.

<i>Contraste</i>	Ajuste la intensidad de las áreas más claras de la imagen, las zonas oscuras de la imagen no varían.
<i>Brillo</i>	Ajuste la salida de fibra óptica de toda la imagen, afectará a las zonas más oscuras de la imagen.
<i>Color</i>	Ajuste la saturación del color, como prefiera.
<i>Matiz</i>	Sin función

5.3.2 Temperatura de color

Cambie el elenco de color general de la imagen. Cambia el rango de general de los colores de la imagen. Pulse ▲▼ para seleccionar *Temperatura de color*, a continuación, pulse **ENTER** para acceder al submenú. Pulse ▲▼ para seleccionar el efecto de imagen correspondiente (modos de imagen disponibles: *Fría normal* *Cálido*)

<i>Fria</i>	Increase el tono azul por el blanco.
<i>Normal</i>	Increase los colores ligados al sexo para el blanco.
<i>Caliente</i>	Increase el color rojo por el blanco.

5.3.3 Reducción de ruido

Para filtrar y reducir el ruido de la imagen y mejorar la calidad de la imagen. Pulse el botón ▲▼ para seleccionar *Reducción de ruido*, a continuación pulse el botón **ENTER** para acceder al submenú.

<i>Apagado</i>	Seleccione esta opción para desactivar la detección de ruido de vídeo.
<i>Bajo</i>	Detectar y reducir el ruido de vídeo bajo.
<i>Medio</i>	Detectar y reducir el ruido de vídeo moderado.
<i>Alto</i>	Detectar y reducir el ruido de vídeo mejorado.
<i>Defecto</i>	Establecer como predeterminado.

5.4 Menú del sonido

<i>Modo Sonido</i>	Seleccione el modo de sonido favorito para cada entrada. Las opciones son <i>Estándar</i> , <i>Música</i> , <i>Película</i> , <i>Deportes</i> y <i>Personal</i> .
<i>Treble</i>	Ajusta la frecuencia más alta del sonido.
<i>Bass</i>	Ajusta la frecuencia más baja del sonido.

<i>Graves</i>	Ajusta la frecuencia más baja del sonido.
<i>Agudos</i>	Ajusta la frecuencia más alta del sonido.
<i>Equilibrio</i>	Controla el balance de sonido entre el altavoz derecho y el altavoz izquierdo (auricular).
<i>Volumen Automático</i>	Ajusta el volumen correspondiente al nivel de audio de entrada. Las opciones son <i>Encendido</i> y <i>Apagado</i> .
<i>Modo S/PDIF</i>	Si ha conectado la salida S/PDIF a un sistema de audio digital doméstico. Puede seleccionar <i>Auto</i> como salida de audio Dolby automáticamente. Si el canal tiene este canal de audio. Seleccione <i>PCM</i> para emitir solo audio estéreo o <i>OFF</i> para desactivar la salida.
<i>Interruptor AD</i>	Encienda la descripción de <i>Audio</i> , se puede activar la configuración de volumen de AD. Cuando se enciende la descripción de audio, un narrador describe lo que está sucediendo en la pantalla para espectadores ciegos o con discapacidad visual. (Sólo disponible en modo DTV.)

5.5 Menú de hora

Pulse **MENU** para visualizar el menú principal. Pulse ◀▶ para seleccionar *H* en el menú principal. Pulse ▲▼ para hacer otros ajustes. Pulse **ENTER** para confirmar o pulse **MENU** para regresar.

<i>Reloj</i>	La hora se obtiene de forma automática desde la transmisión del canal y no tiene que ser ajustada manualmente
<i>Zona horaria</i>	Pulse ▲▼◀▶ para seleccionar <i>Time Zone</i> si te gusta cambiar a otra zona.
<i>Temporizador de Dormir</i>	Pulse ▲▼ para seleccionar <i>Temporizador de Dormir</i> . Opciones Disponibles: <i>Apagar, 10 min., 20 min., 30 min., 60 min., 90 min., 120 min., 180 min. y 240 min.</i>
<i>Modo de espera auto</i>	Esta función le permite configurar el apagado automático del televisor. Elija entre <i>3H, 4H, 5H</i> o <i>Apagar</i> para desactivar esta función.
<i>Temporizador OSD</i>	Esta función le permite elegir el tiempo durante el cual la barra de información está visible. Elija entre <i>5s, 15s</i> o <i>30s</i> .

5.6 Bloqueo

Pulse **MENU** para visualizar el menú principal. Pulse ◀▶ para introducir los ajustes del menú *Bloqueo*. Para permitir que introduzca el código PIN (por defecto: **0000**). Pulse ▲▼ para seleccionar *Bloqueo del sistema*. Las siguientes opciones están disponibles:

<i>Bloqueo del sistema</i>	Esta opción le permite activar o desactivar la protección por contraseña. Pulse ENTER luego código pin para configurar esta función <i>Encendido</i> o <i>Apagado</i> .
<i>Configurar Contraseña</i>	La contraseña predeterminada es 0000 , para personalizar la contraseña pulse ENTER y siga las instrucciones en el menú.
<i>Bloqueo de Canales</i>	Esta opción le permite evitar la visualización de uno o más canales. Pulse ENTER para visualizar la lista de canales y seleccione con ▲▼ el canal que desea bloquear. Pulse VERDE para bloquearlo. Considere el mismo procedimiento para bloquear otros canales, si necesario.
<i>Control parental</i>	Pulse ENTER para ingresar y establecer la edad de los programas adecuados para niños, luego presione ▲DOWN.
<i>Bloqueo de Teclas</i>	Esta opción le permite Bloquear los botones de TV. Pulse ◀▶ para seleccionar <i>Off</i> o <i>On</i> para bloquear.

5.7 Menú de Configuración

<i>Idioma</i>	Seleccione el <i>Idioma OSD</i> de su elección. La configuración predeterminada es <i>English</i> . Pulse ▲▼ para seleccionar el idioma del menú.
<i>Idiomas de TXT</i>	Pulse ▲▼◀▶ para seleccionar el tipo de carácter correcto que pertenece al idioma para mostrar el TXT correcto. Las selecciones son: Oeste, Este, Ruso, Árabe o Farsi.
<i>Idiomas de audio</i>	Pulse ◀▶ para seleccionar <i>Principal</i> para la pista de audio principal o <i>Secundario</i> para el siguiente canal de audio si el primero no está disponible. Pulse ▲▼◀▶ para seleccionar el <i>Idiomas de audio</i> elegido, y a continuación pulse OK .
<i>Idioma de Subtítulos</i>	Pulse ▲▼◀▶ para seleccionar el <i>Idioma de Subtítulos</i> elegido, y a continuación pulse OK .
<i>Discapacitados Auditivos</i>	Si desea tener soporte para subtítulos adicionales, seleccione ON en esta función (Activar).
<i>Relación de Aspecto</i>	Cambie en esta opción el formato de imagen del video que se muestra en la pantalla. Pulse ENTER para seleccionar: Auto, 16:9, 4:3, Zoom 1, Zoom 2.
<i>Pantalla Azul</i>	Si selecciona una entrada sin señal y le gusta tener una pantalla de color azul en lugar de negro. Seleccione esta función para On .
<i>Primera Instalación</i>	Esta opción le permite realizar la primera instalación de nuevo. La descripción completa está disponible en el capítulo 3.
<i>Restablecer valores predeterminados de fábrica</i>	Pulse ▲▼ para seleccionar esta función, pulsando OK e introduzca el código PIN. Restablecerá todos los ajustes contenidos en el menú principal y borrará todos los canales instalados. TV volverá a <i>Primera Instalación</i> Consulte el capítulo 3.
<i>Actualización de Software (USB)</i>	Si hay una nueva versión de software para este modelo disponible en nuestro sitio web y ha copiado el archivo descomprimido en un dispositivo USB vacío, formateado en FAT32, puede actualizar el software del sistema de este televisor. Después de actualizar con éxito el software, aparece un mensaje en la pantalla. Apague retirando el conector de alimentación principal. Retire el dispositivo USB y enciéndalo.

NOTA:

NUNCA desconecte el dispositivo USB del televisor, el televisor de la fuente principal o apague la alimentación durante el procedimiento de actualización. ¡Puede dañar su dispositivo y la garantía se anulará!

<i>Home/Shop</i>	Alterna entre los modos <i>Home</i> y <i>Shop</i> con los ajustes predeterminados de Más brillo y En Espera Auto desactivados.
<i>HDMI CEC</i>	Véase el capítulo 5.7.1.

5.7.1 HDMI CEC

<i>Control de CEC</i>	Seleccione este ítem y pulse ENTER . Pulse ◀▶ para conectar <i>Encendido</i> o desconectar <i>Apagado</i> HDMI CEC.
<i>Receptor de audio</i>	Pulse ◀▶ para conectar <i>Encendido</i> o desconectar <i>Apagado</i> Audio Receiver.

Desconexión automática de dispositivo

Pulse ◀▶ para activar esta función. Cuando termine apague su televisor. El dispositivo conectado se apagará automáticamente.

Encendido automático de TV

Pulse ◀▶ para seleccionar esta opción. Cuando termine, encienda el dispositivo conectado. El televisor se enciende automáticamente.

Lista de dispositivos

Pulse OK para abrir el menú principal del dispositivo.

Menú del dispositivo

Acceda al menú del dispositivo.

6.0 MEDIA

6.1 Recordatorio cuando se utiliza el reproductor USB

1. Algunos dispositivos de almacenamiento USB pueden no ser compatibles para funcionar sin problemas con este televisor.
2. Haga una copia de seguridad de todos los datos en el dispositivo de almacenamiento USB caso los datos se pierdan debido a un accidente inesperado. STRONG no asume ninguna responsabilidad por las pérdidas por mal uso o mal funcionamiento. La copia de seguridad de los datos es responsabilidad del consumidor.
3. Para los archivos de gran tamaño, la velocidad de carga puede resultar un poco más larga.
4. La velocidad de reconocimiento de un dispositivo de almacenamiento USB puede depender de cada dispositivo.
5. Al conectar o desconectar el dispositivo de almacenamiento USB, asegúrese de que el televisor no se encuentra en modo USB de lo contrario el dispositivo de almacenamiento USB o los archivos almacenados en el mismo se pueden dañar.
6. Por favor, use sólo un dispositivo de almacenamiento USB formateado en sistema de archivo FAT16, FAT32, NTFS (sólo reproducción) provisto con el sistema operativo Windows. En caso de un dispositivo de almacenamiento formateado como un programa utilitario diferente que no sea compatible con Windows, éste podría no ser reconocido.
7. Para las actualizaciones de software y las funciones de la base de datos, se recomienda utilizar memorias USB (claves) en FAT16 o.32.
8. Cuando se utiliza una Unidad de Disco Duro USB que no es alimentada de forma independiente, asegurar que su potencia no exceda 500 mA. De lo contrario, el sistema de TV cambiará al modo de espera, y tendrá que extraer el Disco Duro USB y reiniciar el sistema de TV.
9. Un mensaje *Archivo no compatible* aparecerá si el formato de archivo no es compatible, o el archivo está corrompido.
10. La gran imagen FHD necesita más tiempo para proceso, pero esto no se debe al televisor. Por favor sea paciente.
11. Este televisor puede no soportar algunos archivos multimedia modificados y mejorados una vez que el cambio del formato de codificación u otros aspectos técnicos cambian.
12. Por favor, véase el capítulo 9. **Apéndice** para obtener una lista de formatos de archivo compatibles para la reproducción USB.

6.2 Menú USB

Pulse **SOURCE** y seleccione *Media*. Puede ver archivos de películas, música y fotos desde sus dispositivos de almacenamiento USB. Conecte un dispositivo de almacenamiento USB al terminal de entrada USB y seleccione los tipos de medios en la página de inicio: *Película, Música, Foto y texto*. Pulse **ENTER**, la pantalla mostrará el dispositivo USB conectado, pulse **ENTER** de nuevo para ver las carpetas de los archivos y los archivos. Pulse ▲▼ o ◀▶ para seleccionar una carpeta, pulse **ENTER** para abrir

la carpeta y seleccionar los archivos. Destaque el que desee reproducir o ver o pulse directamente ►|| para iniciar la reproducción directamente. Pulse ■ para detener la reproducción y regresar a la carpeta de nivel superior. Pulse continuamente RETURN para regresar a la carpeta de nivel superior. Repita el procedimiento para seleccionar y reproducir otro tipo de soporte.

NOTA: Al elegir uno de los tres tipos de medios, por ejemplo *Película*, las carpetas mostrarán solamente los archivos de vídeo y ninguno otro formato.

6.2.1 Reproducir películas

Fig. 6

Durante la reproducción pulse **INFO** o **ENTER** para mostrar/salir de la barra de menú (Fig. 6). Pulse **botones de control USB** en el mando a distancia para hacer las operaciones pertinentes.

Play & Pause/Stop/Prev./Next

Pulse ►|| para reproducir o pausar la reproducción. Pulse ■ para detener la reproducción. Pulse ◀▶▶▶ para reproducir el archivo de vídeo anterior o siguiente. Pulse **INFO** y utilice ◀▶ para destacar el icono correspondiente en la barra de control, y luego pulse **ENTER**. El televisor responderá en consecuencia.

Retroceso rápido/Avance rápido

Pulse e mantenga pulsado ◀▶▶▶ durante unos segundos para trazar el progreso de reproducción que desea, a continuación, pulse ►|| para iniciar la reproducción desde la nueva posición.

Modo Reproducción

Destaque el icono correspondiente y pulse **ENTER** para cambiar a otro modo de reproducción.

Información

Destaque el icono correspondiente y pulse **ENTER** para ver la información del vídeo.

Relación de Aspecto

Destaque el botón y pulse **ENTER** para seleccionar el modo de visualización.

6.2.2 Reproducir música

Fig. 7

Pulse **INFO** o **ENTER** para mostrar/salir de la barra de menú (Fig. 7). Pulse **Botones de control USB** en el mando a distancia para hacer las operaciones pertinentes.

Play & Pause/Stop/Previous/Next

Pulse ►|| para reproducir o pausar la reproducción. Pulse ■ para detener la reproducción. Pulse ◀▶▶▶ para reproducir el archivo de música anterior o siguiente. Pulse ◀▶ para destacar el icono correspondiente en la barra de control y, a continuación, pulse **ENTER**. El televisor responderá en consecuencia.

Retroceso rápido/Avance rápido

Pulse e mantenga pulsado ◀▶▶▶ durante unos segundos para trazar el progreso de reproducción que desea, a continuación, pulse ►|| en el mando a distancia para iniciar la reproducción desde la nueva posición.

Repetir

Destaque el icono y pulse **ENTER**. Puede seleccionar 3 modos diferentes: *Ninguno* para desactivar la función, *1* para repetir una sola pista y *Todo* para repetir toda la lista una vez que termine.

Información

Destaque el icono y pulse **ENTER** para ver la información de la música reproducida.

NOTA:

- Si se selecciona uno (o más) archivo (s) de la lista de reproducción, los botones ◀▶ sólo reproducirán archivos seleccionados.
- Este menú sólo muestra archivos soportados.
- No se visualizan archivos con otras extensiones de archivo, incluso si se guardan en el mismo dispositivo de almacenamiento USB.
- Un archivo MP3 demasiado modulado puede causar alguna distorsión del sonido durante la reproducción.
- Este televisor soporta la visualización de letras de canciones (en inglés). El número máximo de caracteres por línea es de 48.
- El nombre del archivo de la música y la letra debe ser el mismo con el fin de mostrar las letras mientras se reproduce la música.
- Si desea mostrar en la pantalla las letras de las canciones asociadas con la música, debe almacenarlas en la misma carpeta con el mismo nombre de archivo con las extensiones de archivo ".lrc".

6.2.3 Navegar por las fotos

Fig. 8

Pulse **INFO** o **ENTER** para mostrar/salir de la barra de menú (Fig. 8). Pulse **Botones de control USB** en el mando a distancia para hacer las operaciones pertinentes.

Play & Pause/Stop/Previous/Next

Pulse ▶▶ para reproducir o pausar la reproducción. Pulse ■ para detener la reproducción. Pulse ◀▶ para mostrar la foto anterior o siguiente. Pulse ◀▶ para destacar el icono en la barra de control y, a continuación, pulse **ENTER**. El televisor responderá en consecuencia.

Repetir

Destaque el icono y pulse **ENTER**. Puede seleccionar 3 modos diferentes: *Ninguno* para desactivar la función, *1* para repetir una sola pista y *Todo* para repetir toda la lista una vez que termine.

Info

Destaque el boton y pulse **ENTER** para ver la información sobre la foto mostrada.

Girar

Destaque el icono en la barra de menú y pulse **ENTER** para girar la imagen 90 grados en sentido horario o contra horario.

Acercar/Alejar

Destaque el icono en la barra de menú y pulse **ENTER** para acercar o alejar la imagen.

Mover vista

Cuando se amplía la imagen, utilice esta función para un control cómodo. Destacar este icono, pulse **ENTER**, a continuación, pulse ◀▶▲▼ para mover la imagen.

NOTA:

La función de movimiento  sólo está disponible cuando la imagen es ampliada.

6.2.4 Navegar en documentos de texto

Pulse ◀▶ para seleccionar *Texto* en el menú principal. A continuación pulse ◀▶ para seleccionar la unidad de disco que elijas para ver y **ENTER** para acceder. Seleccione el archivo que desea visualizar utilizando ▲▼◀▶ y confirme con **OK**. Salir del paso pulsando **ENTER**. Pulse ◀▶ para seleccionar *Regresar* y volver al menú anterior.

6.2.5 Actualización de software a través de USB

De vez en cuando se puede comprobar si existe una versión mejorada del software disponible. Esto se puede consultar y descargar desde nuestro sitio web www.strong.tv. Buscar el número de modelo en nuestra sección de soporte de servicio del sitio web. Si hay una versión mejorada del software se puede descargar el archivo y copiarlo en la raíz de un dispositivo USB. A continuación, pulse el botón ▲▼ para seleccionar *Actualización de Software (USB)* del menú *Configuración* en el televisor. Después conecte el dispositivo USB en la ranura USB y pulse **ENTER** para actualizar el software correspondiente. Confirme con *Sí* usando ◀▶. Cuando se haya completado la actualización, extraiga la memoria USB, desconecte el dispositivo de la fuente de alimentación principal y conecte de nuevo.

7.0 SOLUCIÓN DE PROBLEMAS

Antes de llamar a un técnico de servicio, revise la siguiente información sobre las posibles causas y soluciones para el problema que está experimentando. Si el televisor no funciona correctamente después de comprobarlo, por favor, contacte con su línea de servicio local o distribuidor STRONG. Alternativamente, puede enviar un correo de apoyo a través de nuestra página web www.strong.tv.

Problema	Posible causa y solución
El led/indicador de espera no se ilumina	1. Compruebe si el conector de alimentación está completamente enchufado a la TV y a la toma de alimentación.
	2. Asegúrese de que el interruptor del conector multipunto también esté encendido.
	3. La toma eléctrica puede estar dañada.
	4. El led de espera está defectuoso.
No hay señal	1. La TV no está conectada a la fuente de señal (DVB-C, DVB-S/S2 o DVB-T/T2) o la antena (antena terrestre o satélite) puede que no esté alineada respecto a la conexión correspondiente y el equipo de distribución podrían mostrar mal funcionamiento, incompatibilidad o defectos.
	2. DVB-T/T2: Las antenas activas necesitan que la alimentación de antena esté encendida o la alimentación externa esté conectada. Puede que la antena esté fuera de la zona de recepción de señal digital. Compruebe la cobertura de referencia de los proveedores de servicio.
	3. DVB-S/S2: Valores incorrectos de algunos parámetros de sintonizador (p. ej. uno o algunos canales cambiados a otro transpondedor o ya no se emiten). Valores incorrectos de parámetros LNB.
La imagen y el sonido se quedan congelados, o en la pantalla son visibles macrobloques o distorsión similar.	DVB-S/S2, DVB-T/T2: La señal de recepción es demasiado débil o es perturbada por señales electromagnéticas, de alta frecuencia, u otra interferencia. DVB-T/T2: Perturbaciones provocadas por señales reflejadas. DVB-C, DVB-S/S2: Los cables de conexión en la fuente de señal son demasiado largos (atenuación demasiado alta). DVB-T/T2, DVB-S/S2: La antena no está ajustada correctamente o se ha desalineado tras una tormenta, etc.

Problema	Posible causa y solución
Cualquier otro problema relacionado con la recepción o la señal	<p>1. Generalmente los cables podrían estar flojos. Podría haber entrado humedad a los cables o los conectores. Hay fuerte lluvia o una tormenta (DVB-S/S2 y -T/T2). Compruebe las conexiones del cable.</p> <p>DVB-S/S2 y -T/T2: Compruebe todos los equipos conectados entre el punto de recepción y la TV.</p> <p>Espere hasta que pase la lluvia o la tormenta de truenos. Si no se soluciona, pida consejo a un especialista local de satélites.</p>
	2. DVB-S/S2: La antena parabólica NO está alineada con el satélite o satélites correctos. Pida consejo a un especialista local de satélites.
	3. DVB-S/S2: La antena parabólica es demasiado pequeña. Árboles o edificios entremedio. Pida consejo a un especialista local de satélites.
	4. DVB-S/S2: La señal es demasiado fuerte, puede ser necesario atenuarla. Pida consejo a un especialista local de satélites.
No hay color	1. Los dispositivos no están conectados correctamente (conectores scart, RCA) o se están usando cables incorrectos/malos.
	2. Ajuste la saturación.
	3. Cambie la TV a otro canal. Es posible que el programa esté retransmitiendo en blanco y negro en ese momento.
No hay imagen, sonido normal	1. Ajuste el brillo y el contraste.
	2. Se ha sintonizado un canal de radio o el programa no está transmitiendo señales de vídeo u hay otra interferencia/fallo de la retransmisión.
Imagen normal, no hay sonido	1. Pulse el botón de subir volumen para subir el nivel de volumen.
	2. El audio está en silencio, pulse  para restituir el sonido.
	3. Si se usan dispositivos externos para enviar el sonido, asegúrese de seleccionar fuentes correctas y el modo de sonido correcto, para más detalles compruebe también consejo en los manuales de usuario de los dispositivos conectados
	4. Tal vez se haya sintonizado un canal sin audio (demo) o el programa no esté transmitiendo señales de audio o haya otra interferencia/fallo de transmisión.
La reproducción de vídeo está provocando congelación de imagen/macrobloques o distorsión similar, especialmente en contenido HD.	La velocidad de lectura/escritura de su dispositivo USB podría ser demasiado baja. Asegúrese de usar un dispositivo de almacenamiento USB con suficiente velocidad y espacio. Los pendrives (unidades USB) pueden no soportar suficiente velocidad.
El mando a distancia no funciona	1. Cambie las pilas. Si usa recargables, tenga cuidado de usar unas con baja autodescarga
	2. Las pilas no están instaladas correctamente o se pueden haber mezclado tipos
	3. Sensor IR bloqueado o puede tener interferencias de luz brillante

Problema	Posible causa y solución
La TV se apaga tras cierto periodo de tiempo	Encienda la TV y compruebe en los ajustes la función de ESPERA automática, de manera predeterminada la TV se apaga tras 4 horas para cumplir los reglamentos europeos de baja energía y ayudarle a ahorrar energía.

NOTA:

Si el problema persiste después de estas soluciones, póngase en contacto con su centro de soporte local o envíe un correo electrónico de apoyo a través de nuestra página web www.strong.tv.

8.0 ESPECIFICACIONES

Audio

Salida de Audio: 2 x 3 W

Video

Cobertura de canales: DVB-T/T2: 174 MHz-230 MHz; 470 MHz-860 MHz
DVB-C: 50-858 MHz

Sistema: DVB-S/S2: 950 MHz-2150 MHz
DTV: DVB-T/T2, DVB-S/S2, DVB-C
ATV: PAL/SECAM (BG/DK/1)
AV: PAL, NTSC

Conectores

- 1x ANT/CABLE IN (Entrada ANT/CABLE)
- 1x PC audio in
- 1x SAT IN (Entrada SAT)
- 1x HDMI
- 1x SCART
- 1x USB
- 1x S/PDIF (coax.)
- 1x VGA
- 1x AV IN (Entrada AV)
- 1x CI+
- 1x Mini YPbPr
- 1x auriculares

Datos Generales

Tensión de funcionamiento: 100 ~ 240 V AC 50/60 Hz
 Voltaje de entrada: DC 12 V 3 A
 Consumo de energía: max. 40 W, typ. 25 W
 Consumo de energía en espera: <0.5 W
 Temperatura de funcionamiento: 25 °C
 Temperatura de almacenamiento: -15 °C ~ +45 °C
 Humedad de funcionamiento: 20% ~ 80% RH, sin condensación
 Humedad de almacenamiento: 10% ~ 90% RH, sin condensación
 Dimensiones (WxHxD) en mm: 550.7 x 367.3 x 161
 Peso neto: 2.66 kg

DOCUMENTO IMPORTANTE PARA ASUNTOS DE GARANTÍA! POR FAVOR RETENGA LA TARJETA!

Todos los clientes de fuera de España, deben ponerse en contacto con su distribuidor local para obtener más información sobre el servicio de asistencia.

Estimado cliente,

si el dispositivo de forma inesperada tiene problemas técnicos, por favor, tenga en cuenta los siguientes puntos:

- 1** Por favor, llame **PRIMERO** a nuestra **LÍNEA DIRECTA** - con frecuencia nuestro personal dedicado es capaz de ayudar por teléfono con pequeños problemas.

ESPAÑA:  **+34 91 1196176**

- 2** Tenga a mano la prueba de compra, la denominación de tipo exacta y el número de serie del dispositivo en cuestión.

Este servicio es gratuito bajo las disposiciones legales de garantía. Esto no incluye los daños causados por el uso y/o erosión. Después del período de garantía o en caso de daños, por lo que no podemos hacer ninguna garantía, recibirá una estimación de costes.

En el caso de una reclamación de garantía, separe la tarjeta de garantía y proceda como sigue:

Todos los tamaños de monitores: Ponerse en contacto con el centro de servicio para organizar una recogida del dispositivo.

STRONG Service Center • c / o AT Informática LDA • Rua de Lionesa 446 D7 • 4465-671 Leça do Balio • Portugal*

Tel: +34-91-1196176

ATENCIÓN!

LA GARANTÍA SÓLO ES VÁLIDA CON UNA TARJETA DE GARANTÍA LLENADA Y EL RECIBO DE COMPRA ORIGINAL. POR FAVOR, ASEGÚRESE DE QUE LA UNIDAD SE EMBALA BIEN - MEJOR EN LA CAJA ORIGINAL!

*El cambio de dirección está sujeto a modificaciones. Encontrará la dirección actual en nuestro sitio web: www.strong.tv

TARJETA DE GARANTÍA

ESPAÑA

Por favor, rellene todos los campos a continuación de manera legible.

Número RMA: _____

Número de Modelo: _____

Fecha de Compra: _____

Detallista: _____ (a cumplimentar sólo si el documento original es ilegible)

Nombre: _____

Calle: _____

Código postal: _____

Ciudad: _____

Tel: _____

Comprador:

Nombre/Apellido: _____

Calle: _____

Código postal: _____

Ciudad: _____

Tel: _____

Descripción del error _____ (las reclamaciones sólo pueden procesarse con una descripción detallada del error)

Fecha, firma: _____

Garantía del dispositivo de 24 meses desde la fecha de compra. Los términos de la garantía se limitan a España. Fuera de estos dos países, póngase en contacto con la tienda donde adquirió este dispositivo. Quedan excluidos del servicio gratuito:

- Manipulación y operación incorrectas
- Carga de software no autorizado por STRONG
- Los daños causados por terceras personas o de fuerza mayor
- Daños de transporte
- La intervención de personal no autorizado

Una posible reparación pagada puede ser llevada a cabo sólo después de consultar el propietario y a petición expresa.