

Powerline 500 Triple Pack

Internet ovunque da ogni presa di corrente!



Il triple pack 500 powerline, che include 3 adattatori 500 powerline, crea in un modo estremamente semplice un network ad alta velocità a casa utilizzando il tuo cablaggio elettronico di casa ad una velocità superiore ai 500 Mbit/s.

Nessun nuovo collegamento necessario! Connetti ad internet computers, elettronica di consumo e dispositivi compatibili al network in ogni stanza ed in ogni piano della tua casa semplicemente utilizzando una presa di corrente.

Basta collegare un adattatore Powerline 500 al modem Internet tramite una porta Ethernet e la connessione Internet diventa immediatamente disponibile da qualsiasi presa di corrente utilizzando il secondo e il terzo adattatore Powerline 500 in una stanza a vostra scelta.

Nessuna presa di corrente andrà sprecata perchè ogni adattatore Powerline 500 è equipaggiato con una extra presa di corrente per filtraggio rumori.

Performance



- Kit di tre adattatori Powerline 500
- HomePlug™ AV standard
- Velocità oltre 500 Mbit/s
- Perfetto per IPTV, streaming video HD e gaming
- Funziona con ogni modem o router standard

Copertura & Affidabilità



- Range di 300 metri sopra circuito elettrico
- Modo risparmio energia automatico che riduce i consumi oltre l'85%
- Nessuna configurazione! Nessuna esperienza necessaria! Installazione Plug&Play in un minuto

Sicurezza



- 128 bit AES crittografia per sicurezza network e protezione dati
- Pulsante Connect & Secure per un'ottima sicurezza del network

Connessioni



- Presa di corrente extra integrata con potenza di uscita oltre i 16 A
- 1x Ethernet LAN porta per connettere ogni computer, set-top-box, smart TV, console gioco, ...

Powerline 500 Triple Pack

Hardware

Standards:	HomePlug™ AV, IEEE 802.3, IEEE 802.3u
Interfaccia:	10/100M Ethernet, presa corrente extra 250 V AC 16 A max
Bottone:	Connect & Secure/cancella
LEDs:	Potere, powerline, ethernet
Potere:	100-240 V, 50/60 Hz
Sicurezza:	128 bit AES
Range:	oltre 300 metri sopra circuito elettrico
Frequenza:	2 MHz-68 MHz
Dimensioni (W x D x H):	60 x 74 x 117 mm
Peso in kg:	0,16

Altre specifiche

Certificazioni:	CE
Contenuto confezione:	3x Powerline 500 adattatori 3x Ethernet cavi Guida installazione rapida, carta di garanzia
Richieste di sistema:	connessione Ethernet RJ45
Ambiente:	Temperatura operazione: 0 °C ~ +40 °C Temperatura di archiviazione: -40 °C ~ +70 °C Umidità operazione: 10%-90% non condensata Umidità archiviazione: 5%-90% non condensata

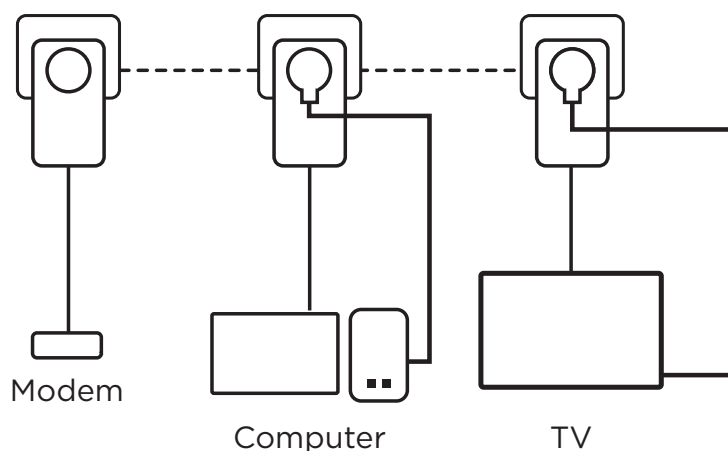

EAN PW500TRIEU: 9120072370427