

STRONG

VIDAA SMART TV 24" (60CM) SRT24HE4203



Picture similar

Bedienungsanleitung
Manuel d'utilisation
Manuale utente
Manual del usuario
Manual do utilizador
Használati útmutató
Užívateľský manuál

Brugervejledning
Brukerveiledning
Gebruiksaanwijzing
Användarhandbok
Korisnički priručnik
Ръководство на потребителя
Посібник користувача

SERVICE CENTER

| | | | |
|----|---|----|--|
| AT |   support_at@strong.tv 0820 400 150 (€ 0,12/Min. österr. Festnetz) | HU |   support_hu@strong.tv +36 1 445 26 10 |
| BG |   support_bg@strong.tv +359 32 634451 | IT |   support_it@strong.tv 199 404 032 Da rete fissa 24,8 cent. al min. 12,5 cent. scatto alla risposta Da rete mobile max 49 cent. al min. 15,6 cent. scatto allo risposta |
| CZ |   support_cz@strong.tv 844 44 44 90 | NL |   support_nl@strong.tv |
| DE |   support_de@strong.tv 0180 501 49 91 (€ 0,14/Min. deutsches Festnetz) (€ 0,42/Min. max. Mobilfunknetze) | PL |   support_pl@strong.tv 801 702 017 |
| DK |   support_dk@strong.tv | PT |   support_pt@strong.tv +351 2 100 06 125 |
| ES |   support_es@strong.tv +34 91 119 61 76 | SK |   support_sk@strong.tv 0850 15 05 50 |
| FR |   support_fr@strong.tv | SL |   support_sl@strong.tv +386 1 828 08 58 |
| HR |   support_hr@strong.tv +385 1 344 57 66 | UA |   support_ua@strong.tv +380 (44) 238 61 50 |

Supplied by STRONG Austria
Represented by STRONG Ges.m.b.H.
Teinfaltstraße 8/4. Stock
1010 Vienna, Austria
Email: support_at@strong.tv

Ліцензії

ЦЕЙ ПРОДУКТ ВИПУЩЕНО ПО ЛІЦЕНЗІЇ З ПАТЕНТНОГО ПАКЕТУ AVC ДЛЯ ОСОБИСТОГО НЕКОМЕРЦІЙНОГО ВИКОРИСТАННЯ СПОЖИВАЧЕМ З МЕТОЮ (I) КОДУВАННЯ ВІДЕО ВІДПОВІДНО ДО ВИМОГ СТАНДАРТУ AVC ("ВІДЕО AVC") ТА/АБО (II) ДЕКОДУВАННЯ ВІДЕО AVC, ЗАКОДОВАНОГО СПОЖИВАЧЕМ У ОСОБИСТІЙ ТА НЕКОМЕРЦІЙНІЙ СФЕРІ ДІЯЛЬНОСТІ, ТА/АБО ОТРИМАНИХ ВІД ПОСТАЧАЛЬНИКА ВІДЕО, ХТО МАЄ ЛІЦЕНЗІЮ НА ПОСТАЧАННЯ ВІДЕО AVC. НІЯКІ ЛІЦЕНЗІЇ НЕ НАДАЮТЬСЯ І НЕ РОЗПОВСЮДЖУЮТЬСЯ ДЛЯ ВИКОРИСТАННЯ В ІНШИХ ЦІЛЯХ. ДОДАТКОВУ ІНФОРМАЦІЮ МОЖНА ОТРИМАТИ ВІД **MPEG LA, LLC** НА САЙТІ [HTTP://WWW.MPEGLA.COM](http://www.mpegla.com)

Цей продукт містить одну або кілька програм, які захищені міжнародними та США законами про авторське право, як неопублікованих робіт. Вони є конфіденційними і є власністю **Dolby Laboratories**. Їх відтворення або розкриття, повністю або частково, а також похідних робіт від них, без спеціального дозволу Dolby Laboratories заборонено. Copyright 2003-2009 Dolby Laboratories. Всі права захищені.

ЦЕЙ ПРОДУКТ ПРОДАЄТЬСЯ З ОБМЕЖЕНОЮ ЛІЦЕНЗІЄЮ І ДОЗВОЛЕНИЙ ДО ВИКОРИСТАННЯ ТІЛЬКИ В ЗВ'ЯЗКУ З КОНТЕНТОМ HEVC, ВІДПОВІДНО КОЖНІЙ З ТРЬОХ НАСТУПНИХ КВАЛІФІКАЦІЙ: (1) ВМІСТ HEVC ТІЛЬКИ ДЛЯ ПРИВАТНОГО ВИКОРИСТАННЯ; (2) ВМІСТ HEVC, ЩО НЕ ДЛЯ ПРОДАЖУ; І (3) ВМІСТ HEVC СТВОРЕНО ВЛАСНИКОМ ПРОДУКТУ. ДАНИЙ ПРОДУКТ НЕ МОЖЕ ВИКОРИСТОВУВАТИСЯ В ЗВ'ЯЗКУ З КОДОВАНИМ КОНТЕНТОМ HEVC, СТВОРЕНИМ ТРЕТЬОЮ СТОРОНОЮ, ЯКИЙ КОРИСТУВАЧ ЗАМОВИВ АБО ПРИДБАВ У ТРЕТЬОЇ СТОРОНИ, ЯКЩО КОРИСТУВАЧ НЕ НАДАЄ ОКРЕМО ПРАВА НА ВИКОРИСТАННЯ ПРОДУКТУ ПО ЛІЦЕНЗІЙНІЙ УГОДІ, ЯКА НАДАЄТЬСЯ КОРИСТУВАЧУ ВМІСТУ. ВИКОРИСТАННЯ ВАМИ ЦЬОГО ПРОДУКТУ У ЗВ'ЯЗКУ З КОНТЕНТОМ, КОДОВАНИМ HEVC, ВВАЖАЄТЬСЯ ПРИЙНЯТТЯМ ВАМИ ОБМЕЖЕННЯ НА ВИКОРИСТАННЯ, ЯК ЦЕ ВКАЗАНО ВИЩЕ.

Захист даних:

Майте на увазі, що компанія STRONG, її партнери по виробництву, постачальники додатків і постачальники послуг можуть збирати і використовувати технічні дані і відповідну інформацію, включаючи, але не обмежуючись, технічну інформацію про цей пристрій, системному і прикладному програмному забезпеченні і периферійних пристроях. Компанія STRONG, її партнери по виробництву, постачальники додатків і постачальники послуг можуть використовувати таку інформацію для поліпшення своїх продуктів або надання вам послуг або технологій, якщо вона знаходиться в формі, яка особисто не ідентифікує вас.

Крім того, майте на увазі, що деякі послуги або додатки, що надаються, вже встановлені на пристрої або встановлені вами додатково, можуть запитувати реєстрацію, для якої ви повинні надати персональні дані.

Крім того, майте на увазі, що деякі служби або додатки, що не були попередньо встановлені, але могли бути встановлені пізніше, можуть збирати персональні дані, навіть не надаючи додаткових попереджень про це та що компанія STRONG в таких випадках не може нести відповідальність за можливе порушення захисту даних службами, які були встановлені додатково до стандартної поставки.

СПРОЩЕНА ЄС ДЕКЛАРАЦІЯ ВІДПОВІДНОСТІ

Ця компанія STRONG заявляє, що пристрій SRT24HE4203 відповідає вимогам Директиви 2014/53/ЄС.

Повний текст декларації відповідності ЄС можна отримати в Інтернеті за такою адресою: <http://www.strong.tv/en/doc>

Продукція постійно вдосконалюється. Деякі технічні характеристики та дизайн продукції можуть змінитися у зв'язку з постійними науково-технічними розробками. Терміни HDMI, HDMI High-Definition Multimedia Interface та логотип HDMI є торговими марками або зареєстрованими торговими марками HDMI Licensing Administrator, Inc. Вироблено за ліцензією від Dolby Laboratories. Dolby, Dolby Audio і символ подвійної літери D є товарними знаками Dolby Laboratories Licensing Corporation. Wi-Fi є зареєстрованою торговельною маркою Wi-Fi Alliance®. Netflix є зареєстрованою торговельною маркою Netflix, Inc. YouTube™ є торговельною маркою Google Inc. Всі інші назви продукції є торговельними марками або зареєстрованими торговельними марками відповідних власників.

© STRONG 2023. Всі права захищені.

ПОСІБНИК КОРИСТУВАЧА

Щоб отримати високу якість роботи телевізора і забезпечити вашу безпеку, будь ласка, уважно прочитайте цей посібник. Будь ласка, збережіть цей посібник для подальшого використання.

ЗМІСТ

| | |
|--|-----------|
| 1. ВСТУП | 3 |
| 1.1 Інструкції з безпеки | 3 |
| 1.2 Зберігання | 4 |
| 1.3 Аксесуари | 4 |
| 1.4 Встановлення обладнання | 4 |
| 2. ТЕЛЕВІЗОР | 5 |
| 2.1 Заводський PIN код: Доступ до додатку LiveTV для налаштування батьківського контролю | 5 |
| 2.2 Передня панель | 5 |
| 2.3 Задня панель | 6 |
| 2.4 Пульта ДУ | 7 |
| 2.5 Установка елементів живлення | 8 |
| 2.6 Використання пульта дистанційного управління | 8 |
| 3. ПЕРШЕ УВІМКНЕННЯ | 9 |
| 3.1 Домашній екран | 9 |
| 3.2 Входи | 10 |
| 4. ЗОБРАЖЕННЯ | 11 |
| 4.1 Режим зображення | 11 |
| 4.2 Співвідношення сторін | 12 |
| 4.3 Застосування налаштувань зображення | 12 |
| 5. ЗВУК | 14 |
| 5.1 Режим звуку | 15 |
| 5.2 Навушники | 15 |
| 5.3 Налаштування режиму звуку | 15 |
| 6. МЕРЕЖА | 17 |
| 7. КАНАЛИ | 18 |
| 8. СИСТЕМА | 24 |
| 9. МУЛЬТИМЕДІА | 33 |
| 10. ВИРІШЕННЯ ПРОБЛЕМ | 36 |
| 11. ТЕХНІЧНІ ХАРАКТЕРИСТИКИ | 38 |

1. ВСТУП

1.1 Інструкції з безпеки

Ознайомтеся з цим посібником до початку користування пристроєм. Збережіть посібник з метою подальшого використання.

- Використовуйте тільки рекомендовані або надані виробником додатки/аксесуари (такі як блок живлення, батарейки та інше).
- Будь ласка, перед встановленням або використанням приладу ознайомтеся з інформацією на задній панелі щодо безпеки.
- З метою зниження ризику пожежі або ураження електричним струмом не піддавайте пристрій дії дощу або високої вологості.
- Вентиляція не повинна порушуватися. Слідкуйте за тим, щоб вентиляційні отвори не закривалися сторонніми предметами, такими як газети, скатертини, штори та інше.
- Пристрій не повинен піддаватися впливу крапель або бризок і предмети, наповнені рідиною, наприклад, вази, не повинні бути розміщені на пристрої.
- Символ  вказує на ризик враження електричним струмом. Зовнішня проводка повинна бути встановлена кваліфікованим персоналом.
- Для запобігання травми цей пристрій повинен бути встановлений згідно з інструкціями з його встановлення.
- Небезпека вибуху у разі некоректної заміни батарейок. Заміняйте тільки на такі самі або такого ж типу.
- Батарейки не повинні піддаватися надмірній дії тепла, наприклад, сонячного світла, відкритого вогню і т.п.
- Надмірний звуковий тиск від навушників може призвести до втрати слуху. Прослуховування музики на високій гучності протягом тривалого часу може призвести до пошкодження слуху.
- З метою зниження ризику втрати слуху, слід зменшити гучність до безпечного комфортного рівня і зменшити кількість часу прослуховування з високим рівнем гучності.
- Мережева вилка або подовжувач, що використовуються для підключення до мережі 220 В, повинні бути легко доступні. Якщо прилад не використовується або переміщується на інше місце, будь ласка, попіклуйтеся про кабель живлення, закріпіть кабель за допомогою стяжки чи чогось подібного. Переконайтеся у відсутності гострих кутів, що можуть викликати пошкодження кабелю живлення. Перед продовженням використання пристрою переконайтеся, що кабель живлення не пошкоджено. У разі пошкодження, будь ласка, замініть кабель живлення на аналогічний з тими ж специфікаціями.
- Зверніть увагу на необхідність утилізації батарейки, що були використані повністю.
- Не розташовуйте джерела відкритого вогню, наприклад свічки, на пристрої.
-  Для запобігання пожежі не розташовуйте поблизу приладу свічки та інші джерела відкритого вогню.
- USB-роз'єм призначено для підключення приладів, що споживають 500 мА максимум.
-  Обладнання з цим символом є електричним пристроєм Класу II або електричним пристроєм із подвійною ізоляцією. Воно створене таким чином, що воно не потребує безпечного підключення до заземлення.

Умови експлуатації

- Не встановлюйте цей пристрій у закритому просторі, такому як книжна шафа та подібне.
- Не використовуйте пристрій у сирих та холодних місцях, прийміть заходи для запобігання перегріву пристрою.
- Запобігайте впливу прямих сонячних промінів.
- Не використовуйте пристрій у пильних приміщеннях.
- Для запобігання пожежі не користуйтеся свічками поблизу приладу.

WEEE директива

WEEE

 Правильно утилізуйте цей прилад. Це маркування означає, що продукт не повинен змішуватися з другими продуктами при утилізації на території Європейської спільноти. Для запобігання можливої шкоди для навколишнього середовища або здоров'я людини через неконтрольовану утилізацію відходів, утилізація робиться з метою повторного використання матеріалів. Щоб повернути пристрій, будь ласка, використовуйте системи збору та повернення або зверніться до продавця, де був придбаний продукт. Вони можуть приймати цей продукт для безпечної утилізації.

1.2 Зберігання

Ваш пристрій був ретельно перевірений та упакований перед транспортуванням. При розпакуванні переконайтеся, що всі аксесуари в наявності та тримайте упаковку в місці не доступному для дітей. Ми рекомендуємо зберігати упаковку до кінця гарантійного строку, щоб у разі необхідності відправити його до сервісного центру.

1.3 Аксесуари

Інструкції з встановлення – 1 шт.

Інструкція з безпеки/Гарантійний талон – 1 шт.

Пульту ДУ – 1 шт.

Батарейки (типу AAA) – 2 шт.

1.4 Встановлення обладнання

Fig. 1

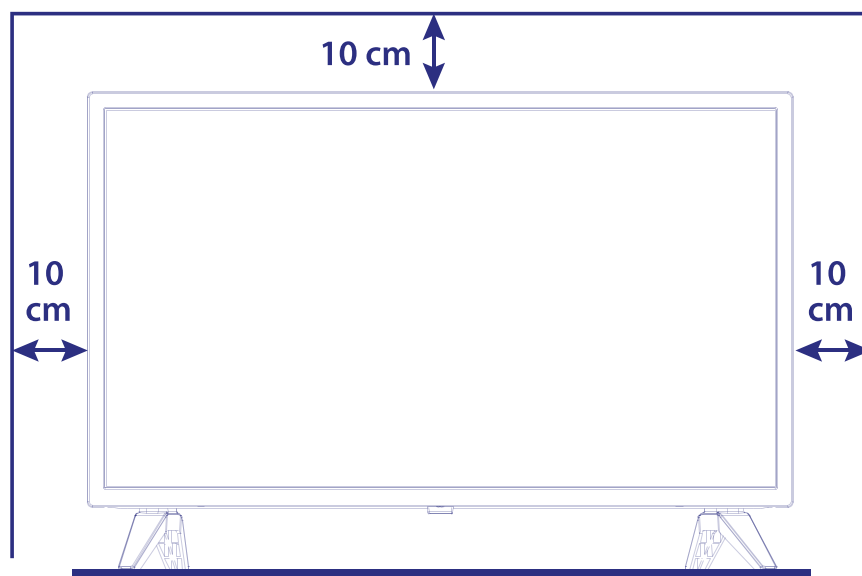

Встановіть телевізор на твердій горизонтальній поверхні, такій як стіл або тумбочка. Для забезпечення вентиляції залиште вільними по 10 сантиметрів з кожної сторони телевізора. Для уникнення

небезпечних ситуацій не розміщуйте предмети на верхній частині телевізора. Цей телевізор може використовуватися у тропічному та/або помірному кліматі.

Посібник користувача доступний на нашому сайті www.strong.tv містить докладні інструкції з встановлення і використання цього телевізора. Символи позначають наступне:

| | |
|--|--|
| УВАГА | Позначає важливу попереджуючу інформацію. |
| ПРИМІТКА | Позначає додаткову інформацію, що може бути корисна. |
|  | Позначає кнопку на пульті дистанційного управління або телевізорі. |
| Переміщення до | Позначає назву пункту меню. |

2. ТЕЛЕВІЗОР

2.1 Заводський PIN код: Доступ до додатку LiveTV для налаштування батьківського контролю

2.2 Передня панель

Fig. 2

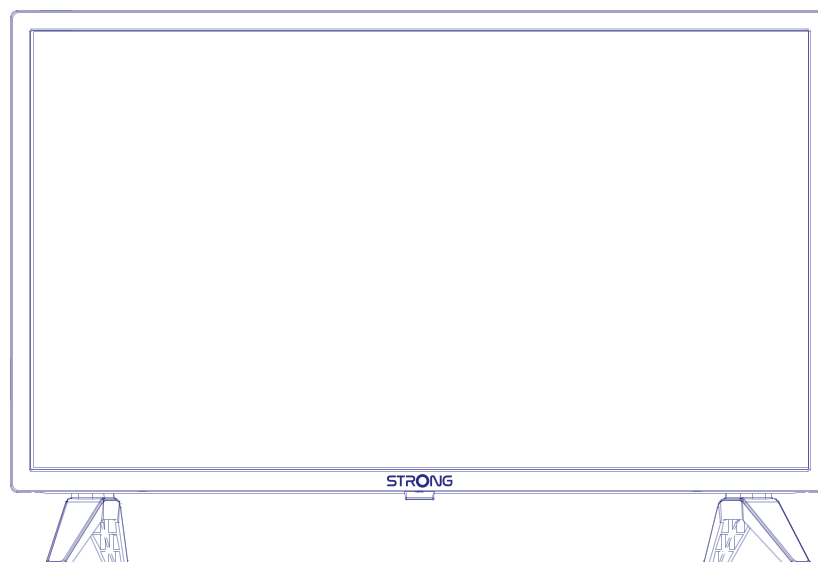

ПРИМІТКА: Зображення наведено схематично.

1. Індикатор живлення/сенсор ДУ
2. Динаміки
3.  / Меню Увімкнення телевізора або переведення його в режим очікування.

2.3 Задня панель

Примітка: Зображення наведено схематично.

Fig. 3



1. HDMI 3 Для підключення HDMI кабелем таких джерел сигналу, як DVD, програвач Blu-ray, ігрова консоль та ін.
2. HDMI 2 Для підключення HDMI кабелем таких джерел сигналу, як DVD, програвач Blu-ray, ігрова консоль і ін.
3. HDMI 1 (ARC) Для підключення HDMI кабелем таких джерел сигналу, як DVD, програвач Blu-ray, ігрова консоль і ін. або безпосередньо до цифрового підсилювача, який підтримує функцію ARC. Даний вхід оснащений функцією ARC (Реверсивний звуковий канал) для виведення звуку і підтримує систему звуку в якості Dolby
4. USB 2.0 USB 2.0 порт.
5. USB 2.0 USB 2.0 порт.
6. CI Для підключення модуля умовного доступу (CAM).
7. EARPHONE Для підключення до телевізора навушників / портативних колонок. Якщо до виходу навушники підключені, динаміки телевізора будуть вимкнені.
8. RJ45 Підключіться до свого Інтернет-маршрутизатора, щоб отримати доступ до Інтернету / програм.
9. S/PDIF (оптичний) Використовуйте RCA коаксіальний кабель для підключення телевізора до сумісного цифрового підсилювача або домашнього кінотеатру.
10. AUDIO Аудіо ліворуч / праворуч IN. Використовуйте кабель RCA ("штекер Cinch / Jack") для підключення телевізора до домашнього кінотеатру.
11. VIDEO Відео IN. Використовуйте кабель RCA ("Cinch / Jack Plug") для підключення телевізора до домашнього кінотеатру, відеореєстратора S-Video, відеокамер або DVD-програвача.
12. SAT IN Для підключення до телевізора супутникової антени.
13. ANTENNA/CABLE IN Підключіть коаксіальний кабель для прийому сигналу від антени DVB-T / T2 або кабелю DVB-C.

ПРИМІТКА: Якщо телевізор вимикається при підключенні кабелю до будь-якого роз'єму, лише увімкніть його знову.

2.4 Пульту ДУ

Fig. 4

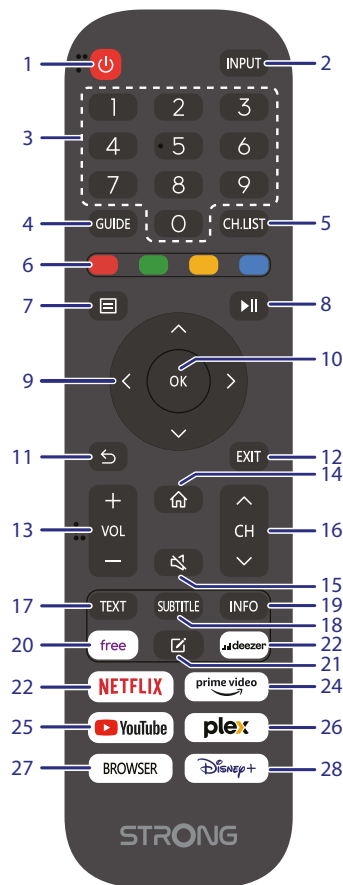

- 1.
2. **INPUT**
3. **0 ~ 9**
4. **GUIDE**
5. **CH. LIST**
6. **КОЛЬОРОВІ КНОПКИ**
- 7.
- 8.
- 9.
10. **OK**
- 11.
12. **EXIT**
13. **VOL +/-**
- 14.
- 15.
16. **CH +/-**
17. **TEXT**
18. **SUBTITLE**
19. **INFO**
20. **VIDAA free**

Для увімкнення/вимкнення телевізора.

Натисніть для вибору різних джерел вхідного сигналу.

Для перемикання на канал за його номером.

Для відображення інформації Телегиду для режиму DTV, щоб увійти до списку каналів.

Функції залежать від контексту меню і відповідають інформації на екрані.

Для виклику Головного меню.

Почати/відновити відтворення. Пауза при відтворенні.

Для переміщення по меню.

Для підтвердження вибору.

Натисніть для повернення до каналу, що раніше переглядався. В меню: Назад до попереднього меню.

для виходу з меню.

Для регулювання рівня гучності.

Для виходу на домашній екран.

Для увімкнення/вимкнення звуку.

Для перемикання каналів, вгору або вниз.

Для виводу на екран телетексту.

Включити/відключити субтитри в режимі DTV.

Відображення інформації про поточний канал.

Відкриває безкоштовні відео для перегляду з сервера VIDAA.

21. Кнопка користувача

- Коротке натискання - для запуску вибраної заздалегідь потрібної програми.
- Довге натискання - викликає екран редагування запуску для вибору програми.

22. deezer

Для швидкого перемикання до deezer.*

23. NETFLIX

Для швидкого перемикання до NETFLIX.**

24. prime video

Для швидкого перемикання до prime video.***

25. YouTube

Для швидкого перемикання до YouTube.

26. plex

Для швидкого перемикання до plex.****

27. BROWSER

Натисніть для прямого доступу до вашого інтернет-браузера.

28. Disney+

Для швидкого перемикання до plex.*****

* Членство не включене. Deezer доступний тільки в окремих країнах. Перегляд Deezer вимагає введення облікового запису. Потрібен доступ до інтернету. За більш детальною інформацією зверніться на www.deezer.com.

** Членство не включене. Netflix доступний тільки в окремих країнах. Перегляд Netflix вимагає введення облікового запису. Потрібен доступ до інтернету. За більш детальною інформацією зверніться на www.netflix.com/TermsOfUse.

*** Членство не включене. Prime video доступний тільки в окремих країнах. Перегляд Prime video вимагає введення облікового запису. Потрібен доступ до інтернету. За більш детальною інформацією зверніться на www.primevideo.com.

**** Членство не включене. Plex доступний тільки в окремих країнах. Перегляд Plex вимагає введення облікового запису. Потрібен доступ до інтернету. За більш детальною інформацією зверніться на www.plex.tv.

***** Членство не включене. Disney+ доступний тільки в окремих країнах. Перегляд Disney+ вимагає введення облікового запису. Потрібен доступ до інтернету. За більш детальною інформацією зверніться на www.disneyplus.com.

2.5 Установка елементів живлення

Fig. 5

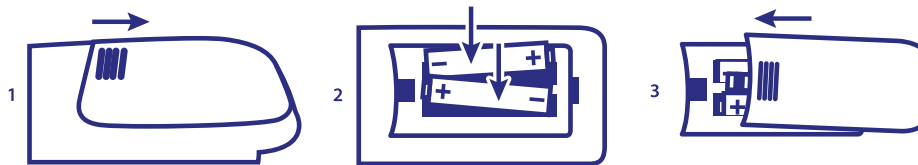

Встановіть 2 AAA батарейки в батарейний відсік меншого пульта ДУ. Переконайтеся у відповідності полярності батарей маркуванням всередині відсіку.

ПРИМІТКА: Зображення тільки для уяви. Фактичні елементи можуть відрізнятися.

- 1 Зніміть кришку, натиснувши в горизонтальній площині відповідно до малюнку.
- 2 Встановлюйте 2 AAA батарейки в батарейний відсік, дотримуючись їх полярності.
- 3 Закрийте кришку.

Запобіжні заходи при використанні елементів живлення

Неправильне використання батареї може привести до її витікання. Чітко дотримуйтеся інструкцій.

1. Будь ласка, зверніть увагу на полярність елементів живлення, щоб уникнути короткого замикання.
2. Коли напруга батареї стає недостатньою, треба замінити її на нову. Видаліть батареї з пульта ДУ, якщо ви не збираєтеся використовувати його протягом тривалого часу.
3. Не використовуйте різні типи батареї (наприклад: соляні та лужні батареї) разом.
4. Не кладіть батареї у вогонь, не перезаряджайте та не розбирайте батареї.
5. З метою захисту навколишнього середовища, дотримуйтеся, будь ласка, правил утилізації використаних батарей.

2.6 Використання пульта дистанційного управління

- Використовуйте пульт дистанційного управління (ДУ), спрямовуючи його у напрямку датчика ДУ. Предмети між пультом ДУ і датчиком ДУ можуть порушити нормальну роботу.

- Оберегайте пульт ДУ від сильних ударів та вібрацій. Крім того, оберегайте пульт ДУ від впливу, а також не кладіть пульт ДУ в місцях з високою вологістю.
- Не залишайте пульт дистанційного управління під прямим сонячним світлом, що може призвести до деформації корпусу від тепла.
- Якщо датчик ДУ знаходиться під прямим сонячним світлом або сильним освітленням, пульт дистанційного управління може не працювати. Якщо це так, будь ласка, змініть освітлення, або положення телевізора, або використовуйте пульт ДУ ближче до телевізора.

* для підтвердження вибору використовуйте кнопку ОК або стрілку вправо.

3. ПЕРШЕ УВІМКНЕННЯ

Після того, як виконані всі під'єднання, включіть ваш телевізор.

Пройдіть покрокову процедуру першого включення телевізора. Це займе всього кілька хвилин.

3.1 Домашній екран

Коли ви завершите процедуру першого ввімкнення та налаштування, ви зможете перейти на  головний екран.

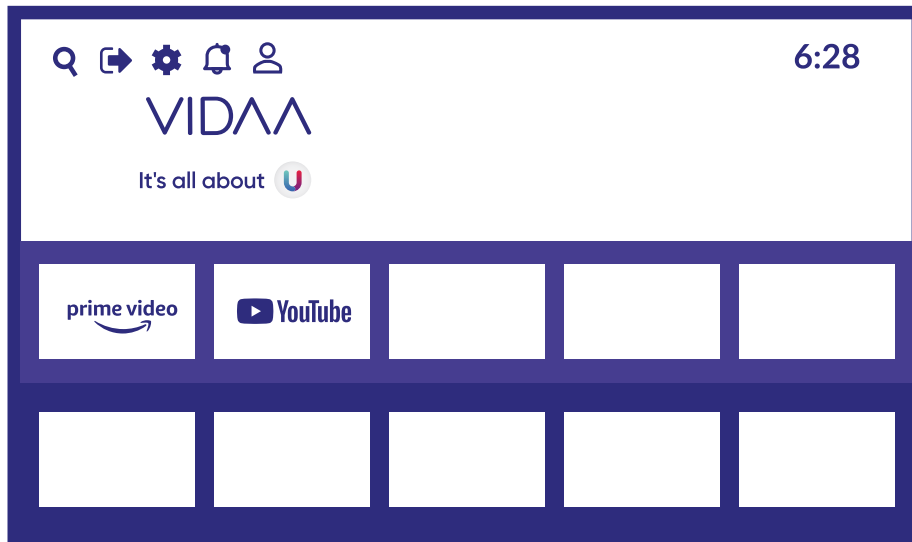

Натисніть кнопку , щоб вибрати екран . Використовуйте кнопки    пульта ДУ для вибору потрібної опції.



 **Входи:** для вибору джерела вхідного сигналу.

 **Налаштування:** для налаштування різних параметрів.

3.2 Входи

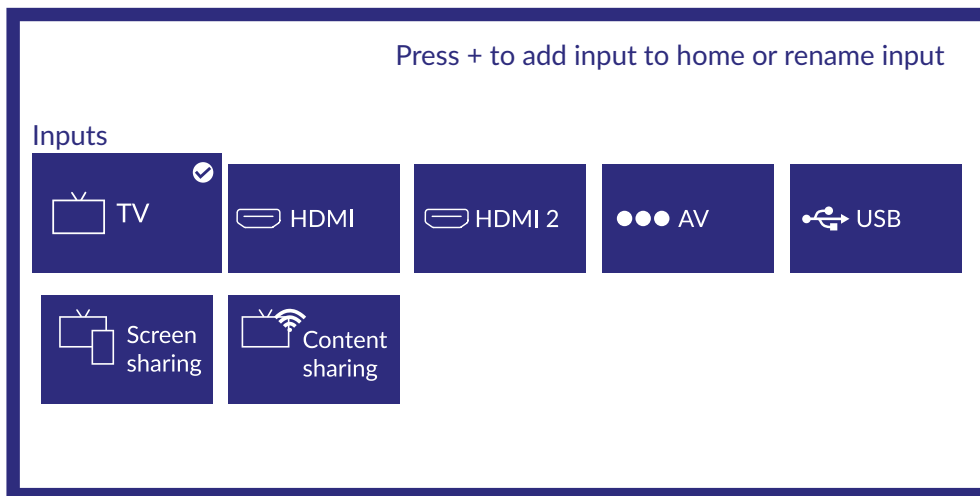

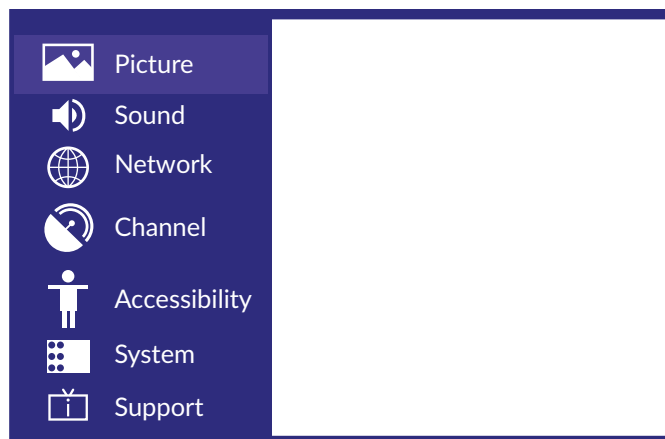

Кнопками ▲▼ спочатку виберіть меню входів, потім, використовуючи ▲▼ ◀▶, виберіть потрібне вам джерело та підтвердіть його **OK**.



Тепер натисніть **OK**, щоб увійти в налаштування.

4. ЗОБРАЖЕННЯ

Натисніть , щоб увійти в головне меню, натисніть    , щоб вибрати меню зображення.

1. Кнопками   в меню Зображення виберіть параметр, який потрібно налаштувати.
2. Потім натисніть **OK**.
3. Після завершення налаштування, щоб зберегти та повернутися до попереднього меню, знову натисніть **OK**.

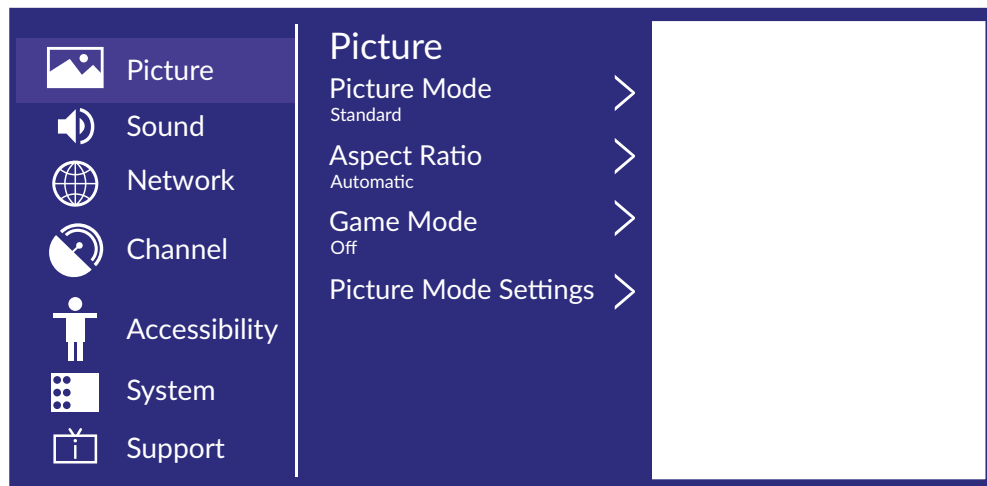

4.1 Режим зображення

Кнопками   виберіть **Режим зображення**, потім виберіть потрібний режим.
(Варіанти: Стандарт/Кіно вдень/Кіно вночі/Динамічний/Спорт).

| | |
|-------------------|---|
| <i>Стандарт</i> | Режим за замовчуванням, щоб користувачі отримували високоякісне зображення за нормального освітлення. |
| <i>Кіно вдень</i> | Покращена контрастність, колір і чіткість екрана, щоб зробити кольори більш яскравими. |
| <i>Кіно вночі</i> | Знижена контрастність, колір і чіткість екрана, щоб зробити кольори більш м'якими. |
| <i>Динамічний</i> | Покращена контрастність, колір і чіткість екрана, щоб зробити так, щоб зображення в динаміці буде збалансоване за кольором. |
| <i>Спорт</i> | Цей режим більше підходить для перегляду спортивних відео. |

4.2 Співвідношення сторін

Регулює співвідношення сторін, щоб розтягнути або збільшити зображення.
Кнопками ▲▼ виберіть **Співвідношення сторін**, потім виберіть потрібне значення.
Варіанти: Автоматично/16:9/4:3/Панорама/ Збільшення фільму/Пряме.

Режим гри

Кнопками ▲▼ виберіть параметр, потім використовуйте ◀▶, щоб його увімкнути/вимкнути.

Налаштування режиму зображення

Кнопками ▲▼ виберіть параметр, потім натисніть ► та ОК, щоб налаштувати.

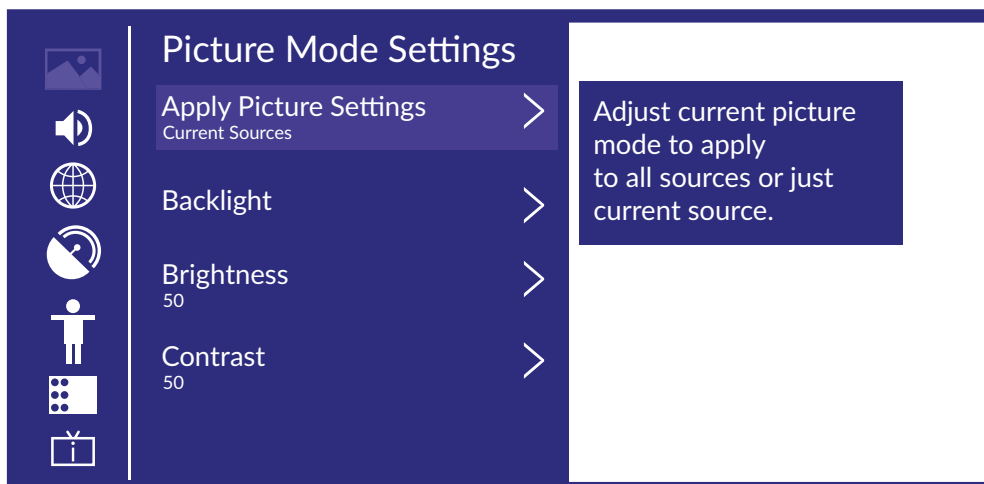

4.3 Застосування налаштувань зображення

У цьому меню ви можете налаштувати поточний режим зображення або для застосування до всіх джерел, або лише до поточного джерела.

Кнопками ▲▼ виберіть параметр, потім натисніть ► та ОК, щоб налаштувати.

(Варіанти: Всі джерела/Поточне джерело)

Підсвічування/Яскравість/Контраст/Насиченість кольорів/Чіткість

Кнопками ▲▼ виберіть параметр, потім використовуйте ◀▶, щоб налаштувати.

Підсвічування Налаштувати підсвічування зображення. (Варіанти: Вимк./Низький/Високий)

Яскравість Налаштувати яскравість зображення.

Контраст Налаштувати контраст зображення.

Насиченість кольорів Налаштувати насиченість кольорів зображення.

Чіткість Налаштувати чіткість країв зображення.

Адаптивний контраст

У цьому меню, щоб побачити більше деталей, ви можете автоматично затемнювати темні ділянки та освітлювати світлі ділянки зображень.

Кнопками ▲▼ виберіть параметр, потім використовуйте ◀▶, щоб налаштувати. Варіанти: *Вимк./Низький/Середній/Високий*.

Зменшення шуму

Налаштування параметрів для зменшення інтенсивності шумів зображення.

Кнопками ▲▼ виберіть параметр, потім використовуйте ◀▶, щоб налаштувати. Варіанти: *Вимк./Низький/Середній/Високий*.

Зменшення шуму MPEG

Налаштування параметрів для зменшення інтенсивності шумів MPEG.

Кнопками ▲▼ виберіть параметр, потім використовуйте ◀▶, щоб налаштувати. Варіанти: *Вимк./ Низький/Середній/Високий*.

Температура кольору

Налаштування загального кольору зображення.

Кнопками ▲▼ виберіть параметр, потім використовуйте ◀▶, щоб налаштувати. Варіанти: *Теплий1/ Теплий2/Стандартний/Холодний*.

Експертні налаштування

Налаштуйте колірний простір і гамму відповідно до вмісту, який ви переглядаєте.

Кнопками ▲▼ виберіть параметр, потім використовуйте ◀▶, щоб зайти в підменю.

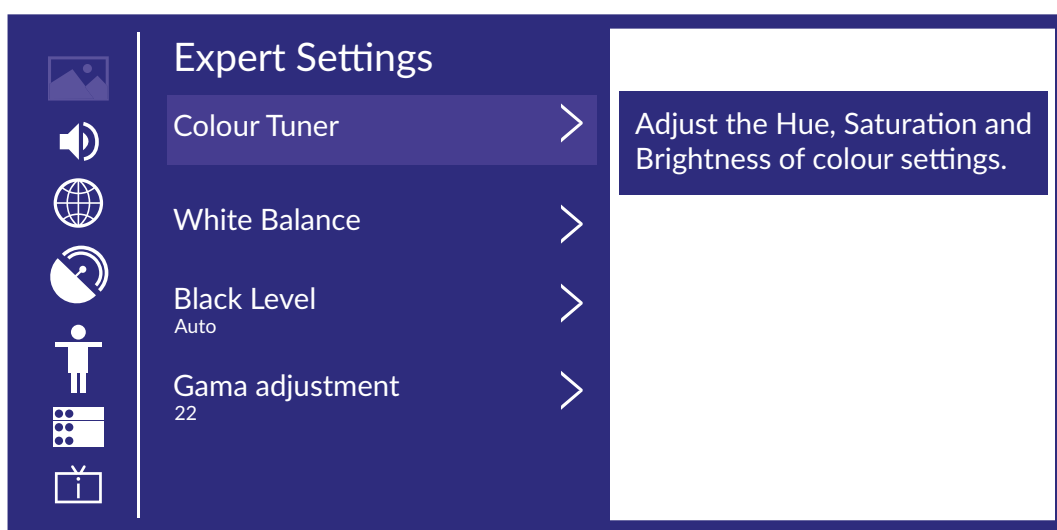

Тюнер кольору

Налаштуйте відтінок, насиченість і яскравість параметрів кольору.

Кнопками ▲▼ виберіть параметр, потім використовуйте ◀▶, щоб зайти в підменю та налаштувати.

Баланс білого

Відрегулюйте інтенсивність червоного, зеленого та синього кольорів, щоб побачити справжні кольори всіх зображень на екрані.

Кнопками ▲▼ виберіть параметр, потім використовуйте ◀▶, щоб зайти та налаштувати.

Рівень чорного (Доступно лише для джерел HDMI)

У цьому меню ви можете налаштувати діапазон сигналу HDMI, щоб він був більш придатним для вмісту.

Кнопками ▲▼ виберіть параметр, потім використовуйте ◀▶ для вибору.

Регулювання гама

Кнопками ▲▼ виберіть параметр, потім використовуйте ◀▶ для вибору.

Доступні варіанти: 2.0/2.2/2.4/BT.1886.

Калібрування гама

У цьому меню ви можете налаштувати гамма-криву, вибрану вами.

Кнопками ▲▼ виберіть параметр, потім використовуйте ◀▶, щоб зайти в підменю та налаштувати.

Режим Лише RGB

Кнопками ▲▼ виберіть параметр, потім використовуйте ◀▶ для вибору.
Доступні варіанти: *Вимк./Червоний/Зелений/Синій.*

Низький рівень синього світла

Кнопками ▲▼ виберіть параметр, потім використовуйте ◀▶ для вибору.
Доступні варіанти: *Вимк./Низький/Середній/Високий/Дуже високий.*

Оверскан

Кнопками ▲▼ виберіть параметр, потім використовуйте ◀▶, щоб увімкнути або вимкнути.

Скинути поточний режим

Кнопками ▲▼ виберіть параметр, потім використовуйте ◀▶, щоб зайти в підменю.

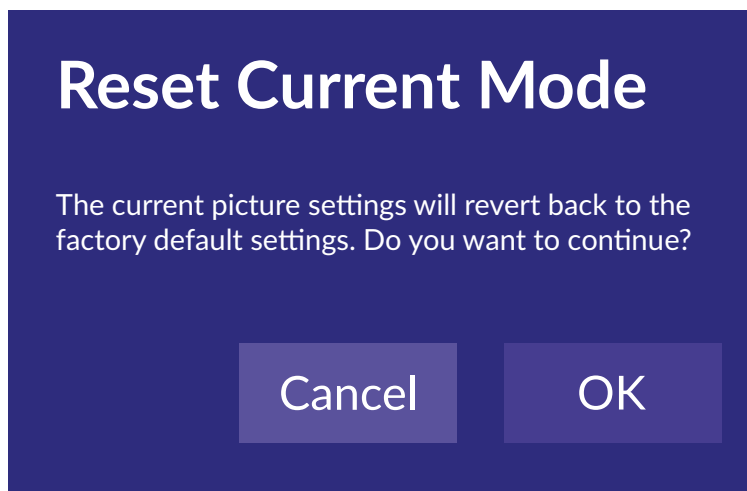

5. ЗВУК

Натисніть кнопку , щоб відкрити головне меню. Використовуйте ▲▼, щоб вибрати Звук у головному меню.

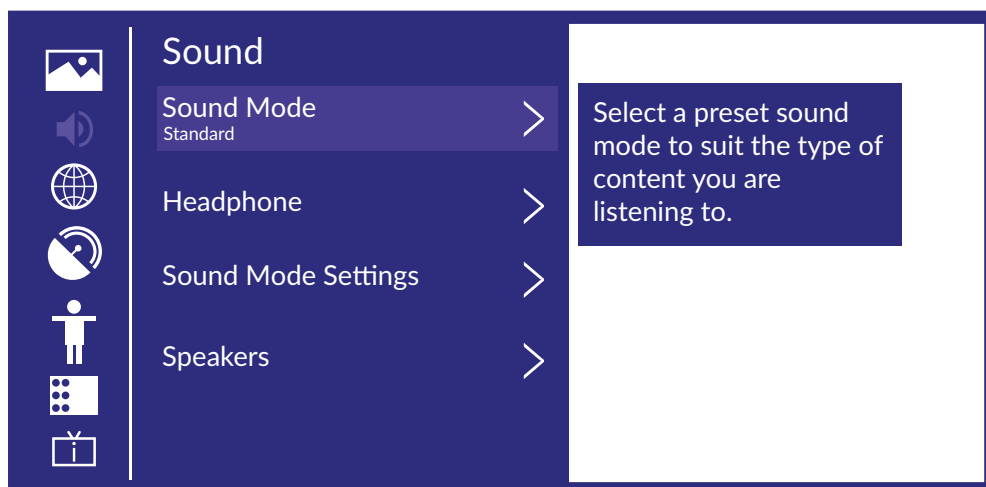

1. Кнопками ▲▼ виберіть параметр, який потрібно налаштувати в меню Звук.
2. Натисніть **OK**, щоб налаштувати.
3. Після завершення налаштування натисніть **OK**, щоб зберегти та повернутися до попереднього меню.

5.1 Режим звуку

Натисніть ▲▼, щоб вибрати потрібний режим звуку.
(Варіанти: Стандартний/Театр/Музика/Мовлення/Пізня ніч/Спорт).

| | |
|------------------------------|---|
| Стандартний Театр | Створення збалансованого звуку в будь-якому середовищі. Режим «Театр» посилює ефект об'ємного звучання та забезпечує більш помітний відгук сабвуфера. |
| Музика Мовлення | Зберігає оригінальний звук і добре підходить для музичних програм. Низькі та високі частоти послаблюються для покращення відтворення та чіткості людського голосу. |
| Пізня ніч | Покращення відтворення та чіткості людського голосу при низькому рівні гучності. |
| Спорт | Оптимізований звук для перегляду футбольних матчів. |

5.2 Навушники

Натисніть ▲▼, щоб вибрати пункт *Навушники*. Він доступний лише тоді, коли навушники підключено. Щоб встановити режим виведення звуку через навушники.

5.3 Налаштування режиму звуку

Кнопками ▲▼ виберіть параметр, потім використовуйте ◀▶, щоб зайти в підменю.

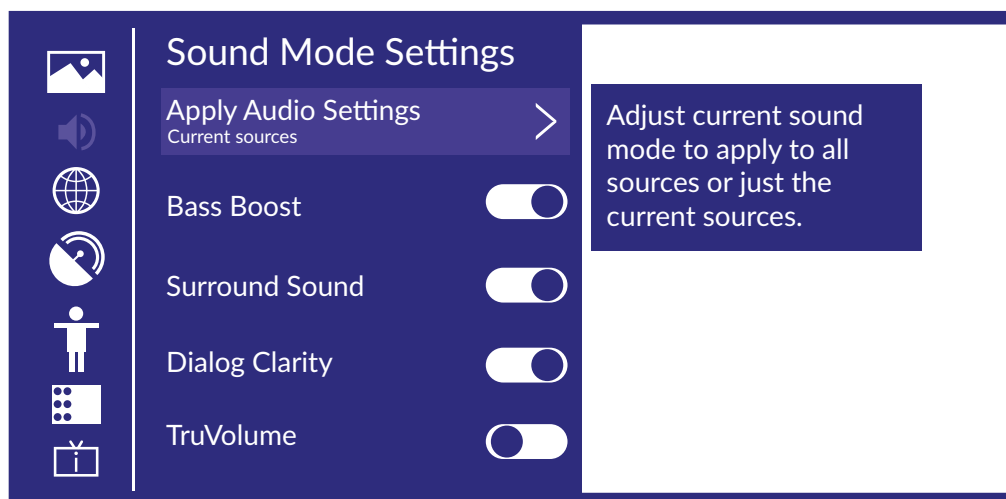

Застосування параметрів звуку

Налаштуйте поточний режим звуку, щоб застосувати його до всіх джерел або лише до поточного джерела.

Кнопками ▲▼ виберіть параметр, потім натисніть ► та ОК, щоб налаштувати.
(Варіанти: Поточне джерело/Всі джерела)

Еквалайзер

Кнопками ◀▶ налаштуйте параметри *Еквалайзер*.
(Варіанти: 100Гц/500Гц/1.5КГц/5КГц/10КГц)

Підсилення низьких частот/Об'ємний звук/Чіткість діалогу/Справжня гучність/Налаштування настінного кріплення/Автоматичне керування гучністю

Кнопками ▲▼ виберіть потрібний параметр, потім використовуйте ◀▶, щоб увімкнути або вимкнути.

Скинути поточний режим

Кнопками ▲▼ виберіть потрібний параметр, потім використовуйте ◀▶, щоб скинути до стандартного значення або відмовитись.

Динаміки

Кнопками ▲▼ виберіть параметр, потім використовуйте ◀▶, щоб зайти в підменю.

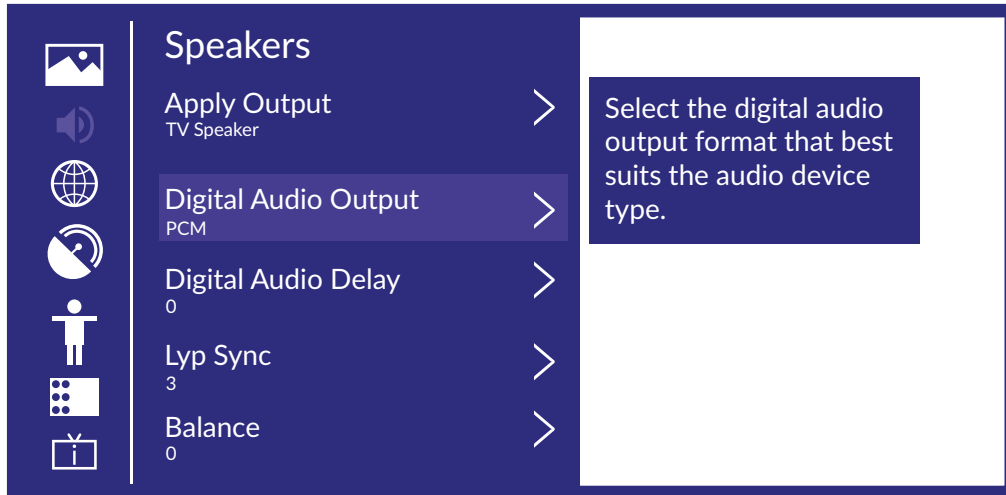

Аудіовихід

Використовуйте ▲▼, щоб вибрати параметр і увійти, потім натисніть ▲▼ для вибору ARC/Динаміки телевізора/Тільки SPDIF.

Цифровий аудіовихід

Використовуйте ▲▼, щоб вибрати параметр і увійти, потім натисніть ▲▼ для вибору потрібного значення.

Затримка цифрового аудіо

Використовуйте ▲▼, щоб вибрати параметр і увійти, потім натисніть ▲▼ для встановлення потрібного значення.



Синхронізація мови Lip Sync

Використовуйте ▲▼, щоб вибрати параметр і увійти, потім використовуйте ◀▶ для налаштування.

Балансування лівого і правого каналів

Використовуйте ▲▼, щоб вибрати параметр і увійти, потім використовуйте ◀▶ для налаштування.

6. МЕРЕЖА

Натисніть кнопку , щоб відкрити головне меню. Використовуйте , щоб вибрати *Мережа* у головному меню.

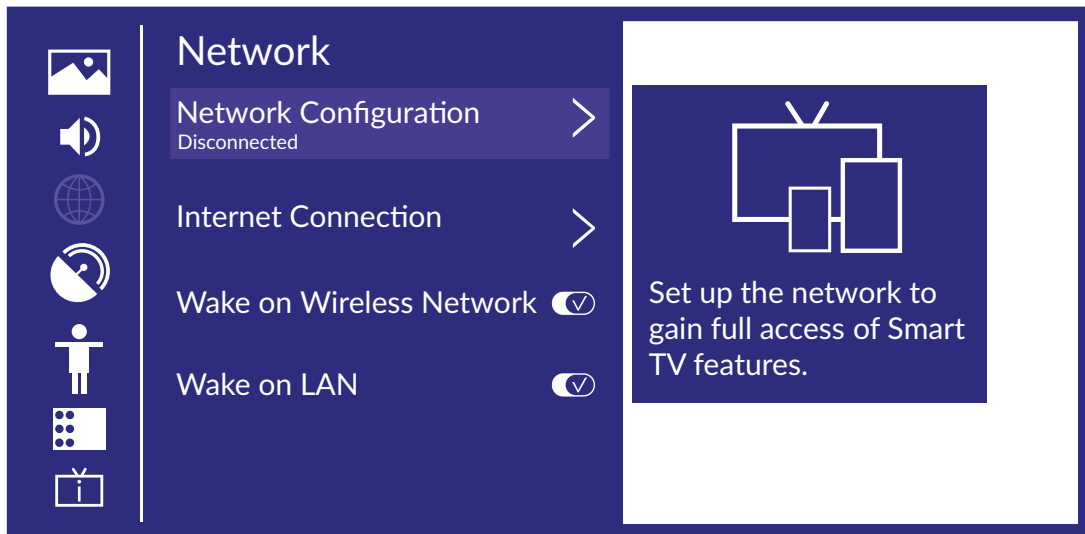

Використовуйте , щоб вибрати: *Конфігурація мережі/Підключення до Інтернету/Пробудження через бездротову мережу/Пробудження через локальну мережу*.

Конфігурація мережі

Використовуйте , щоб вибрати параметр і налаштувати мережу.



Підключення до Інтернету

Використовуйте , щоб вибрати параметр і перевірити Підключення до Інтернету.

Пробудження через бездротову мережу

Кнопками  виберіть параметр *Пробудження через бездротову мережу*, потім використовуйте , щоб увімкнути або вимкнути.



Пробудження через локальну мережу

Кнопками  виберіть параметр *Пробудження через локальну мережу*, потім використовуйте , щоб увімкнути або вимкнути.

7. КАНАЛИ

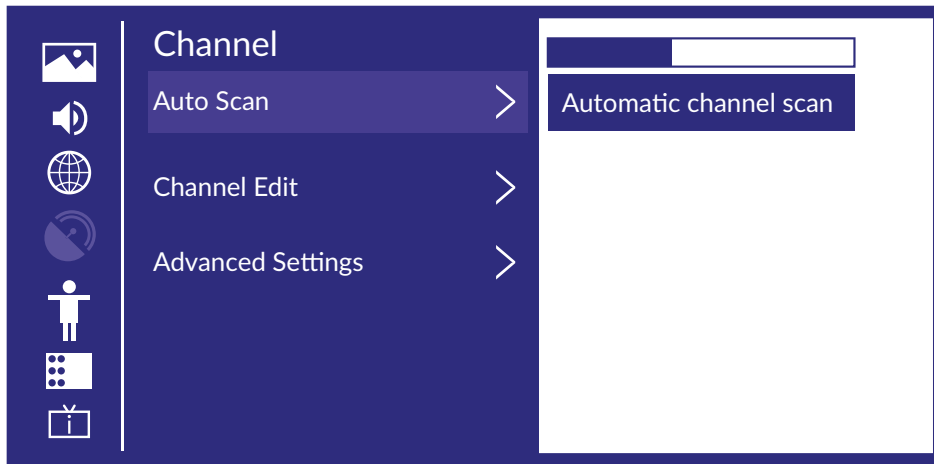
Натисніть кнопку , щоб відкрити головне меню. Використовуйте  , щоб вибрати *Канали*.



1. Кнопками   виберіть потрібний параметр в меню *Канали*.
2. Натисніть **OK** для налаштування.
3. Після завершення налаштування натисніть **OK**, щоб зберегти та повернутися до попереднього меню.

Автопошук

Автоматичний пошук може автоматично шукати діючі телеканали.

Кнопками   виберіть параметр, потім натисніть **OK**, щоб налаштувати.

Пересканувати

На цій сторінці ви можете вибрати повторне сканування каналів або змінити налаштування.

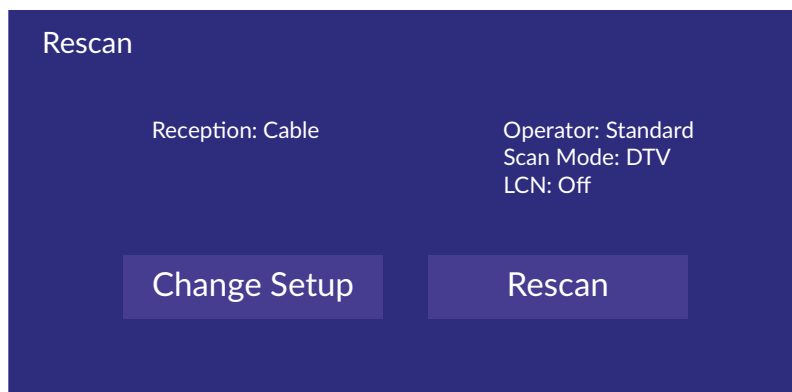

Приём

Кнопками ◀▶ выберите параметр, потім використовуйте ▲▼ для вибору між *Спутник/Антенна/Кабель*.

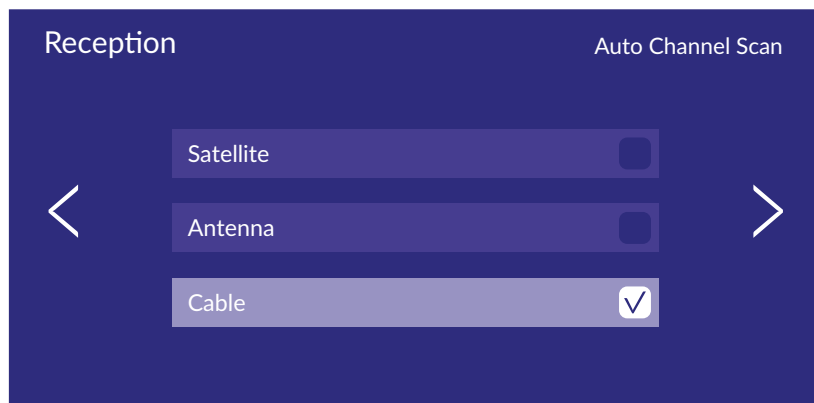

Оператор

Кнопками ◀▶ выберите параметр, потім використовуйте ▲▼ для налаштування.

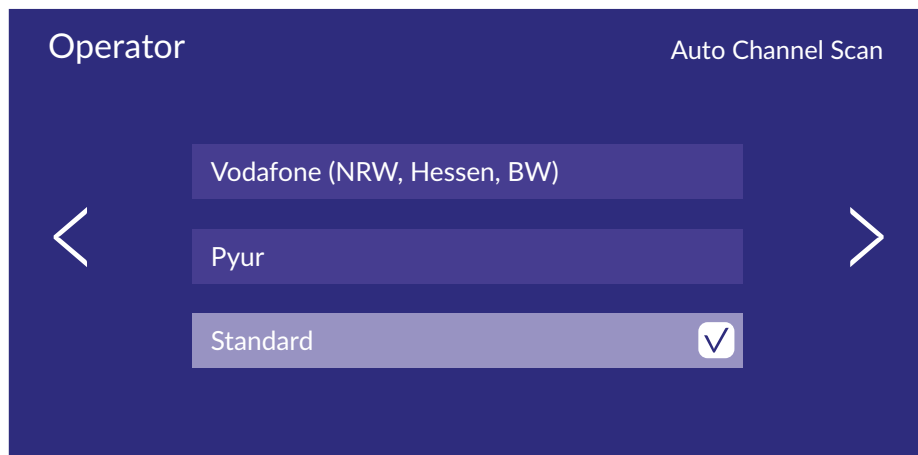

Налаштування режиму

Кнопками ◀▶ выберите параметр, потім використовуйте ▲▼ для вибору *Канал/Режим сканування/ LCN*.

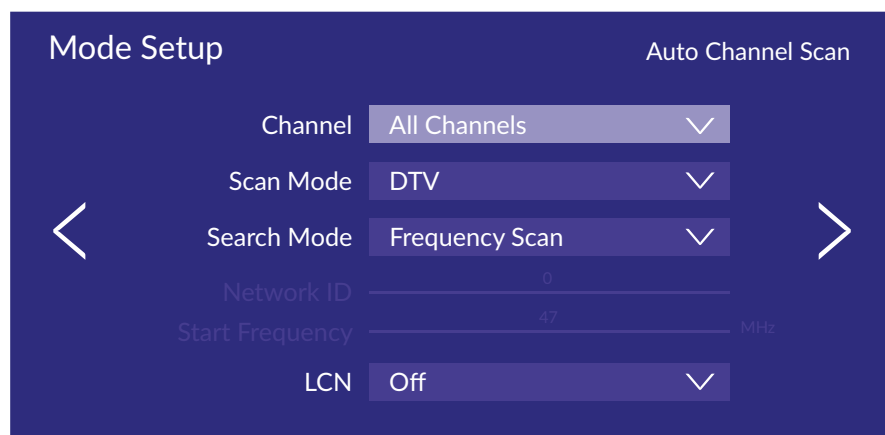

Автопошук

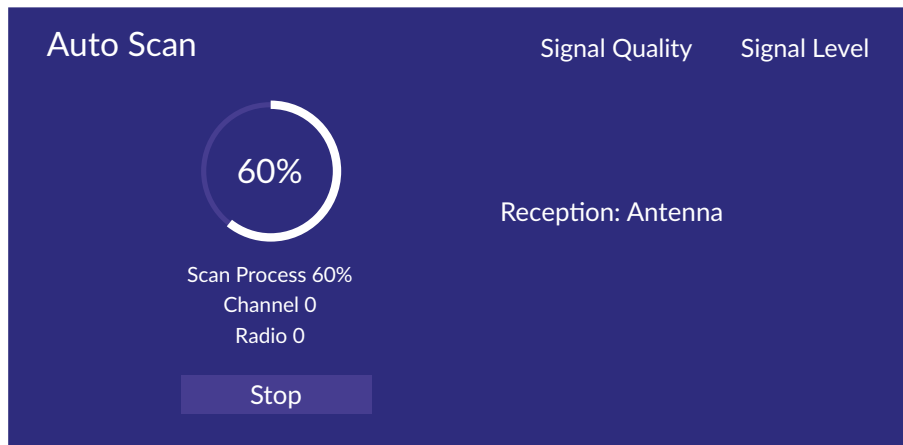

Якщо ви хочете припинити пошук, натисніть кнопку **||** або **EXIT**.

Редактор каналів

Кнопками **▲▼** виберіть параметр *Редактор каналів*.

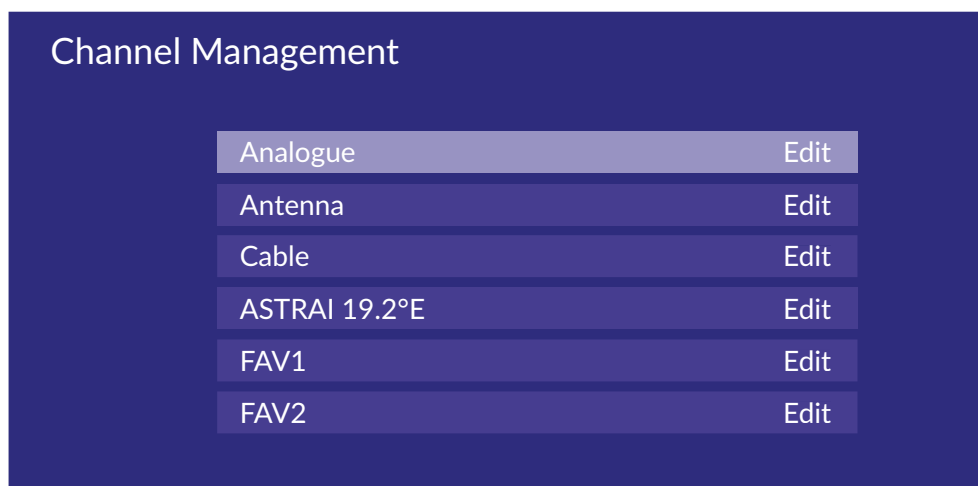

Розширені налаштування

Кнопками **▲▼** виберіть параметр *Розширені налаштування*, потім натисніть **OK** або **▶** для входу.

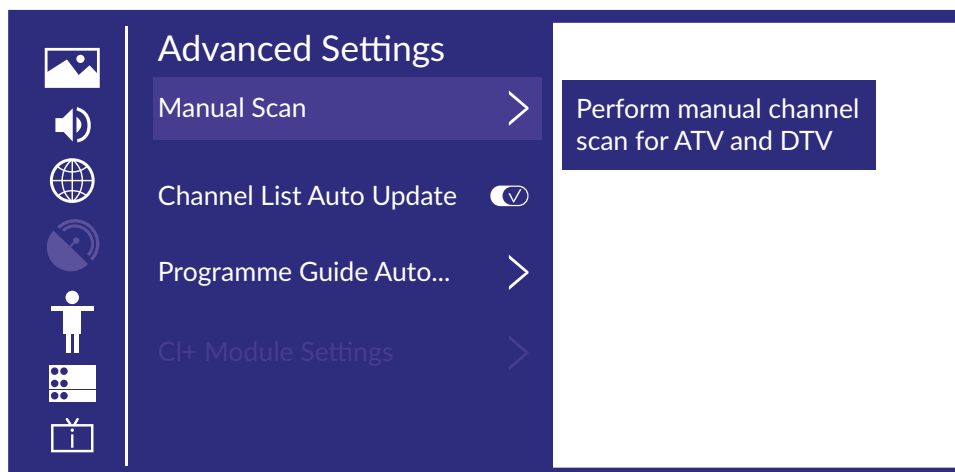

Ручний пошук

Кнопками ▲▼ виберіть параметр, потім натисніть **OK** для входу.

Використовуйте ▲▼ для вибору *Ручний пошук цифрових / Ручний пошук аналогових*.

Ручний пошук цифрових

Кнопками ▲▼ виберіть параметр, потім натисніть **OK** для входу.

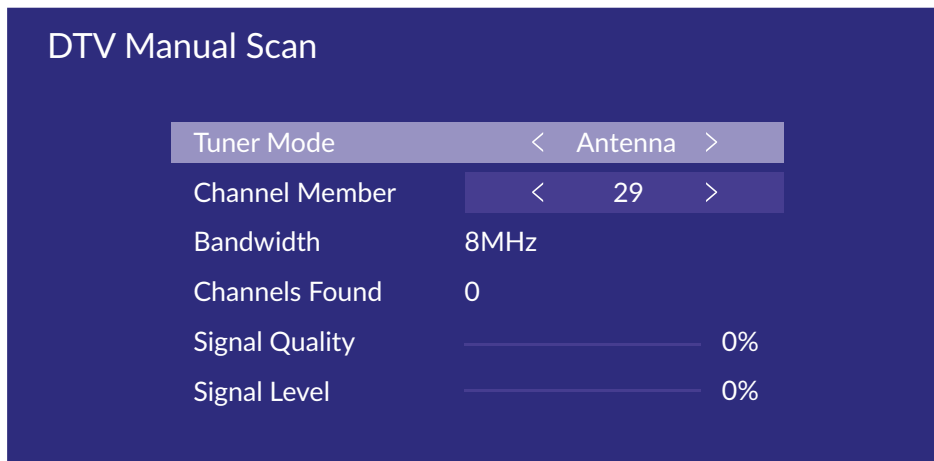

Ручний пошук аналогових

Кнопками ▲▼ виберіть параметр, потім натисніть **OK** для входу.

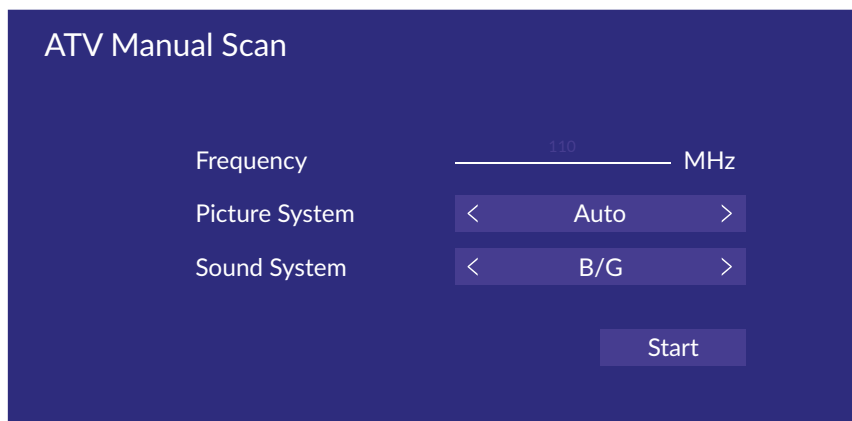

Автоматичне оновлення списку каналів

Кнопками ▲▼ виберіть параметр, потім використовуйте ◀▶, щоб увімкнути або вимкнути.

Автоматичне оновлення Телегіду

Кнопками ▲▼ виберіть параметр.

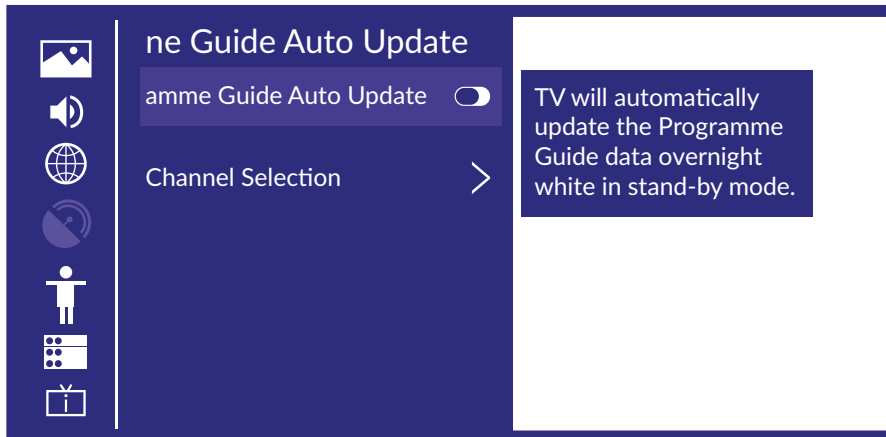

Автоматичне оновлення Програми

Кнопками ▲▼ виберіть параметр, потім використовуйте ◀▶, щоб увімкнути або вимкнути.

Вибір каналу

Натисніть ▲▼, щоб вибрати *Вибір каналу*.

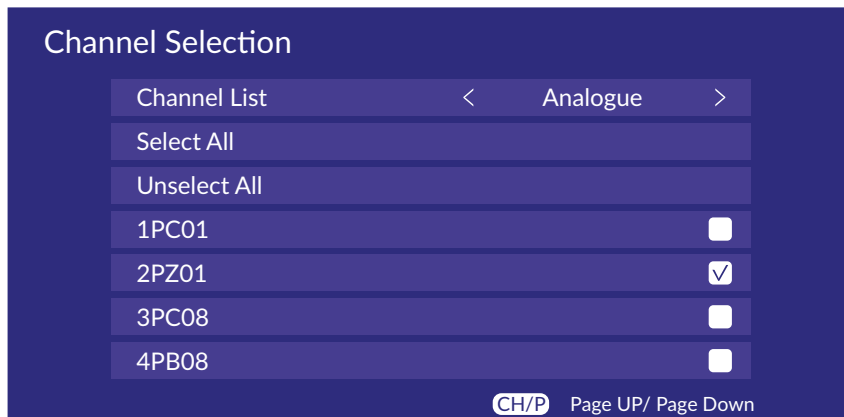

Параметри модуля CI+

Кнопками ▲▼ виберіть параметр. Ви можете переглянути меню додаткових налаштувань.

Доступність

Кнопками ▲▼ виберіть параметр, потім натисніть ОК для входу.



Схема меню

Кнопками ▲▼ виберіть параметр. Використовуйте ▲▼ для вибору *Темна/Світла*.

Меню високої контрастності

Кнопками ▲▼ виберіть параметр, потім використовуйте ◀▶, щоб увімкнути або вимкнути.

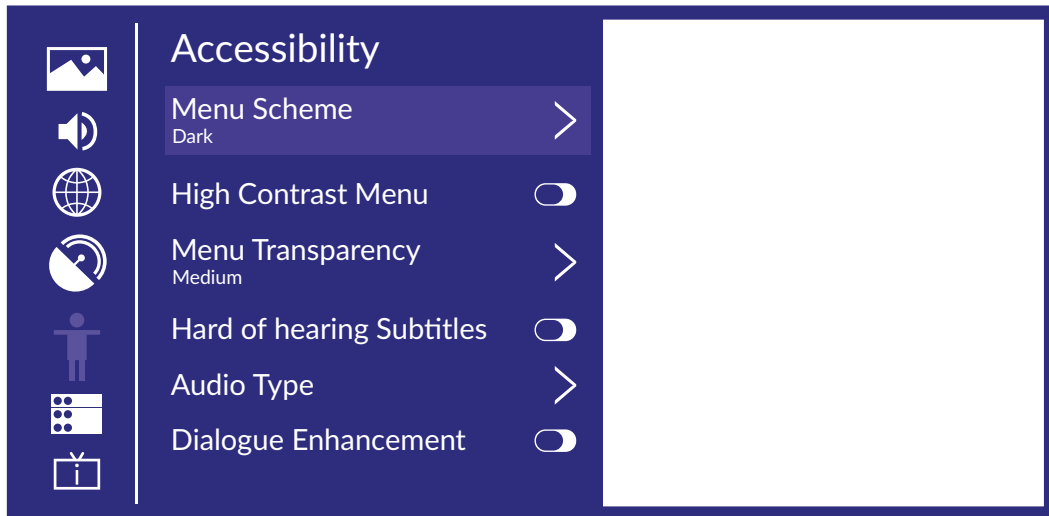
Прозорість меню

Кнопками ▲▼ виберіть параметр, потім використовуйте ◀▶ для вибору *Вимк./Середня/Висока*.

Субтитри для людей із вадами слуху

Кнопками ▲▼ виберіть параметр, потім використовуйте ◀▶, щоб увімкнути або вимкнути.

Тип Аудіо

Кнопками ▲▼ виберіть параметр, потім натисніть ОК для входу до підменю.

Тип Аудіо

Кнопками ▲▼ виберіть параметр, потім використовуйте ◀▶ для вибору *Звичайний/Аудіоопис/Голосові субтитри/Все додаткове аудіо*.

Гучність озвучення

Кнопками ▲▼ виберіть параметр, потім використовуйте ◀▶, щоб увімкнути або вимкнути.



Поліпшення діалогу

Кнопками ▲▼ виберіть параметр, потім натисніть ОК для входу до підменю.

8. СИСТЕМА

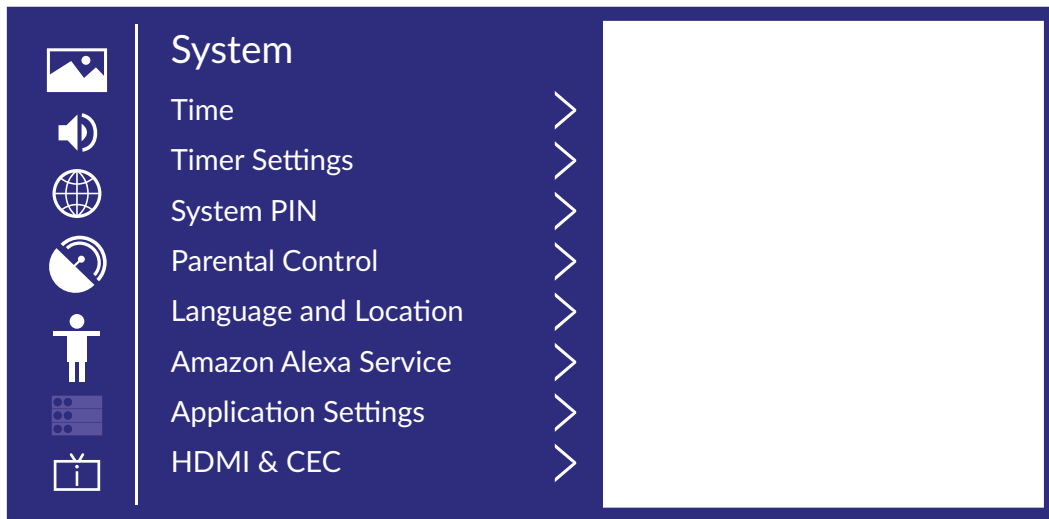
Натисніть кнопку , щоб відкрити головне меню. Використовуйте  , щоб вибрати Система.



1. Кнопками   виберіть параметр, який потрібно налаштувати в системному меню.
2. Натисніть **OK**, щоб налаштувати.
3. Після завершення налаштування натисніть **OK**, щоб зберегти та повернутися до попереднього меню.

Час

Кнопками   виберіть параметр.

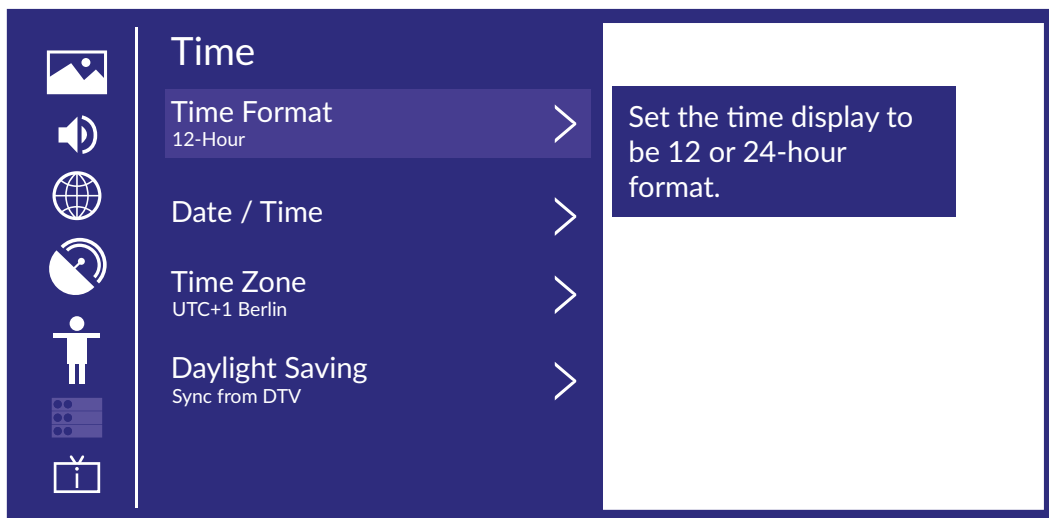

Формат часу

Кнопками   виберіть параметр. (Варіанти: 12-год/24-год)

Дата/Час

Встановлення дати та часу.

Кнопками   виберіть параметр, потім натисніть **OK** або  для встановлення.

Часовий пояс

Вибір часового поясу.

Кнопками   виберіть параметр, потім натисніть **OK** або  для входу до підменю та налаштування

Літній час

Кнопками ▲▼ виберіть параметр. (Варіанти: Вимк./Увімк./Синхронізація від DTV)

Налаштування таймера

Кнопками ▲▼ виберіть параметр.

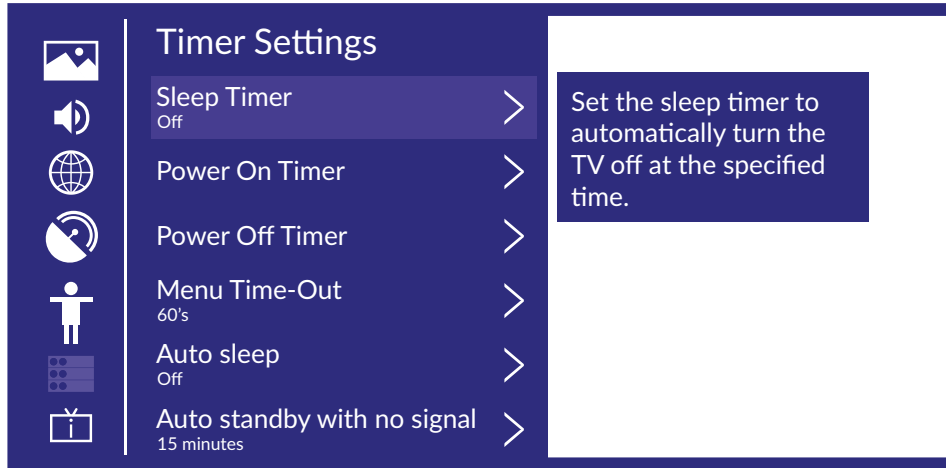

Таймер сплячого режиму

Кнопками ▲▼ виберіть параметр. (Варіанти: Вимк./15/30/60/90/120хв/ Визначений користувачем)

Таймер увімкнення

Кнопками ▲▼ виберіть параметр.

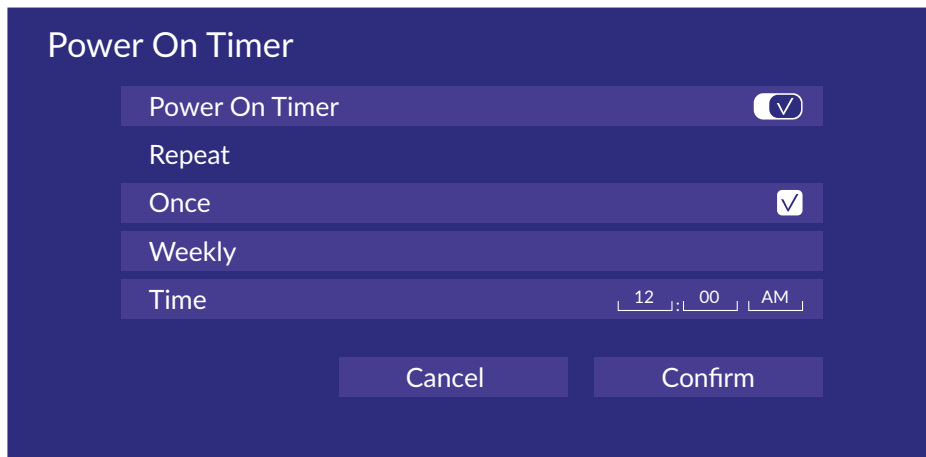

Таймер вимкнення

Кнопками ▲▼ виберіть параметр.

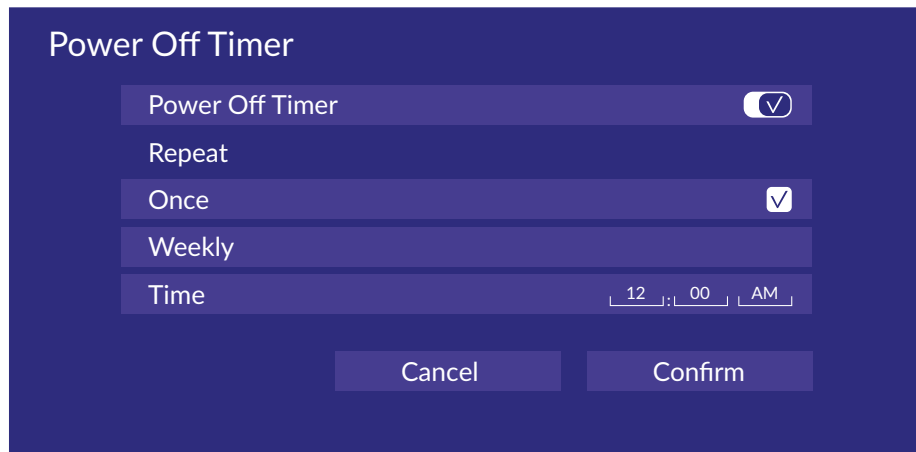

Час затримки відображення меню

Кнопками ▲▼ виберіть параметр. (Варіанти: Вимк./10с/20с/30с/60с/5хв)

Автоматичний режим очікування

Кнопками ▲▼ виберіть параметр. (Варіанти: Вимк./3год/4год)

Автоматичний режим очікування без сигналу

Кнопками ▲▼ виберіть параметр. (Варіанти: Вимк./15хв)

Системний PIN-код

Кнопками ▲▼ виберіть параметр.

Змініть свій PIN-код, який ви використовуєте для доступу до *Батьківський контроль*, *Автоматичний пошук каналів* та *Скидання до заводських налаштувань*.

Батьківський контроль

Кнопками ▲▼ виберіть параметр.

Увімкніть *Батьківський контроль* щоб заблокувати дітям можливість перегляду певних програм.

Мова та Місцезнаходження

Кнопками ▲▼ виберіть параметр.

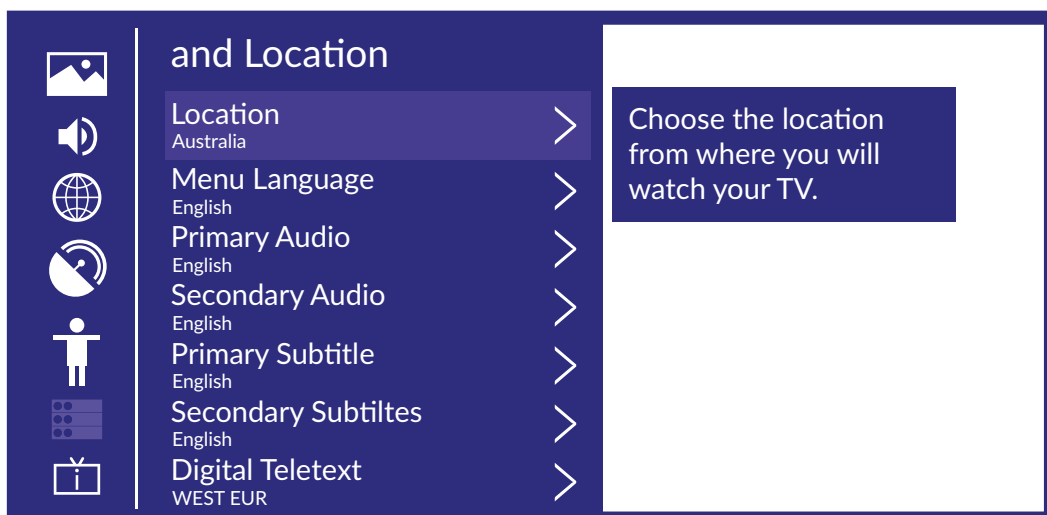

Місцезнаходження

Кнопками ▲▼ виберіть параметр, потім натисніть ОК або ► для вибору.

Мова меню

Кнопками ▲▼ виберіть параметр, потім натисніть ОК або ► для вибору.

Основна аудіо

Кнопками ▲▼ виберіть параметр, потім натисніть ОК або ► для вибору.

Вторинна аудіо

Кнопками ▲▼ виберіть параметр, потім натисніть ОК або ► для вибору.

Основна субтитри

Кнопками ▲▼ виберіть параметр, потім натисніть ОК або ► для вибору.

Вторинна субтитри

Кнопками ▲▼ виберіть параметр, потім натисніть ОК або ► для вибору.

Цифровий телетекст

Кнопками ▲▼ виберіть параметр. (Варіанти: ЗАХІД ЄВРО/СХІД ЄВРО/російська/арабська/перська/грецька)

Послуга Amazon Alexa

Кнопками ▲▼ виберіть параметр, потім натисніть ▲▼ для входу до підменю та налаштування

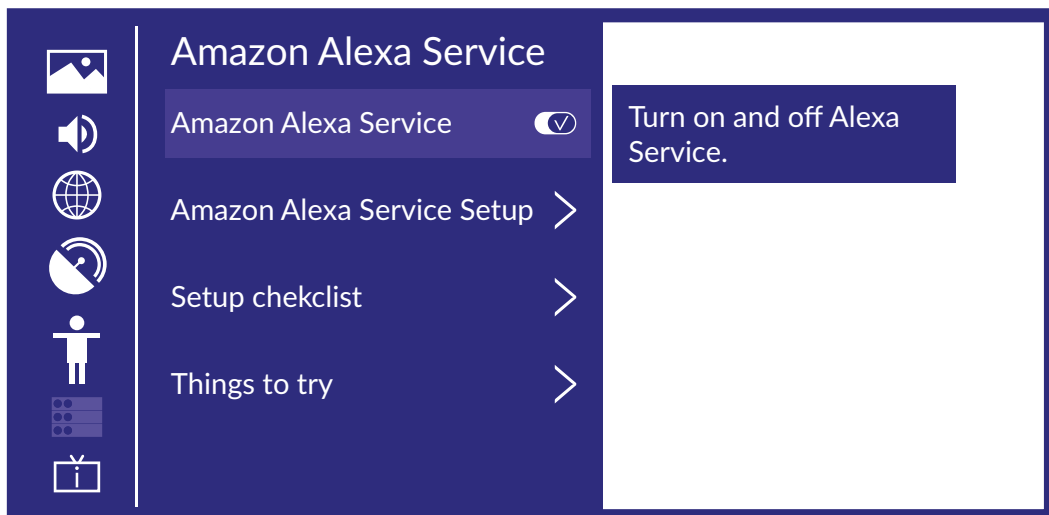

Налаштування додатків

Кнопками ▲▼ виберіть параметр.

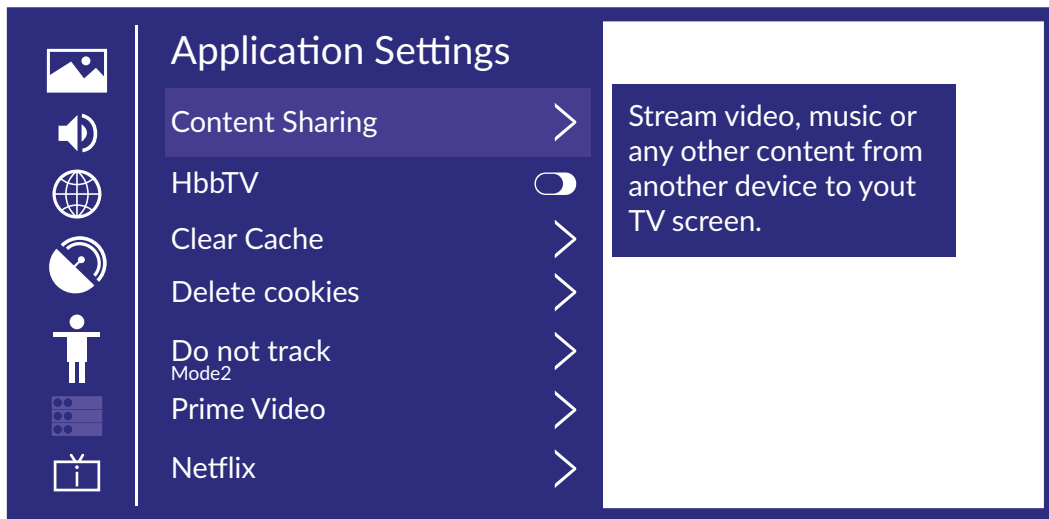

Обмін вмістом

Кнопками ▲▼ виберіть параметр, потім використовуйте ◀▶, щоб увімкнути або вимкнути.

Hbb TV

Кнопками ▲▼ виберіть параметр, потім використовуйте ◀▶, щоб увімкнути або вимкнути.

Очистити кеш

Кнопками ▲▼ виберіть параметр, потім натисніть OK або ▶ для входу до підменю.

Видалити файли cookie

Кнопками ▲▼ виберіть параметр, потім натисніть OK або ▶ для входу до підменю.

Не відслідковувати

Кнопками ▲▼ виберіть параметр, потім натисніть OK або ▶ для входу до підменю.

Prime Video

Кнопками ▲▼ виберіть параметр, потім натисніть OK або ▶ для вибору.

Netflix

Кнопками ▲▼ виберіть параметр, потім натисніть OK або ▶ для вибору.

HDMI&CEC

Кнопками ▲▼ виберіть параметр, потім натисніть **OK** або ► для входу до підменю для вибору.

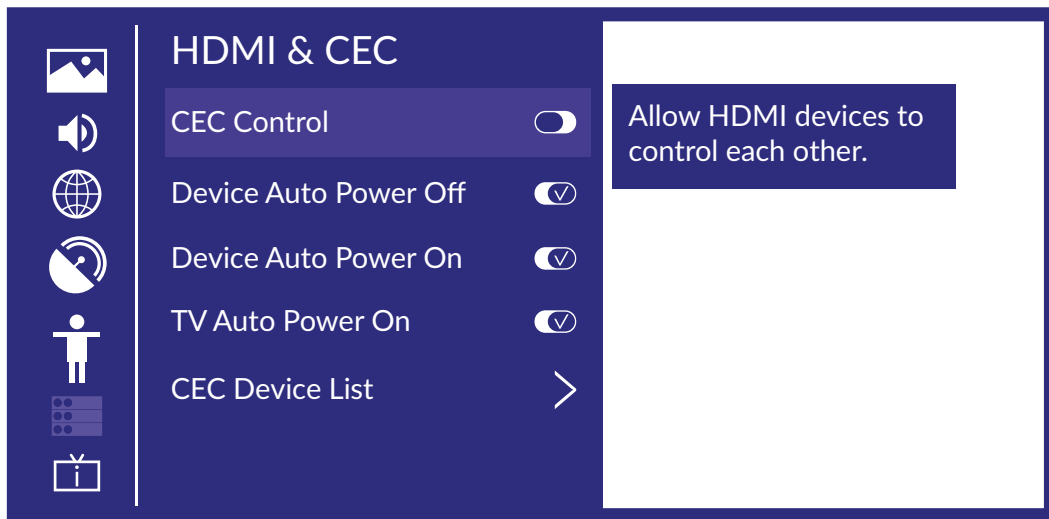

Варіанти Керування CEC/Автоматичне вимкнення пристрою/Автоматичне увімкнення пристрою/Автоматичне увімкнення телевізора/Списки пристроїв CEC.

ПРИМІТКА: Усі параметри доступні лише тоді, коли для керування CEC вибрано значення Увімк.

Керування CEC

Кнопками ▲▼ виберіть параметр, потім використовуйте ◀▶, щоб увімкнути або вимкнути. Наведені нижче параметри доступні лише тоді, коли Керування CEC вибрано «Увімк.».

Автоматичне вимкнення пристрою

Кнопками ▲▼ виберіть параметр, потім використовуйте ◀▶, щоб увімкнути або вимкнути.

Автоматичне увімкнення пристрою

Кнопками ▲▼ виберіть параметр, потім використовуйте ◀▶, щоб увімкнути або вимкнути.

Автоматичне увімкнення телевізора

Кнопками ▲▼ виберіть параметр, потім використовуйте ◀▶, щоб увімкнути або вимкнути.

Списки пристроїв CEC

Кнопками ▲▼ виберіть параметр, потім натисніть **OK** для входу.

Режим використання

Кнопками ▲▼ виберіть параметр, потім натисніть **OK** або ► для вибору між *Домашній режим/Режим магазину*.

Розширені налаштування

Кнопками ▲▼ виберіть параметр, потім натисніть ОК або ► для входу.

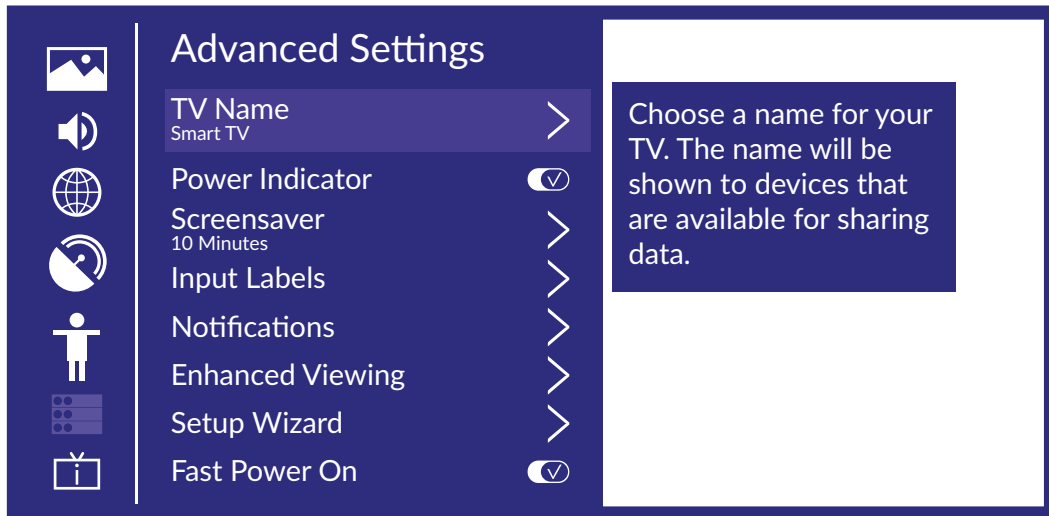

Назва телевізора

Кнопками ▲▼ виберіть параметр, потім натисніть ОК або ► щоб встановити назву свого телевізора.

Індикатор живлення

Кнопками ▲▼ виберіть параметр, потім використовуйте ◀▶, щоб увімкнути або вимкнути.

Заставка

Кнопками ▲▼ виберіть параметр, потім натисніть ОК або ► для входу.
(Варіанти: Немає/5 хвилин/10 хвилин/20 хвилин)

Назви входів

Кнопками ▲▼ виберіть параметр, потім натисніть ОК або ► для входу.
(Варіанти: TV/AV/HDMI1/HDMI2/HDMI3)

Сповіщення

Кнопками ▲▼ виберіть параметр, потім натисніть ОК або ► для входу до підменю для вибору.

Покращений перегляд

Кнопками ▲▼ виберіть параметр, потім натисніть ОК або ► для входу до підменю для вибору.

Майстер налаштування

Кнопками ▲▼ виберіть параметр, потім натисніть ОК або ► для вибору.

Швидке увімкнення

Кнопками ▲▼ виберіть параметр, потім використовуйте ◀▶, щоб увімкнути або вимкнути.

Режим увімкнення

Кнопками ▲▼ виберіть параметр, потім натисніть ОК або ► для вибору.

Підтримка

Кнопками ▲▼ виберіть параметр, потім натисніть ОК або ► для входу.

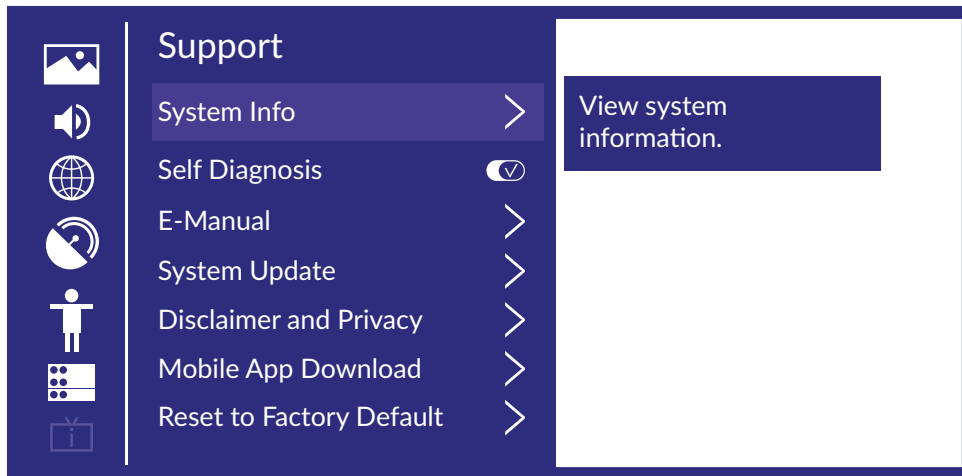

Інформація про систему

Перегляд інформації про систему

Кнопками ▲▼ виберіть параметр, потім натисніть ОК або ► для входу до підменю.

Самодіагностика

Виконує самодіагностику для перевірки звуку, зображення та підключень.

Кнопками ▲▼ виберіть параметр, потім натисніть ОК або ► для входу до підменю.

Електронний посібник

Кнопками ▲▼ виберіть параметр, потім натисніть ОК або ► для входу до підменю.

Оновлення системи

Налаштування телевізора на отримання останньої версії прошивки.

Кнопками ▲▼ виберіть параметр, потім натисніть ОК або ► для входу до підменю.

Відмова від відповідальності та конфіденційність

Натисніть, щоб прочитати деталі Відмови від відповідальності.

Кнопками ▲▼ виберіть параметр, потім натисніть ОК або ► для входу до підменю.

Завантаження мобільних додатків

Кнопками ▲▼ виберіть параметр, потім натисніть ОК або ► для входу до підменю.

Відновлення до заводських налаштувань

Кнопками ▲▼ виберіть параметр, потім натисніть **OK** або ► для входу до підменю та вибору.

Натисніть кнопку (☰), щоб активувати меню, потім використовуйте ▲▼, щоб вибрати.

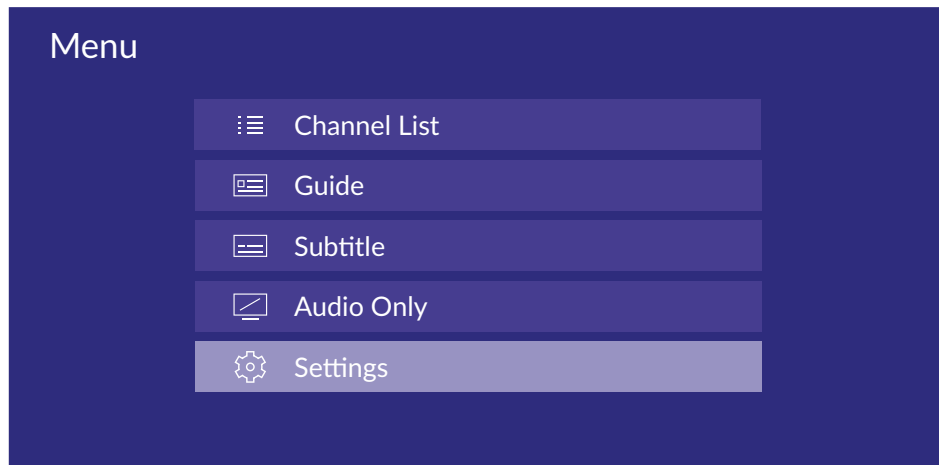

Список каналів

Кнопками ▲▼ виберіть параметр, потім натисніть **OK** для входу до підменю.

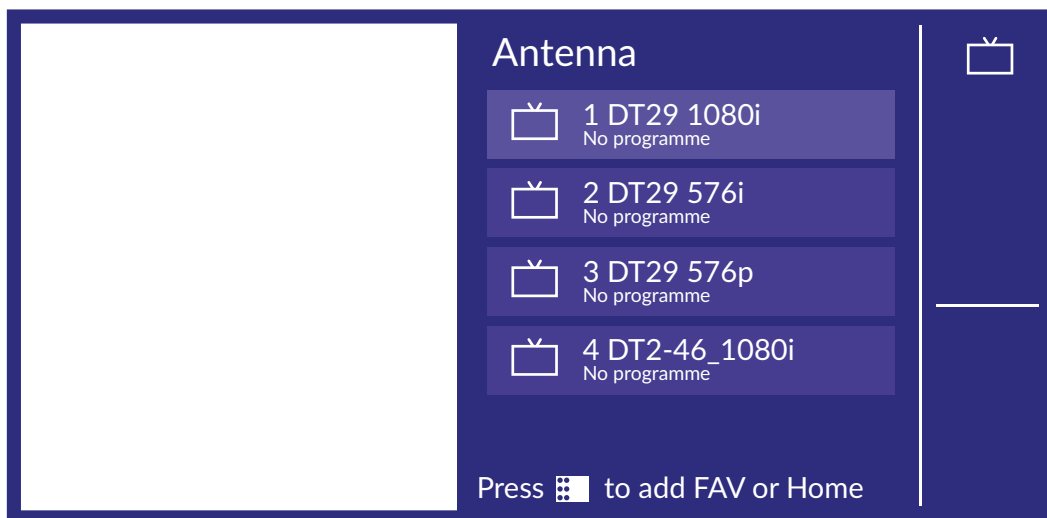

Субтитри

Кнопками ▲▼ виберіть параметр, потім використовуйте ◀▶, щоб увімкнути або вимкнути.

Лише аудіо

Кнопками ▲▼ виберіть параметр, потім натисніть **OK** для входу до підменю.

Налаштування

Кнопками ▲▼ виберіть параметр, потім натисніть **OK** для входу до підменю.

Будь ласка, зверніться до домашньої сторінки - розділ Налаштування.

Телегід

Кнопками ▲▼ виберіть параметр, потім натисніть **OK** для входу до підменю.

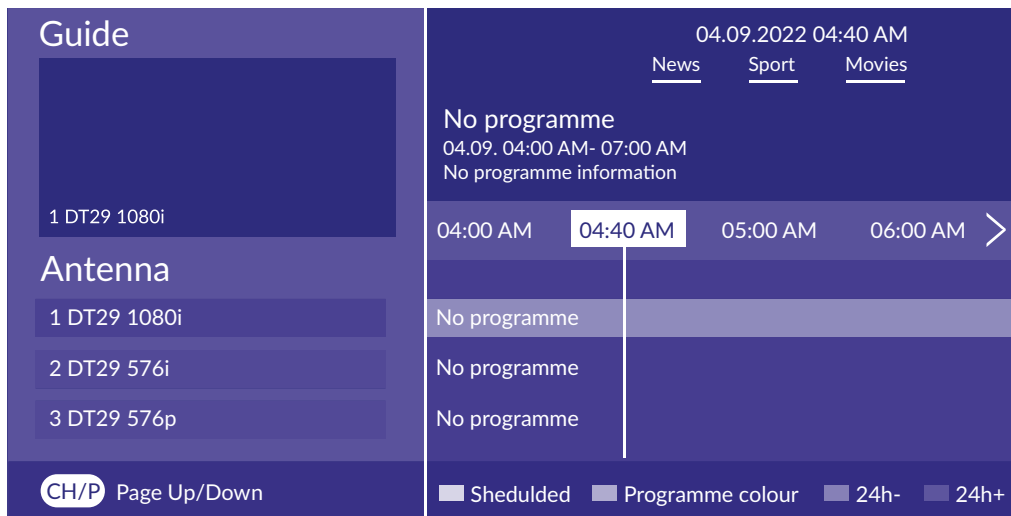

9. МУЛЬТИМЕДІА

Щоб скористатися цією функцією, ви повинні вставити в USB-порт USB-пристрій із завантаженими мультимедійними файлами.

Натисніть **INPUT**, а потім ▲▼ ◀▶ **OK**, щоб вибрати **USB** для доступу до медіа.

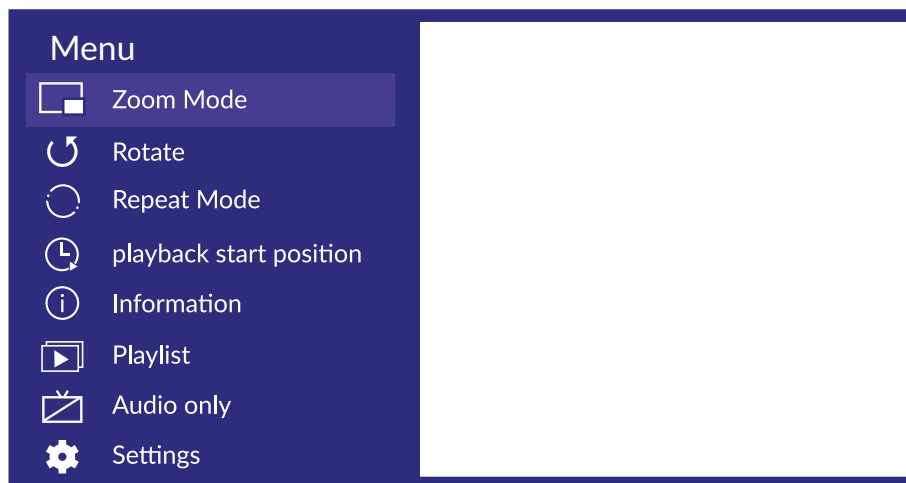

Відео

Кнопками ▲▼ виберіть *Відео* або *Всі*. Використовуйте ▲▼ ◀▶ щоб вибрати *Фільми*. Натисніть кнопку ☰, щоб зліва відобразити параметри налаштування.

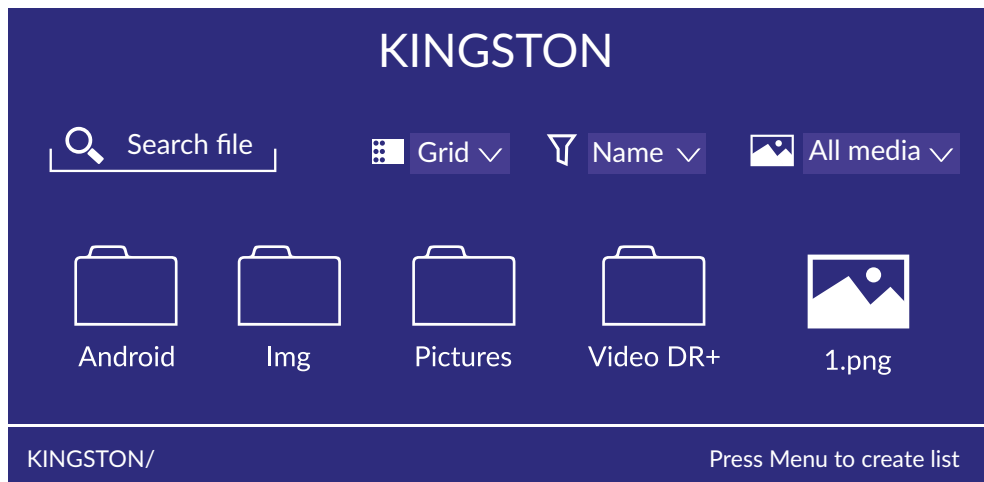

Режим масштабування

Кнопками ▲▼ виберіть параметр, потім натисніть **OK** для вибору.

Варіанти: По розміру/Повний/Оригінальний розмір

Поворот

Кнопками ▲▼ виберіть параметр, потім натисніть **OK** для вибору.

Варіанти: Вправо 90°/Вліво 90°

Режим Повтору

Кнопками ▲▼ виберіть параметр, потім натисніть **OK** для вибору.

Варіанти: Без повтору/Повторити поточне/Повторити все

Початкова позиція відтворення

Кнопками ▲▼ виберіть параметр, потім натисніть **OK** для вибору.

Інформація

Кнопками ▲▼ виберіть параметр, потім натисніть **OK** для відображення.

Список відтворення

Кнопками ▲▼ виберіть параметр, потім натисніть **OK** для відображення всіх доступних відео.

Лише аудіо

Кнопками ▲▼ виберіть параметр, потім натисніть **OK** для вибору.

Музика

Кнопками ▲▼ виберіть Музика або Всі. Використовуйте ▲▼ ◀▶ щоб вибрати *Музика*.

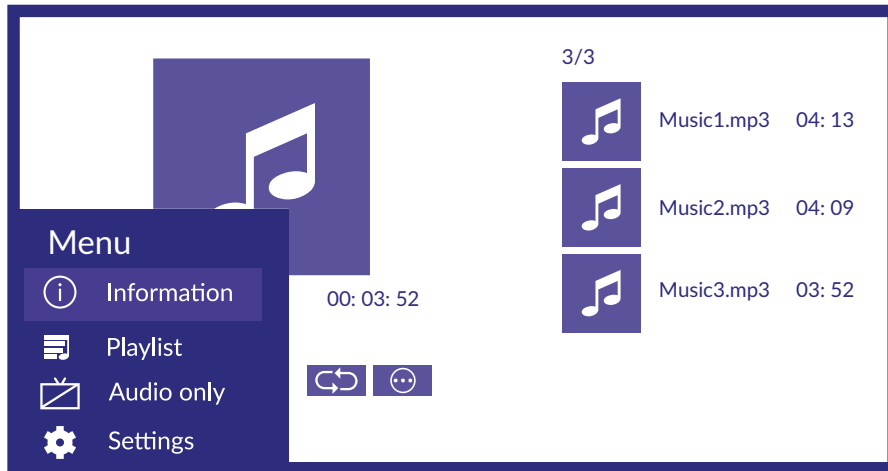

Інформація

Кнопками ▲▼ виберіть параметр, потім натисніть **OK** для відображення.

Список відтворення

Кнопками ▲▼ виберіть параметр, потім натисніть **OK** для відображення всіх доступних аудіо файлів.

Варіанти: Пауза/Повторити все/Редагувати

Лише аудіо

Кнопками ▲▼ виберіть параметр, потім натисніть **OK** для вибору.

Зображення

Кнопками ▲▼ виберіть *Зображення* або *Всі*. Використовуйте ▲▼ ◀▶ щоб вибрати *Зображення*.

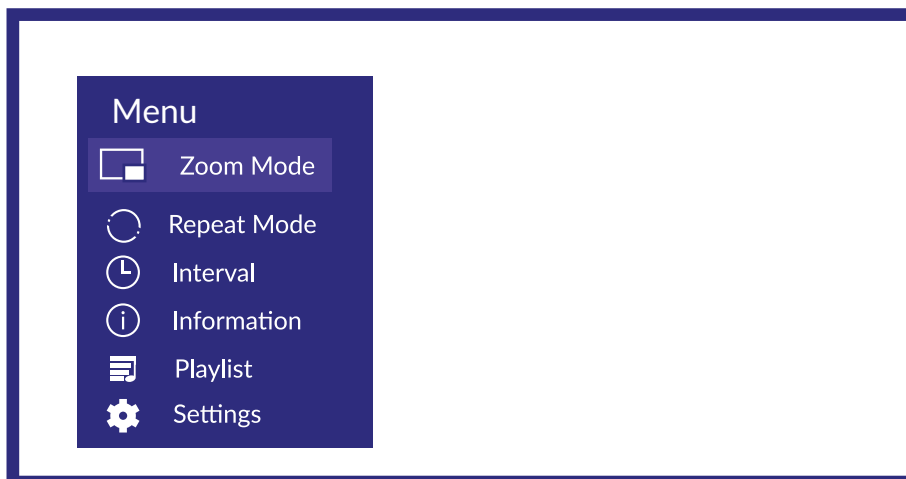

Режим масштабування

Кнопками ▲▼ виберіть параметр, потім натисніть **OK** для вибору.

Варіанти: По розміру/Оригінальний розмір

Режим Повтору

Кнопками ▲▼ виберіть параметр, потім натисніть **OK** для вибору.

Варіанти: Без повтору/ Повторити все

Інтервал

Кнопками ▲▼ виберіть параметр, потім натисніть **OK** для вибору.
(Варіанти:5с/10с/20с)

Інформація

Кнопками ▲▼ виберіть параметр, потім натисніть **OK** для відображення.

Список відтворення

Кнопками ▲▼ виберіть параметр, потім натисніть **OK** для відображення всіх доступних файлів зображення.

10. ВИРІШЕННЯ ПРОБЛЕМ

Перед зверненням до сервісного центру, ознайомтеся з наступною інформацією про можливі причини проблем та варіанти з їх усунення. Якщо телевізор не працює належним чином після перевірки його у відповідності до наведених нижче рекомендацій, будь ласка, зверніться до місцевого сервісного центру або дилера STRONG. В якості альтернативи ви можете відправити пошту через підтримку нашого сайту www.strong.tv.

| Проблема | Можлива причина і рішення |
|---|---|
| Телевізор не вмикається | <ol style="list-style-type: none">1. Перевірте, чи працює розетка2. Підключіть інший електричний прилад в розетку, щоб переконатися, що розетка працює. |
| Пульт ДУ не працює | <ol style="list-style-type: none">1. Поміняйте батарейки.2. Батарейки встановлені неправильно.3. Треба увімкнути телевізор. |
| Немає зображення, звук нормальний | <ol style="list-style-type: none">1. Відрегулюйте яскравість і контрастність.2. Можливо зараз нема трансляції сигналу.3. Налаштовано на UHD канал, що не підтримується. |
| Нормальна картинка, звуку немає | <ol style="list-style-type: none">1. Натисніть кнопку збільшення гучності для збільшення гучності.2. Звук відключено, натисніть , щоб відновити звук.3. Треба спробувати поміняти стандарт звуку.4. Можливо зараз нема трансляції звукового сигналу. |
| Хаотичні брижі на зображенні | Це, як правило, місцеві перешкоди, викликані автомобілями, лампами денного світла і фенами. Налаштуйте точно антену, щоб мінімізувати перешкоди. |
| Снігові точки, макроблокінг і накладки зображення | Якщо антена знаходиться у віддалених районах зі слабким телевізійним сигналом, зображення може бути затьмарено точками, макроблокінгом або заморозкою картинки. Якщо сигнал надзвичайно слабкий, то необхідно буде встановити більш якісну антену з хорошими технічними характеристиками. <ol style="list-style-type: none">1. Відрегулюйте положення і орієнтацію антени в приміщенні чи зовні.2. Перевірте підключення антени.3. Спробуйте виконати точну настройку.4. Спробуйте інший канал. Можливо зараз немає трансляції сигналу. |
| Повтори на зображенні | Повтори телевізійного сигналу з'являються, коли один сигнал приймається прямим шляхом, а інший відбивається від висотних будівель, пагорбів або інших об'єктів і потрапляє до антени трохи з запізненням. Зміна напрямку або положення антени може поліпшити прийом. |

| Проблема | Можлива причина і рішення |
|--|--|
| Радіочастотні перешкоди | Ці перешкоди дають рухомі брижі або діагональні смуги на зображенні, а в деяких випадках, втрату контрасту зображення. Треба знайти і видалити джерело радіоперешкод. |
| Відтворення відео викликає заморозку зображення/ макроблокінг або інші спотворення, особливо на контенті HD. | Швидкість читання/запису вашого USB-пристрою може бути занадто низькою. Переконайтеся, що використовується пристрій зберігання USB з достатньою швидкістю і є достатньо вільного простору. Драйвери диску FLASH (так звані, «флешки») можуть не підтримувати достатню швидкість. |
| Немає сигналу, або слабкий сигнал, або переривчастий прийом | <p>a) Можливо контакт послабився в місцях з'єднання, можливо вологість потрапила у кабель та роз'єми, можливо в даний час йде сильний дощ або снігопад. Перевірте з'єднання кабелів, LNB та іншого обладнання, що підключено між LNB та приймачем. Також перевірте налаштування антени. Зачекайте, поки вщухне дощ/буря. Зверніться до фахівця з супутникових антен для консультації.</p> <p>b) Супутникова антена не направлена точно на заданий супутник. Відрегулюйте антену. Зверніться до фахівця із супутникових антен для консультації.</p> <p>c) Супутникова антена занадто маленька, або дерева чи будівлі затуляють напрямок на супутник. Встановити більшу антену або змінити положення антени.</p> <p>d) Сигнал занадто сильний, антена занадто велика. Підключіть атенюатор на вхід LNB. Зверніться до фахівця з супутникових антен для консультації.</p> |
| Погане зображення/ макроблокінг під час сильного дощу | Сильний дощ буде послаблювати сигнал супутника, коли сигнал стане нижче необхідного рівня, то з'явиться макроблокінг. Переконайтеся, що ваша антена направлена точно на супутник для мінімізації наслідків дощу. Якщо ви сумніваєтеся, зверніться до фахівця з супутникових антен для консультації. |
| Якщо телевізор вимкнувся, після підключення кабелю до будь-якого роз'єму. | Увімкніть телевізор ще раз. |

ПРИМІТКА: Якщо проблема не усувається після ваших дій згідно з нашими рекомендаціями, будь ласка, зв'яжіться з місцевим сервісним центром STRONG або можете відправити пошту через підтримку нашого сайту www.strong.tv.

11. ТЕХНІЧНІ ХАРАКТЕРИСТИКИ

Аудіо

Аудіовихід: 2 x 8 Вт

Відео

Діапазон каналів: DVB-T2: 174 МГц-230 МГц; 470 МГц -860 МГц
DVB-C: 113-858 МГц
DVB-S2: 950 МГц -2150 МГц
Стандарт: DTV: DVB-T2, DVB-S2, DVB-C
ATV: PAL/SECAM (BG/DK/1)
AV: PAL, NTSC, SECAM

Порти 24"

1 x ANT IN
1 x SAT IN
1 x CI
3 x HDMI
2 x USB 2.0
1 x LAN (RJ-45)
1 x S/PDIF (оптичний)
1 x Навушники
1 x AV IN

Загальні дані

Робоча напруга: 100 ~ 240 В змінного струму 50/60 Гц
Споживана потужність: макс. 28 Вт, тип. 40 Вт
Споживана потужність у режимі очікування: 0.5 Вт
Робоча температура: +5 °C ~ +25 °C
Температура зберігання: -15 °C ~ +45 °C
Допустима вологість при експлуатації: 20% ~ 80% відносної вологості, без конденсату
Вологість при зберіганні: 10% ~ 90% відносної вологості, без конденсату
Розміри (ШxГxВ), мм: 550.7 x 171 x 367.3 (с підставки)
Чиста вага: 2.5 кг

Ознайомтеся з цім посібником до початку користування пристроєм. Збережіть посібник з метою подальшого використання.

Використовуйте тільки рекомендовані або надані виробником додатки/аксесуари (такі як блок живлення, батарейки та інше).

Будь ласка, перед встановленням або використанням приладу ознайомтеся з інформацією на задній панелі щодо безпеки.

З метою зниження ризику пожежі або ураження електричним струмом не піддавайте пристрій дії дощу або високої вологості.

Вентиляція не повинна порушуватися. Слідкуйте за тим, щоб вентиляційні отвори не закривалися сторонніми предметами, такими як газети, скатертини, штори та інше.

Пристрій не повинен піддаватися впливу крапель або бризок і предметів, наповнених рідиною, наприклад, вази, не повинні бути розміщені на пристрої.



Символ вказує на ризик враження електричним струмом. Зовнішня проводка повинна бути встановлена кваліфікованим персоналом.

Для запобігання травми цей пристрій повинен бути встановлено згідно з інструкціями по його встановленню.

Небезпека вибуху у разі некоректної заміни батарейок.

Заміняйте тільки на такі самі або такого ж типу.

Батарейки не повинні піддаватися надмірній дії тепла, наприклад, сонячного світла, відкритого вогню і т.п.

Надмірний звуковий тиск від навушників може призвести до втрати слуху. Прослуховування музики на високій гучності протягом тривалого часу може призвести до пошкодження слуху.

З метою зниження ризику втрати слуху, слід зменшити гучність до безпечного комфортного рівня і зменшити кількість часу прослуховування з високим рівнем гучності.

Мережева вилка або подовжувач, що використовуються для підключення до мережі 220В, повинні бути легко доступні. Якщо прилад не використовується або переміщується на інше місце, будь ласка, попіклуйтеся про кабель живлення, закріпіть кабель за допомогою стяжки чи чогось подібного. Переконайтеся у відсутності гострих кутів, що можуть викликати пошкодження кабелю живлення. Перед продовженням використання пристрою переконайтеся, що кабель живлення не пошкоджено. У разі пошкодження, будь ласка, замініть кабель живлення на аналогічний з тими ж специфікаціями.

Зверніть увагу на необхідність утилізації батарей, що були використані повністю.

Не розташовуйте джерела відкритого вогню, наприклад свічки, на пристрої.



Для запобігання пожежі не розташовуйте поблизу приладу свічки та інші джерела відкритого вогню.

USB рознім призначено для підключення приладів, що споживають 500 мА максимум.



Обладнання з цим символом є електричним пристроєм Класу II або електричним пристроєм із подвійною ізоляцією. Воно створене таким чином, що воно не потребує безпечного підключення до заземлення.

Умови експлуатації

Не встановлюйте цей пристрій у закритому просторі, такому як книжна шафа та подібне.

Не використовуйте пристрій у сирих та холодних місцях, прийміть заходи для запобігання перегріву пристрою.

Запобігайте впливу прямих сонячних променів.

Не використовуйте пристрій у пильних приміщеннях.

Для запобігання пожежі не користуйтеся свічками поблизу приладу.

WEEE директива



Правильно утилізуйте цей прилад. Це маркування означає, що продукт не повинен змішуватися з другими продуктами при утилізації на території Європейської спільноти. Для запобігання можливої шкоди для навколишнього середовища або здоров'я людини через неконтрольовану утилізацію відходів, утилізація робиться з метою повторного використання матеріалів. Щоб повернути пристрій, будь ласка, використовуйте системи збору та повернення або зверніться до продавця, де був придбаний продукт. Вони можуть приймати цей продукт для безпечної утилізації.

Зберігання

Ваш пристрій був ретельно перевірений та упакований перед транспортуванням. При розпакуванні переконайтеся, що всі аксесуари в наявності та тримайте упаковку в місці не доступному для дітей. Ми рекомендуємо зберігати упаковку до кінця гарантійного строку, щоб у разі необхідності відправити його до сервісного центру.

Описання ПЗ:

Цей продукт містить програмне забезпечення (ПЗ), яке не повинне бути модифіковане третьою стороною.

STRONG надає програмне забезпечення, яке встановлене в продукті, а також публікує в Інтернеті відповідне ПЗ або оновлення до нього за адресою www.strong.tv.

СПРОЩЕНА ЄС ДЕКЛАРАЦІЯ ВІДПОВІДНОСТІ

Цим STRONG заявляє, що тип радіотехнічного обладнання LED TV відповідає Директиві 2014/53/EU.

Повний текст декларації відповідності ЄС можна отримати в Інтернеті за такою адресою: <http://www.strong.tv/en/doc>

ВІДОМОСТІ ПРО ПРОДАЖ ВИРОБУ

(заповнюється фірмою-продавцем)

УВАГА! БУДЬ ЛАСКА, ВИМАГАЙТЕ ВІД ПРОДАВЦЯ ПОВНІСТЮ ЗАПОВНИТИ ГАРАНТІЙНИЙ ТАЛОН.

| | |
|--|--|
| Виріб/Модель | |
| Серійний № | |
| Дата продажу | |
| Фірма-продавець | |
| Адреса продавця | |
| Телефон | |
| Печатка продавця | |
| Справний виріб у повному комплекті з посібником користувача отримав; з умовами гарантії ознайомлений | |
| Підпис покупця _____ | |

Гарантійний строк експлуатації: 12 місяців.

ГАРАНТІЙНІ ЗОБОВ'ЯЗАННЯ

Шановний покупець!

Компанія «СТРОНГ», висловлює вам щирі вдячність за ваш вибір. Ми зробили все можливе, щоб даний виріб задовольняв вашим запитам, а якість відповідала кращим світовим зразкам.

Компанія «СТРОНГ» встановлює офіційний строк служби на продукцію, призначену для використання в побуті, – 2 роки, за умов дотримання правил експлуатації. Враховуючи високу якість, надійність і ступінь безпеки продукції «СТРОНГ» фактичний термін експлуатації може значно перевищувати офіційний.

Вся продукція «СТРОНГ», що призначена для реалізації в певну країну, виготовлена з урахуванням умов експлуатації в цій країні.

З питань гарантійного обслуговування, наполегливо рекомендуємо звертатися до продавця або до Сервісного Центру компанії «Стронг Юкрейн», за адресою: м. Київ, вул. Адама Міцкевича, 8.

З питань післягарантійного обслуговування також звертатись до Сервісного Центру компанії «Стронг Юкрейн» за адресою: м. Київ, вул. Адама Міцкевича, 8.