

STRONG

VIDAA SMART TV 24" (60CM) SRT24HE4203



Picture similar

Bedienungsanleitung
Manuel d'utilisation
Manuale utente
Manual del usuario
Manual do utilizador
Használati útmutató
Užívateľský manuál

Brugervejledning
Brukerveiledning
Gebruiksaanwijzing
Användarhandbok
Korisnički priručnik
Ръководство на потребителя
Посібник користувача

SERVICE CENTER

AT	  support_at@strong.tv 0820 400 150 (€ 0,12/Min. österr. Festnetz)	HU	  support_hu@strong.tv +36 1 445 26 10
BG	  support_bg@strong.tv +359 32 634451	IT	  support_it@strong.tv 199 404 032 Da rete fissa 24,8 cent. al min. 12,5 cent. scatto alla risposta Da rete mobile max 49 cent. al min. 15,6 cent. scatto allo risposta
CZ	  support_cz@strong.tv 844 44 44 90	NL	  support_nl@strong.tv
DE	  support_de@strong.tv 0180 501 49 91 (€ 0,14/Min. deutsches Festnetz) (€ 0,42/Min. max. Mobilfunknetze)	PL	  support_pl@strong.tv 801 702 017
DK	  support_dk@strong.tv	PT	  support_pt@strong.tv +351 2 100 06 125
ES	  support_es@strong.tv +34 91 119 61 76	SK	  support_sk@strong.tv 0850 15 05 50
FR	  support_fr@strong.tv	SL	  support_sl@strong.tv +386 1 828 08 58
HR	  support_hr@strong.tv +385 1 344 57 66	UA	  support_ua@strong.tv +380 (44) 238 61 50

Supplied by STRONG Austria
Represented by STRONG Ges.m.b.H.
Teinfaltstraße 8/4. Stock
1010 Vienna, Austria
Email: support_at@strong.tv

Liszenszek

EZ A TERMÉK AZ AVC SZABADALMI PORTFÓLIÓ ALAPJÁN LISZENZELT, SZEMÉLYES ÉS NEM KERESKEDELMI CÉLÚ FELHASZNÁLÁSRA, A FOGYASZTÓ RÉSZÉRE, VIDEO DEKÓDOLÁSRA, MEGFELELVÉN AZ AVC SZABVÁNYNAK („AVC VIDEO”) ÉS/VAGY AVC VIDEO DEKÓDOLÁSÁRA, AMELY VIDEO A FOGYASZTÓ ÁLTAL KERÜLT KÓDOLÁSRA, MEGFELELVÉN A SZEMÉLYES ÉS NEM KERESKEDELMI CÉLÚ FELHASZNÁLÁSNAK, ÉS VAGY VALAMELY VIDEO SZOLGÁLTATÓ ÁLTAL LISZENZELT, ÉS BIZTOSÍTOTT AVC VIDEO DEKÓDOLÁSÁRA ENGEDÉLYEZETT. A LISZENZ NEM ENGEDÉLYEZETT ÉS NEM HASZNÁLHATÓ FEL, SEMMILYEN MÁS FELHASZNÁLÁSI KÖRBE. TOVÁBBI INFORMÁCIÓK BESZEREZHETŐEK A SZABADALOM TULAJDONOSÁTÓL: **MPEG LA, L.L.C.** LÁTOGASSON EL A [HTTP://WWW.MPEGLA.COM](http://www.mpegla.com) OLDALRA.

Ez a termék egy vagy több programot tartalmaz, amelyek védettek a nemzetközi és U.S. Szerzői Jogvédelmi törvények alapján, mint nem publikált munkák. Ezek bizalmasak és a **Dolby Laboratories** tulajdonát képezik. A reprodukálásuk és vagy nyilvánosságra hozásuk részben vagy egészben, valamint a gyártásban történő felhasználásuk, részben vagy egészben, a Dolby Laboratories kifejezett engedélye nélkül szigorúan tilos. Szerzői jog 2003-2009 Dolby Laboratories által. Minden jog fenntartva.

EZT A TERMÉKET KORLÁTOZOTT LICENCE-EL ÉRTÉKESÍTETTÉK, ÉS CSAK AKKOR JOGOSULT A HASZNÁLATA A HEVC TARTALOMMAL, HA AZ MEGFELEL A KÖVETKEZŐ HÁROM MINŐSÍTÉSNEK: (1) A HEVC TARTALOM CSAK SZEMÉLYES FELHASZNÁLÁSÚ; (2) A HEVC TARTALMAT NEM KÍNÁLTÁK FEL ELADÁSRA; (3) A HEVC TARTALMAT A TERMÉK TULAJDONOSA KÉSZÍTETTE. EZT A TERMÉKET NEM LEHET HASZNÁLNI AMENNYIBEN A HEVC KÓDOLT TARTALMAT HARMADIK FÉL KÉSZÍTETTE, AMELYET A FELHASZNÁLÓ MEGRENDELTE VAGY MEGVÁSÁROLT HARMADIK FÉLTŐL, HACSAK A FELHASZNÁLÓNAK KÜLÖN NEM ENGEDÉLYEZTE A TARTALOM LICENCELT ALADÓJA, HOGY HASZNÁLHATJA A TERMÉKET ILYEN TARTALOMMAL. A TERMÉK HEVC TARTALOMMAL KAPCSOLATOS HASZNÁLATAKOR, ÖN ELFOGADOTTNAK TEKINTI, A KORLÁTOZOTT FELTÉTELEKKEL JOGOSULT HASZNÁLHATOT, AMINT AZ FENTEBB MEGJEGYZÉSRE KERÜLT.

Adat védelem:

Kérjük, vegye figyelembe, hogy a STRONG, annak gyártói partnerei, az alkalmazások szolgáltatói és a szolgáltatások szolgáltatói, adatokat gyűjthetnek és felhasználhatják a technikai adatokat és a kapcsolatos információkat beleértve, de nem korlátozottan a technikai információkra az eszköztől, a rendszerről és az alkalmazás szoftvereiről és a csatlakoztatott eszközökről. A STRONG és annak gyártói partnerei, az alkalmazások szolgáltatói és a szolgáltatások szolgáltatói használhatják ezeket az információkat, hogy fejlesszék a termékeket, vagy szolgáltatásokat és vagy technológiákat biztosítsanak önnek addig, amíg ez olyan formában történik, amely nem azonosíthatja az ön személyét.

Továbbá kérjük, vegye figyelembe, hogy egyes biztosított szolgáltatások – amelyek már telepítve vannak a készüléken vagy ön telepít – regisztrációhoz vannak kötve, ahol meg kell adnia a személyes adatait. Ezen felül kérjük, vegye figyelembe, hogy egyes szolgáltatások, amelyek nem előre telepítettek, de telepíthetők személyes adatokat gyűjthetnek anélkül, hogy erről további figyelmeztetést értesítést adnának ezekért a STRONG nem vállal felelősséget az esetleges adatvédelmi megsértésekért.

EGYSZERŰSÍTETT EU-MEGFELELŐSÉGI NYILATKOZAT

STRONG kijelenti, hogy SRT24HE4203 a készülék megfelel az alapvető elvárásoknak és a további idevonatkozó előírásoknak 2014/53/UE.

Az EU megfelelési nyilatkozat teljes szövege az alábbi internet címen érhető el: <http://www.strong.tv/en/doc>

A változtatás joga fenntartva. A folyamatos kutatás és fejlesztés következtében, a technikai specifikációk, és a termék kialakítása, megjelenése megváltozhat A Dolby Laboratories licence alapján gyártva. A Dolby, a Dolby Audio és a dupla D szimbólum a Dolby Laboratories Licensing Corporation védjegyei. A HDMI, a HDMI High-Definition Multimedia Interface és a HDMI embléma kifejezések a HDMI Licensing Administrator, Inc. védjegyei vagy bejegyzett védjegyei. A Wi-Fi a Wi-Fi Alliance® regisztrált védjegye. A Netflix a Netflix, Inc. bejegyzett védjegye. A YouTubeTM a Google Inc. bejegyzett védjegye. Minden terméknev, márkanev vagy a tulajdonosuk bejegyzett védjegye.

© STRONG 2023. Minden jog fenntartva.

HASZNÁLATI ÚTMUTATÓ

A lehető legjobb teljesítmény és biztonságos működtetés érdekében, kérjük, olvassa el a használati útmutatót. Kérjük, őrizze meg a használati útmutatót előfordulhat, hogy a későbbiekben még szüksége lesz rá.



TARTALOMJEGYZÉK

1. ÜZEMELTETÉSI UTASÍTÁSOK	3
1.1 Biztonsági előírások	3
1.2 A csomagolás és tárolás	4
1.3 Tartozékok	4
1.4 Üzembe helyezés	4
2. TELEPÍTÉS	5
2.1 Alapértelmezett/gyárilag beállított PIN kód: 1234	5
2.2 Előlap	5
2.3 Hátlap	5
2.4 Távirányító	7
2.5 Az elemek behelyezése	8
2.6 A távirányító használata	9
3. ELSŐ TELEPÍTÉS	9
3.1 Home/Kezdő képernyő	9
3.2 Bemeneti jelforrás	10
4. KÉP	10
4.1 Kép Mód	11
4.2 Képarány	11
4.3 Kép beállítások alkalmazása	12
5. HANG	14
5.1 Hang mód	14
5.2 Fejhallgató	15
5.3 Hangmód beállítások	15
6. HÁLÓZAT	16
7. CSATORNA	17
8. RENDSZER	22
9. MÉDIA	32
9. HIBAELHÁRÍTÁS	35
10. SPECIFIKÁCIÓ	36

1. ÜZEMELTETÉSI UTASÍTÁSOK

1.1 Biztonsági előírások

Kérjük, olvassa el a teljes útmutatót a készülék beüzemelése előtt. Őrizze meg az útmutatót a későbbiekben még szüksége lehet rá.

- Csak eredeti a gyártó által biztosított kiegészítőket és tartozékokat használjon. (például hálózati adapter, akkumulátor stb.).
- Kérjük, ellenőrizze a termék külső borításán, hátulján az elektromos és biztonsági információkat, jeleket, mielőtt a készüléket beüzemelne vagy használni kezdené.
- Az esetleges tűz vagy áramütés elkerülése érdekében, ne használja a készüléket, esőben vagy nedves környezetben.
- Ne takarja le a szellőzőnyílásokat, semmivel, például újságpapírral, terítővel, vagy függönnyel, stb. ez a készülék túlmelegedését vagy akár tüzet is okozhat, és a készülék meghibásodásához is vezethet.
- Óvja a készüléket a csöpögő, fröccsenő folyadékoktól, ne helyezzen a készülékre folyadékkal teli tárgyat, például vázát.
- A  jelölés, az áramütés veszélyét jelöli. A külső csatlakozó vezetékeket, szakképzett személy telepítse, csatlakoztassa, csak sérülésmentes, jól szigetelt vezetékeket, kábeleket használjon.
- Az esetleges sérülések elkerülése érdekében, a készüléket biztonságos helyre helyezze, úgy hogy az ne tudjon leesni, ledőlni. Falra szerelésnél kövesse a fali tartó biztonsági és telepítési útmutatóját.
- Az elemek, nem megfelelő cseréje robbanáshoz vezethet. Az elemeket mindig párosával cserélje, csak azonos típusú elemeket használjon.
- Ne tegye ki az ez elemeket (elem, vagy elemek, elem csomagok) közvetlen napfénynek, magas hő hatásának, és ne dobja tűzbe.
- A Fül vagy fejhallgatón keresztül beállított túl magas hangerő halláskárosodást okozhat.
- A hosszantartó zene hallgatása magas hangerőn károsíthatja a hallását.
- A halláskárosodás elkerülése érdekében, csökkentse a hangerőt biztonságos szintre, és csökkentse a magas hangerőn történő használat idejét.
- A készüléket a hálózati kábellel és csatlakozóval áramtalanít hatja. Amennyiben hosszabb ideig nem használja a készüléket, húzza ki a hálózati kábelt. Szállítás vagy áthelyezés esetén, ügyeljen a hálózati kábel épségére. Védje a hálózati kábelt az éles peremektől, sarkoktól, amelyek felsérthetik a hálózati kábel külső szigetelését. A használat előtt ellenőrizze a hálózati kábel külső szigetelésének sértetlenségét. Ne használjon sérült hálózati kábelt, áramütést, vagy tüzet okozhat. A sérült hálózati kábelt cserélje, a kábel specifikációjának megfelelő típusúra. A készülék állapotát jelző fények hiánya, nem jelenti azt, hogy a készülék áramtalanítva van. A készülék áramtalanításához húzza ki a hálózati kábelt a konnektorból.
- A kimerült elemeket a helyi környezetvédelmi előírásoknak, szabályoknak megfelelően ártalmatlanítsa.
- Ne tegye ki a készüléket nyílt lángnak, ne tegyen a készülékre például gyertyát.
-  A tűzveszély elkerülése érdekében a készüléktől tartson távol mindenféle nyílt lángot, vagy nyílt lánggal üzemelő tárgyat.
- A készülék az USB csatlakozón keresztül maximum 500mA leadására képes.
-  Az így jelölt készülékek Class II vagy kettős szigetelésű készülékek. Ezért elektromos védőföldelésre nincs szükségük.

Üzemeltetési környezet

- Ne tegye a készüléket, zárt vagy rosszul szellőző helyre, például könyvespolcra, vagy hasonló helyre.
- Ne használja a készüléket nedves hideg helyen, védje a készüléket a túlmelegedéstől.
- Óvja és tartsa távol a közvetlen napfénytől.
- Ne használja poros környezetben.

- Ne tegyen gyertyát a készülék tetejére, ne tegyen a készülékszellőző nyílásaiba fémtárgyakat, vagy gyúlékony anyagokat.

Környezetvédelem

WEEE

 A terméket az életciklusa végén, megfelelően kell megsemmisíteni, ártalmatlanítani. Ez a jelölés azt jelenti, hogy a terméket nem dobhatja a háztartási hulladékgyűjtőkbe az Európai Unió területén. A lehetséges környezeti vagy emberi egészségre káros hatások és veszélyek elkerülése érdekében, ne dobja ki a készüléket, hanem felelősen hasznosítsa azt újra, hogy biztosítsa a fenn tartható anyag újrafelhasználást. A már nem használt, vagy nem működő készüléket, juttassa el az erre kijelölt átvevőhelyekre, vagy lépjen kapcsolatba az értékesítést végző vállalkozással, ahol a terméket vásárolta. Ők biztosítják a termék környezetbarát megsemmisítését és újrahasznosítását.

1.2 A csomagolás és tárolás

A készüléket, gondosan ellenőrizték és szállításra alkalmasan becsomagolták. Kicsomagoláskor kérjük, ellenőrizze, hogy az összes tartozék benne van, a csomagolást gyermekektől tartsa távol. Javasoljuk, hogy a készülék dobozát tartsa meg a jótállási időszak végéig, a készülék megfelelő védelme érdekében, az esetlegesen felmerülő javítás, vagy szállítás esetére.

1.3 Tartozékok

- 1x Telepítési Utasítás
- 1x Biztonsági utasítások
- 1x Távirányító*
- 2x AAA elem

1.4 Üzembe helyezés

Fig. 1

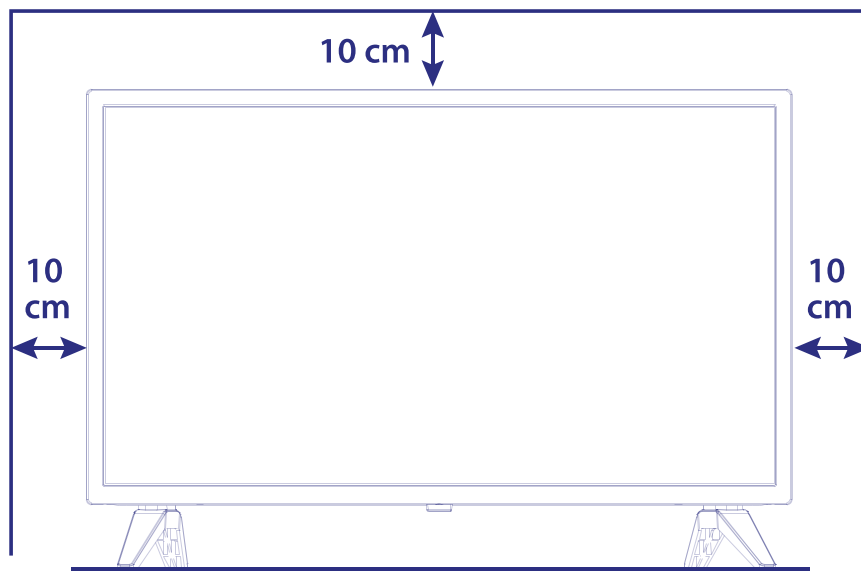

A készüléket helyezze egy stabil, vízszintes felületre, például asztal vagy TV állvány. A megfelelő szellőzés érdekében a készülék körül hagyjon legalább egy 10 cm-es szabad részt. Az esetleges meghibásodások vagy balesetek megelőzése érdekében, ne helyezzen a készülék tetejére semmilyen tárgyat. Ezt a készüléket, trópusi és mérsékelt éghajlati zónákban üzemeltetheti.

A felhasználói kézikönyv elérhető a honlapunkon www.strong.tv amely teljes leírást tartalmaz a TV készülék beállításához és használatához. Az útmutatóban használt szimbólumok jelentései:

FIGYELEM	Figyelmeztető információk.
Megjegyzés	További fontos segítséget nyújtó információk.
MENU	Hivatkozás a távirányítón elérhető gombra.
Move to	Hivatkozás a menürendszer egyes pontjaira.

2. TELEPÍTÉS

2.1 Alapértelmezett/gyárilag beállított PIN kód: 1234

2.2 Előlap

Fig. 2

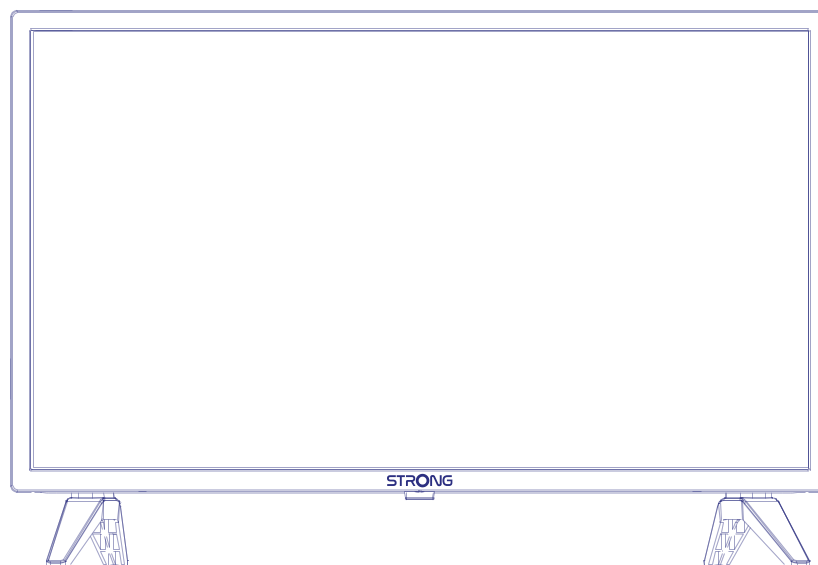

MEGJEGYZÉS: A kép csak illusztráció.

1. Állapotjelző/távirányító szenzor
2. Hangszórók
3.  / Menu A készülék bekapcsolása, és készenlétbe kapcsolása.

2.3 Hátlap

Fig. 3a



MEGJEGYZÉS: A kép csak illusztráció.

1. HDMI 3 HDMI Bemeneti jelforrás csatlakoztatása például DVD, Blu-ray lejátszó vagy játék konzol.

- | | |
|----------------------|--|
| 2. HDMI 2 | Csatlakoztassa a HDMI jelforrást a HDMI bemenetbe, például DVD, Blu-ray lejátszó, vagy játék konzol. |
| 3. HDMI 1 (ARC) | Csatlakoztassa a HDMI jelforrást a HDMI bemenetbe, például DVD, Blu-ray lejátszó, vagy játék konzol, vagy közvetlenül digitális erősítőt amely támogatja az ARC funkciót. Ez a bemenet támogatja az ARC (Audio Return Channel) funkciót, amely biztosítja az hang csatlakozást valamint a teljes Dolby Audio támogatást. |
| 4. USB 2.0 | USB 2.0 port. |
| 5. USB 2.0 | USB 2.0 port. |
| 6. CI | Helyezze be a feltétles hozzáférést biztosító (CAS) CAM Modult. |
| 7. HEADPHONE | Fej vagy fülhallgató kimenet, a TV hangszórói némításra kerülnek, ha a fül vagy fejhallgató csatlakoztatva van és a fejhallgató van kiválasztva. |
| 8. RJ45 | Az internet/alkalmazások eléréséhez csatlakozzon az internetes útválasztóhoz. |
| 9. S/PDIF (optikai) | Az RCA kábel használatával csatlakoztassa a TV készülékét a kompatibilis digitális erősítőhöz vagy házi mozi rendszerhez. |
| 10. AUDIO L/R | Audio Left/Right IN/Hang/Audio Bal/Jobb bemenet. Használjon egy 2x RCA papa- 2x RCA papa kábelt hogy csatlakoztassa a TV készülékét a házimozi rendszeréhez,. |
| 11. VIDEO | Videó bemenet. Használjon egy RCA papa-RCA papa kábelt hogy csatlakoztassa a TV készülékét, a házimozi rendszeréhez, videómagnójához, kamerájához vagy DVD lejátszójához. |
| 12. SAT IN | Csatlakoztasson egy koaxiális kábelt a műholdvevő antenna jeleinek vételéhez. |
| 13. ANTENNA/CABLE IN | Csatlakoztasson egy koaxiális kábelt, amely a DVB-T/T2 vagy a kábeltévé antenna jelét biztosítja. |

MEGJEGYZÉS: Amennyiben a TV készülék kikapcsolna bármelyik kábel csatlakoztatáskor, csak kapcsolja be a TV-t újra.

2.4 Távirányító

Fig. 4

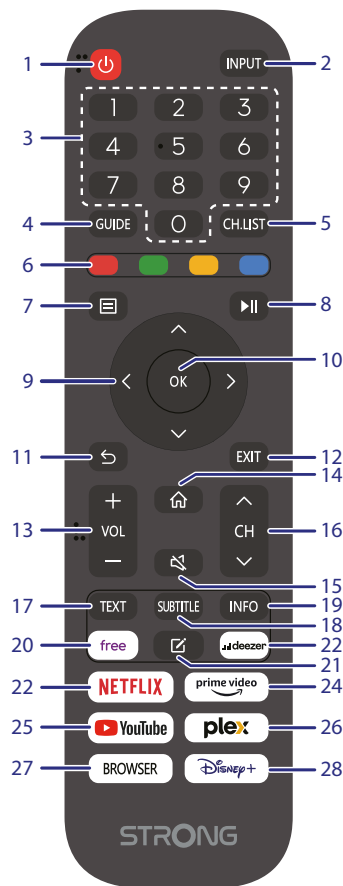

- 1.
2. **INPUT**
3. **0 ~ 9**
4. **GUIDE**
5. **CH. LIST**
6. **SZÍNES GOMBOK**
- 7.
- 8.
- 9.
10. **OK**
- 11.
12. **EXIT**
13. **VOL +/-**
- 14.
- 15.
16. **CH +/-**
17. **TEXT**
18. **SUBTITLE**
19. **INFO**

A TV Be vagy készenlétbe kapcsolása.

Bemeneti jelforrás választása.

Közvetlen csatorna választás.

A digitális TV adásoknál elérhető műsorinformáció (EPG) megjelenítése.

Nyomja meg a csatornalista megnyitásához.

Az adott funkció végrehajtása TV vagy DTV módban.

A készülék menüjének megjelenítése.

Nyomja meg a pause gombot, a lejátszás pillanat megállításához, majd nyomja meg újra a lejátszás folytatásához

Navigálás a menüben.

A kiválasztás elfogadása.

Csatorna nézet módban váltás a korábban nézett csatornára. Menü módban visszalépés az előző menüre

Kilépés az aktuális menüpontból.

A hangerő növelése csökkentése.

A kezdő képernyő (HOME Desktop) megjelenítése.

A hang némítása vagy visszaállítása.

Csatorna váltása FEL/LE.

A Teletext menü megnyitása, vagy kilépés a Teletext menüből.

A feliratozás engedélyezése/tiltása DTV módokban.

Információ a jelenlegi forrásról.

- 20. VIDAA free
 - 21. Egyedi gomb
 - 22. deezer
 - 23. NETFLIX
 - 24. prime video
 - 25. YouTube
 - 26. plex
 - 27. BROWSER
 - 28. Disney+
- Az ingyenes videók megnyitása és megtekintése a VIDAA szerverről.
- Rövid megnyomás, gyorsgomb a választott alkalmazás kitűzéséhez.
 - Hosszú megnyomás, az indító képernyő megnyitása, az alkalmazás kiválasztásához.
- A deezer elindítása*
- A Netflix elindítása**
- A prime video elindítása***
- A YouTube elindítása
- A plex elindítása****
- Nyomja meg a gombot az internetböngésző közvetlen eléréséhez.
- A plex elindítása*****

*Tagságot, előfizetést nem tartalmaz. A Deezer a választott országokban elérhető. A Deezer streaming szolgáltatásához a Deezer történő előfizetői fiók/ regisztráció létrehozása szükséges. További részletekért és információkért látogasson el a www.deezer.com oldalra.

**Tagságot, előfizetést nem tartalmaz. A Netflix a választott országokban elérhető. A Netflix streaming szolgáltatásához a Netflixel történő előfizetői fiók/ regisztráció létrehozása szükséges. További részletekért és információkért látogasson el a www.netflix.com/TermsOfUse oldalra.

***Tagságot, előfizetést nem tartalmaz. A Prime video a választott országokban elérhető. A Prime video streaming szolgáltatásához a Prime video történő előfizetői fiók/ regisztráció létrehozása szükséges. További részletekért és információkért látogasson el a www.primevideo.com oldalra.

****Tagságot, előfizetést nem tartalmaz. A Plex a választott országokban elérhető. A Plex streaming szolgáltatásához a Netflixel történő előfizetői fiók/ regisztráció létrehozása szükséges. További részletekért és információkért látogasson el a www.plex.tv oldalra.

*****Tagságot, előfizetést nem tartalmaz. A Disney+ a választott országokban elérhető. A Disney+ streaming szolgáltatásához a Disney+ történő előfizetői fiók/ regisztráció létrehozása szükséges. További részletekért és információkért látogasson el a www.disneyplus.com oldalra.

2.5 Az elemek behelyezése

Fig. 5

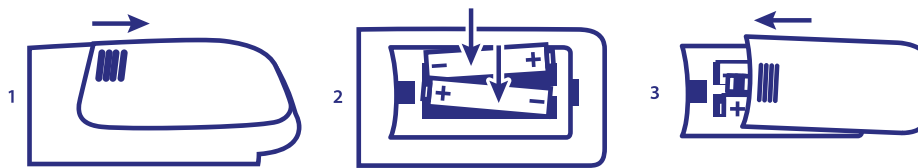

Helyezzen be 2xAAA elemet a kisebbik távirányító elemtartójába. Figyeljen az elemek polaritás helyes behelyezésére.

MEGJEGYZÉS: A képek csak illusztrációk. A valódi eszköz kinézete eltérő lehet.

- 1 Nyomja meg a lapot és húzza fel.
- 2 Helyezzen 2x AAA elemet a rekeszbe, és ellenőrizze, hogy megfelelő-e a polaritás.
- 3 A bezáráshoz csúsztassa vízszintesen a takarólapot a helyére.

Az elemek használatával kapcsolatos óvintézkedések

Az elemek helytelen használata szivárgáshoz vezethet. Figyelmesen kövesse az alábbi utasításokat.

1. Ügyeljen az elemek polaritás helyes használatára.
2. Amikor az elemekben lévő feszültség lecsökken, az kihat a működési távolságra, cserélje ki az elemeket új elemekre. Amennyiben huzamosabb ideig nem használja, az eszközt vegye ki az elemeket a távirányítóból.
3. Ne használjon különböző típusú elemeket keverve, (például Magnézium, és Alkáli elemeket).
4. Az elemeket ne dobja tűzbe, ne próbálja meg újratölteni, vagy szétbontani.
5. Kérjük, semmisítse meg az elemeket a vonatkozó környezetvédelmi szabályok szerint.

2.6 A távirányító használata

- A távirányító használatához irányítsa azt a TV készüléken elhelyezett távirányító szenzor irányába. Amennyiben tárgyak helyezkednek el a távirányító és a TV készüléken elhelyezett távirányító szenzor között azok akadályozhatják a működést.
- Ne rázza, és ne csapkodja a távirányítót. Ne öntsön bele folyadékot, ne tegye a távirányítót magas páratartalmú helyre.
- Ne tegye a távirányítót közvetlen napfényre, mert az a hő hatására eldeformálódhat.
- A közvetlen napfény vagy erős fényű megvilágítás, csökkentheti vagy meggátolhatja a távirányító működését. Ebben az esetben változtassa meg a világítást, vagy a TV készüléke pozícióját, vagy használja a távirányítót közelebbről.

* a választása megerősítéséhez használja az OK vagy a jobbra ARROW gombot.

3. ELSŐ TELEPÍTÉS

Miután minden csatlakoztatást elvégzett kapcsolja be a TV készüléket.

Kérjük, kövesse az első telepítés képernyőn megjelenő folyamatát és végezze el a telepítést. Ez néhány percet vesz igénybe.

3.1 Home/Kezdő képernyő

Amint befejezte az első telepítést, megnyithatja a  /Kezdő képernyőt.

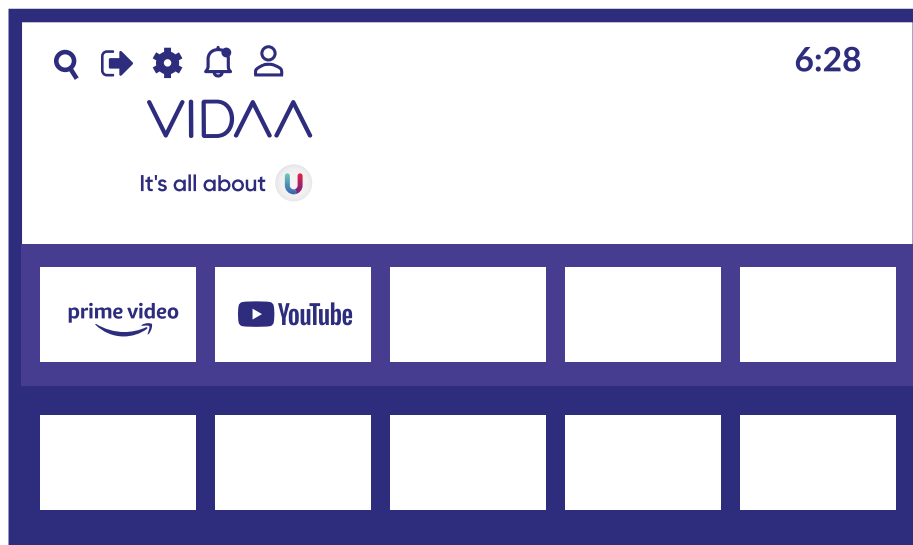

Nyomja meg a **MENU** gombot, hogy kiválassza a  kezdő képernyőt. A távirányítón a    gombok megnyomásával választhat.



 **Inputs:** Amikor erre az ikonra kattint, akkor választhatja ki a bemeneti jelforrást.

 **Settings:** (Beállítások) Amikor erre az ikonra kattint, a különböző beállításokat végezheti el.

3.2 Bemeneti jelforrás

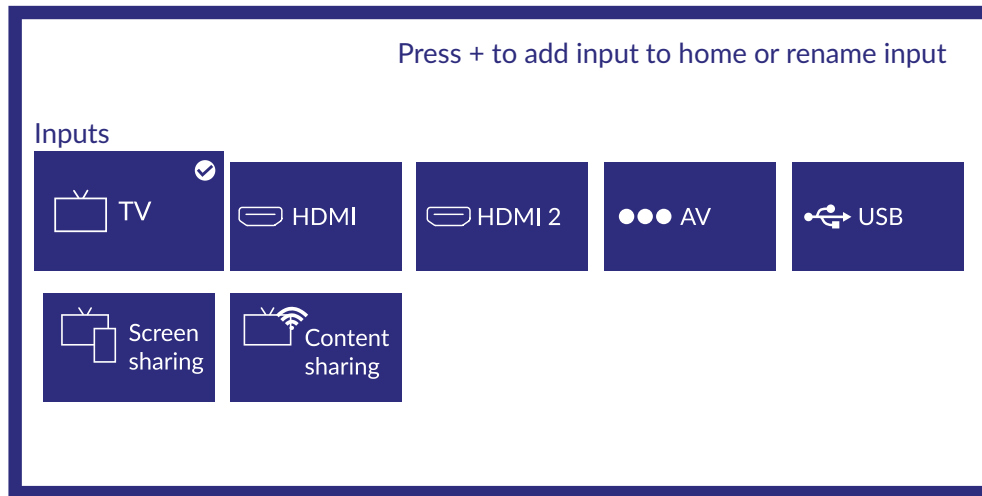

Nyomja meg a ▲▼ gombokat, hogy kiválassza az inputs/bemeneti jelforrás menüt, és a ▲▼ ◀▶ gombokkal kiválassza a használni kívánt bemeneti jelforrást. Miután kijelölte jelforrást, nyomja meg az OK gombot.

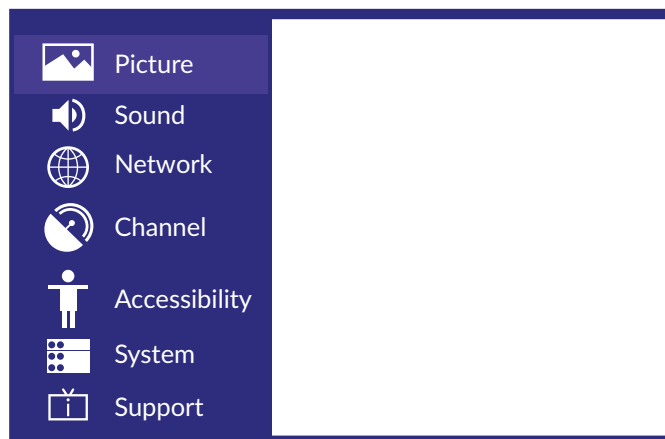

Most nyomja meg az OK gombot, hogy belépjen a beállításba.

4. KÉP

Nyomja meg a MENU gombot, hogy megnyissa a főmenüt, ▲▼ ◀▶ gombokkal válassza ki a kép menüt.

1. Nyomja meg a ▲▼ gombokat, hogy kiválassza a módosítani kívánt opciót a **PICTURE/Kép** menüben.
2. Nyomja meg az OK gombot a beállításhoz.
3. Miután elvégezte a beállításokat, nyomja meg az OK gombot a beállítások elmentéséhez és a visszatéréhez az előző menübe.

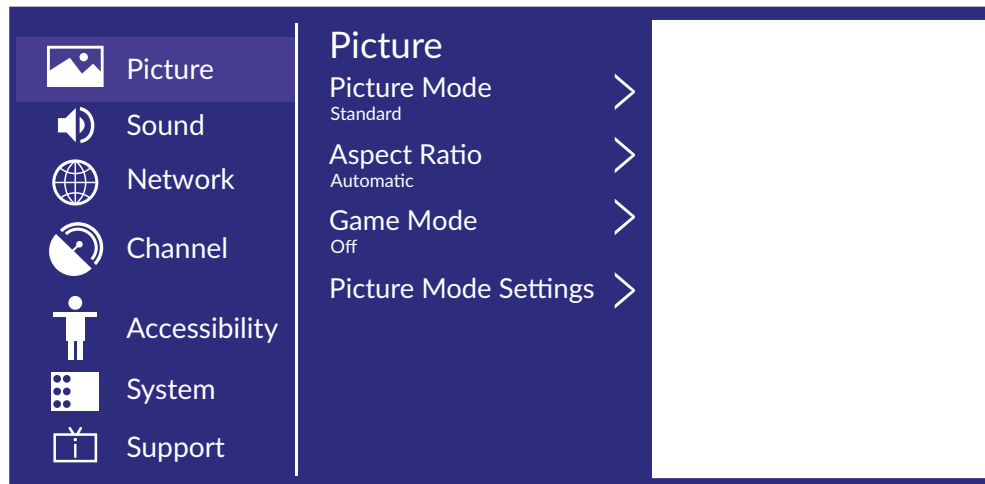

4.1 Kép Mód

Nyomja meg a ▲▼ gombokat, hogy kiválassza a **Picture Mode/Kép mód** menü pontot, majd nyomja meg a ▲▼ és az Enter gombokat, hogy kiválassza.

(A választható opciók: Standard / Mozi nappal / Mozi éjjel / Dinamikus / Sport).

Standard Az alapértelmezett beállítás, a felhasználói élmény kiváló minőségű képpel normális fényviszonyok között.

Mozi nappal Megnövelt kontraszt, szín, és tisztaság, hogy a színek még élénkebbek legyenek

Mozi éjjel Csökkentett kontraszt, színek és tisztaság, hogy a kép lágyabb legyen.

Dinamikus Megnövelt kontraszt, színek és tisztaság a képernyőn, hogy a dinamikus kép kiegyensúlyozza a színeket.

Sport Ez a mód inkább sportvideók nézésére alkalmas.

4.2 Képarány

Állítsa be a képarányt a TV készüléke képernyőjéhez megfelelően.

Nyomja meg a ▲▼ gombokat, hogy kiválassza a képarány menü pontot.

Nyomja meg a ◀▶ gombokat, hogy kiválassza a használni kívánt képarányt: Automatikus/16:9/4:3/Panoráma/Film nagyítás/Direkt.

Játék mód

A ▲▼ gombokkal válassza ki, és a ◀▶ gombokkal kapcsolja be vagy ki.

Kép mód beállítások

A ▲▼ gombokkal válassza ki, majd nyomja meg a ▶ és az OK gombot a belépéshez.

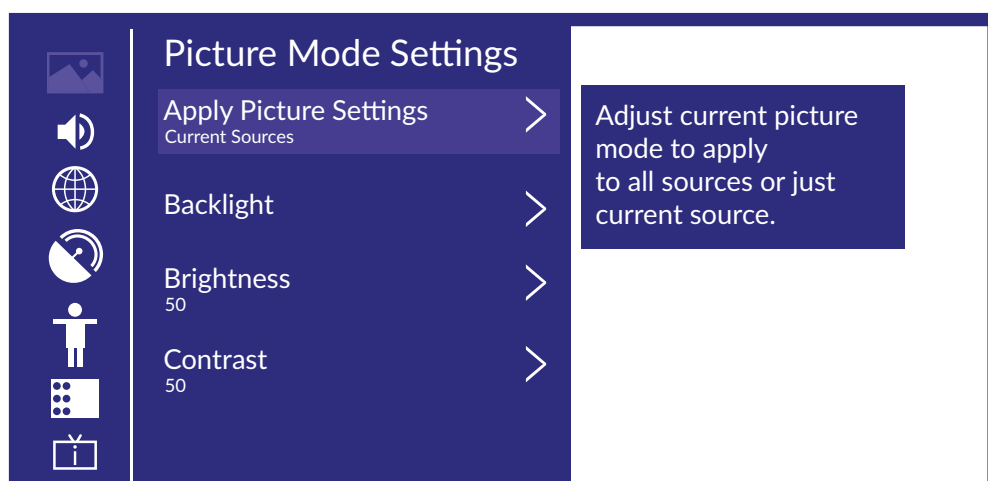

4.3 Kép beállítások alkalmazása

Ebben a menüben beállíthatja a jelenlegi kép módot, és megadhatja, hogy minden jel forrás esetén vagy csak az aktuálisnál kívánja használni.

A ▲▼ gombokkal válassza ki, majd nyomja meg a ► és az OK gombot a belépéshez.
(Opcionális: Minden jelforrás/Jelenlegi jelforrás)

Háttérvilágítás/Fényerő/Kontraszt/Szín telítettség/Élesség

A ▲▼ gombok megnyomásával válassza ki, majd a ◀▶ gombokkal módosítsa a kívánt értékre.

<i>Háttérvilágítás</i>	Állítsa be a kívánt háttérvilágítás értéket. (Opcionális: Ki/Alacsony/Magas)
<i>Fényerő</i>	Állítsa be a kép fényerejét.
<i>Kontraszt</i>	Állítsa be a kép kontrasztját.
<i>Szín telítettség</i>	Állítsa be a kép színsűrűségét.
<i>Élesség</i>	Állítsa be a kép élességét.

Adaptív kontraszt

Ebben a menüben automatikusan sötétítheti a sötét területeket, és világosíthatja a világos területeket, hogy több részletet láthasson.

Nyomja meg a ▲▼ gombokat, hogy kiválassza az *Adaptív kontraszt* menü pontot, majd a ◀▶ gombokkal válassza ki a kívánt opciót: Ki/Alacsony/Közepes/Magas.

Zaj csökkentés

Beállíthatja ezzel az opcióval a képzaj csökkentésének a mértékét.

A ▲▼ gombokkal válassza ki a *Zaj csökkentés* opciót.

A ◀▶ gombokkal válassza ki a kívánt értéket *Ki/Alacsony/Közepes/Magas*.

MPEG zaj csökkentés

Beállíthatja ezzel az opcióval az MPEG zaj csökkentés mértékét.

A ▲▼ gombokkal válassza ki az *MPEG zaj csökkentés* opciót.

A ◀▶ gombokkal válassza ki a kívánt értéket *Ki/Alacsony/Közepes/Magas*.

Szín hőmérséklet

Beállíthatja a kép általános színét.

A ▲▼ gombokkal válassza ki a *Szín hőmérséklet* opciót.

A ◀▶ gombokkal válassza ki a kívánt értéket *Meleg1/Meleg2/Standard/Hideg*.

Haladó beállítások

Állítsa be a színteret és a gamma-t úgy, hogy a legjobban megfeleljen a megtekintett tartalomnak.

A ▲▼ gombokkal válassza ki a *Haladó beállítások* opciót.

A ◀▶ gombokkal lépjen be az almenübe.

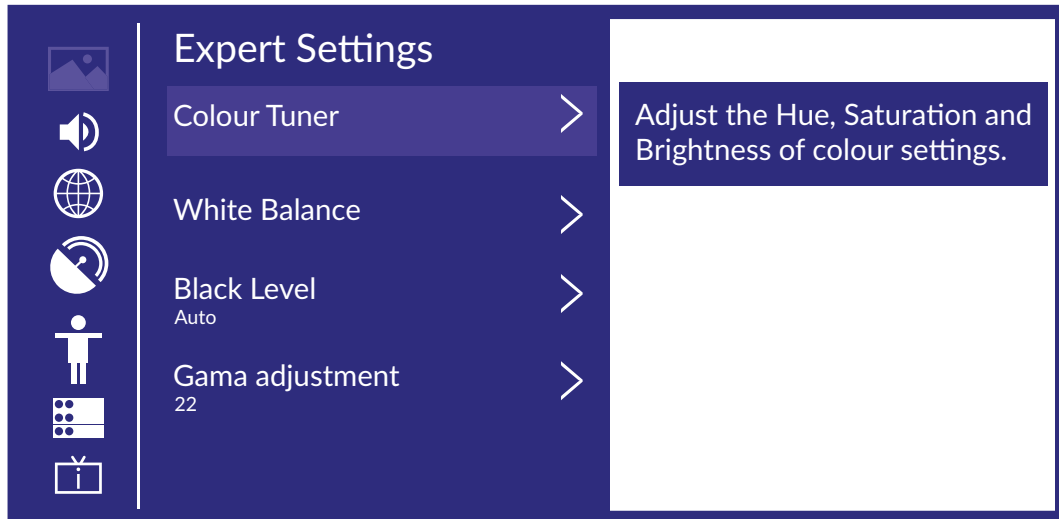

Szín hangolás

Beállíthatja a színbeállítások árnyalatát, telítettségét és fényerejét.

A ▲▼ gombokkal válassza ki a *Szín hangolás* opciót.

A ◀▶ gombokkal lépjen be az almenübe.

Fehér egyensúly

Állítsa be a piros, zöld és kék fény intenzitását, hogy megtekinthesse a képen szereplő összes kép valódi színét.

A ▲▼ válassza ki a *Fehér egyensúly* opciót.

A ◀▶ gombokkal lépjen be és állítsa be a kívánt értéket.

Fekete szint (Csak a HDMI forrás esetén érhető el)

Ebben a menüben állíthatja be a HDMI jel tartományt, hogy még jobban illeszkedjen a tartalomhoz.

A ▲▼ gombokkal válassza ki a *Fekete szint* opciót.

A ◀▶ gombokkal válassza és állítsa be a kívánt értéket.

Gamma beállítás

A ▲▼ gombokkal válassza ki a *Gamma Beállítás* opciót.

A ◀▶ gombokkal válassza ki a kívánt értéket 2.0/2.2/2.4/BT.1886.

Gamma kalibrálás

Ebben a menüben beállíthatja a kiválasztott Gamma görbéjét.

A ▲▼ gombokkal válassza ki a *Gamma kalibrálás* opciót.

A ◀▶ gombokkal lépjen be és állítsa be.

Csak RGB mód

A ▲▼ gombokkal válassza ki a *Csak RGB mód* opciót.

A ◀▶ gombokkal válassza ki a kívánt értéket *Ki/Piros/Zöld/Kék*.

Alacsony kék fény

A ▲▼ gombokkal válassza ki az *Alacsony kék fény* opciót.

A ◀▶ gombokkal válassza ki a kívánt értéket *Ki/Alacsony/Közepes/Magas/Nagyon magas*.

Overscan

A ▲▼ gombokkal válassza ki az *Overscan* opciót.

A ◀▶ gombokkal válassza ki a kívánt opciót *Be/Ki*.

A jelenlegi kép beállítások alaphelyzetbe állítása

A ▲▼ gombokkal válassza ki a *Jelenlegi kép beállítások alaphelyzetbe állítása* opciót.

A ◀▶ gombokkal lépjen be az almenübe.

5. HANG

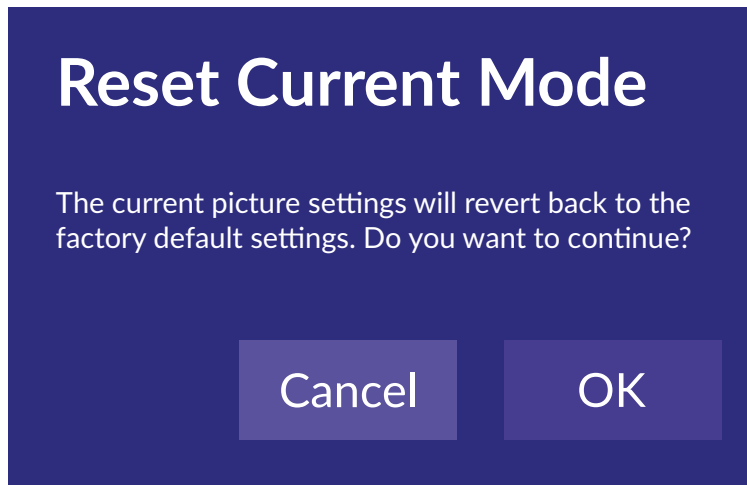

Nyomja meg a **MENU** gombot a fő menü megjelenítéséhez. Nyomja meg a ▲▼ gombokat, hogy kiválassza a *Hang* menüt.

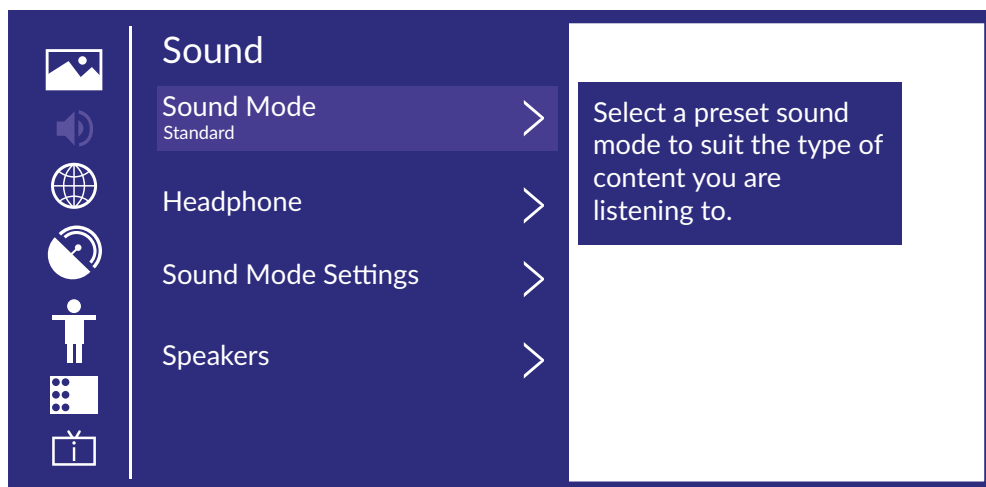

1. Nyomja meg a ▲▼ gombokat, hogy kiválassza a módosítani kívánt opciót a *Hang* menüben.
2. Nyomja meg az **OK** gombot, a módosításhoz.
3. Miután elvégezte a kívánt módosításokat, nyomja meg az **OK** gombot, a mentéshez és a kilépéshez a menüpontból.

5.1 Hang mód

A ▲▼ gombok megnyomásával válassza ki a kívánt hangmódot.

(Opcionális: Standard/Színház/Zene/Beszéd/Éjszakai/Sport.)

Standard Kiegyensúlyozott hangzást biztosít minden környezetben.

Színház A Színház mód növeli a térhatású hanghatást és biztosítja hangsúlyosabb mélynyomó választ.

Zene Megőrzi az eredeti hangzást és jól illeszkedik a zenés programokhoz.

Beszéd Az alacsony és magas frekvenciákat csillapítják, hogy javítsák az emberi hang reprodukálását és tisztaságát.

Éjszakai Javítja az emberi hang reprodukálását és tisztaságát alacsony hangerővel.

Sport Optimalizált hang sportesemény vagy focimeccs nézéséhez.

5.2 Fejhallgató

A ▲▼ gombokkal válassza ki a *Fejhallgató* menü pontot. Ez a menüpont csak akkor érhető el, ha a fejhallgató csatlakoztatva van. Beállíthatja a hangkimeneti módot fejhallgatón keresztül.

5.3 Hangmód beállítások

Nyomja meg a ▲▼ gombokat, hogy kiválassza a *Hang mód beállításokat*.

Nyomja meg a ◀▶ gombokat, hogy belépjen az almenübe.

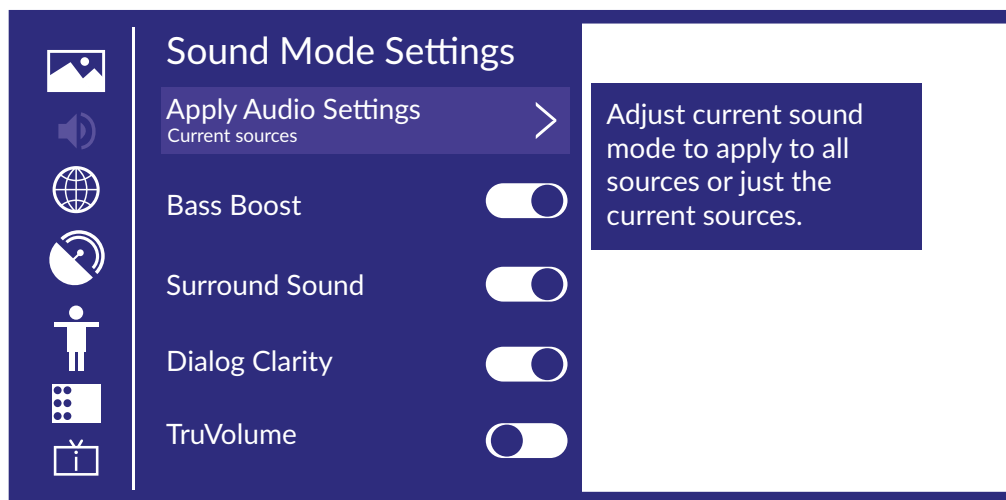

Hang beállítások alkalmazása

Állítsa be a jelenlegi hangmódot, hogy minden jelforrás esetén ezt használja, vagy csak az aktuális jelforrás esetén. Nyomja meg a ▲▼ gombokat, hogy kijelölje, majd nyomja meg a ▶ és az OK gombot, hogy kiválassza a *Jelenlegi forrás/Minden forrás* opciót.

Equalizer

Nyomja meg a ◀▶ gombot, hogy kiválassza és beállítsa a *Equalizer* részleteit.
(Opcionális: 100Hz/500Hz/1.5KHz/5KHz/10KHz)

Mélyhangkiemelés/Térhangzás/Párbeszéd tisztaság/True Volume/ Falra szerelhető beállítás/Automatikus hangerőszabályzó

A ▲▼ gombokkal válassza ki a módosítani kívánt opciót majd a ◀▶ gombokkal állítsa be a kívánt értéket Be/Ki.

Aktuális mód visszaállítása

A ▲▼ gombokkal válassza ki majd nyomja meg a ◀▶ gombokkal, hogy visszaállítja vagy sem.

Hangszórók

A ▲▼ gombokkal válassza ki a **Hangszórók** menüt.

A ◀▶ gombokkal lépjen be az almenübe.

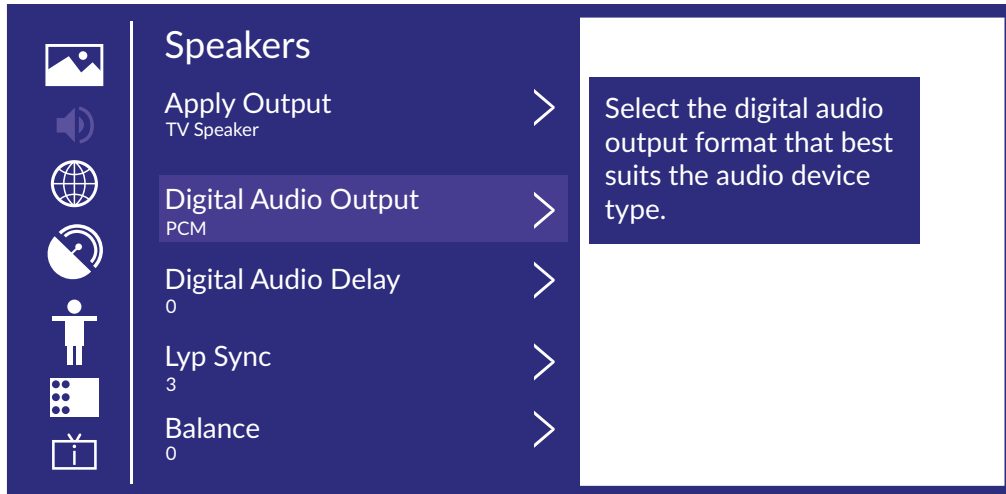

Hang kimenet

A ▲▼ gombok megnyomásával válassza ki az *Hang kimenet* menü pontot és lépjen be, majd a ▲▼ gombokkal válassza ki a kívánt beállítást, ARC/TV Hangszóró/Csak SPDIF.

Digitális Hang kimenet

A ▲▼ gombokkal válassza ki a Digitális hang kimenet menü pontot, majd a ▲▼ gombokkal válassza ki a kívánt beállítást.

Digitális hang késleltetés

A ▲▼ gombokkal válassza ki az Digitális hang késleltetés menü pontot, majd a ▲▼ gombokkal állítsa be a kívánt értéket.

Lip Sync

A ▲▼ gombokkal válassza ki a menü pontot, és a ◀▶ gombokkal állítsa be.

Kiegyensúlyozott bal és jobb csatorna.

A ▲▼ gombokkal válassza ki az *Egyensúly* menü pontot, majd a ◀▶ gombokkal állítsa be a kívánt értéket.

6. HÁLÓZAT

Nyomja meg a **MENU** gombot a főmenü megjelenítéséhez. A ▲▼ gombokkal válassza ki a *Hálózat* menü pontot.

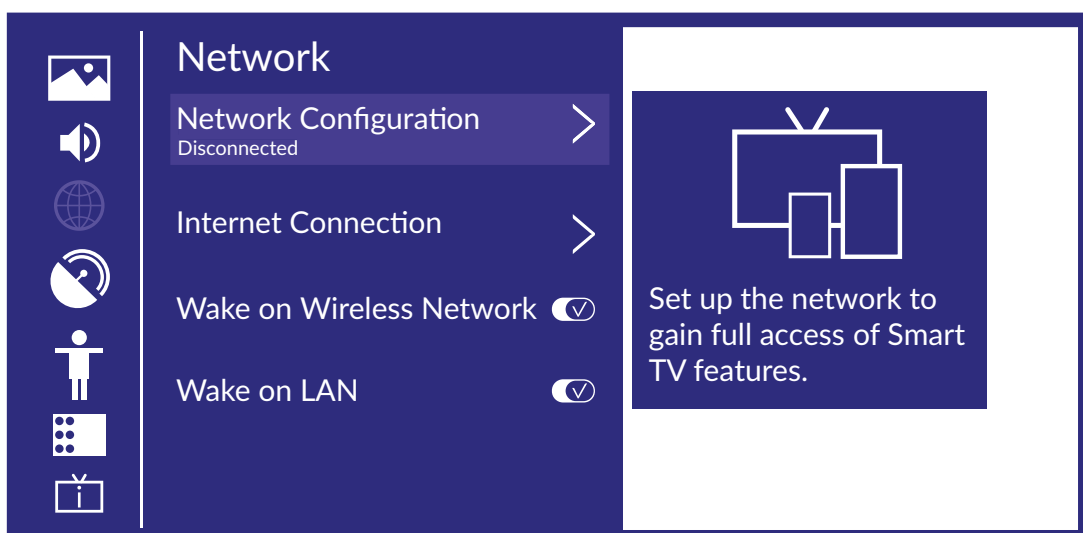

A ▲▼ gombokkal válassza ki a *Hálózat konfiguráció/Internet kapcsolat* Eszköz ébredés vezeték nélküli hálózatra/Eszköz ébredés LAN kapcsolatra.

Hálózat konfiguráció

Nyomja meg a ▲▼ gombokat, hogy kiválassza a *Hálózat konfiguráció* menü pontot, és beállítsa a hálózatot.

Internet kapcsolat

Nyomja meg a ▲▼ gombokat, hogy kiválassza ki az *Internet kapcsolat* menü pontot, hogy ellenőrizze az internet kapcsolat állapotát.

Eszköz ébredése vezeték nélküli hálózatra

A ▲▼ gombokkal válassza ki az *Ébredés vezeték nélküli hálózatra* menü pontot, majd nyomja meg a ◀▶ gombokat, hogy kiválassza kívánt opciót *BE/KI*.

Eszköz ébredése LAN kapcsolatra

A ▲▼ gombokkal válassza ki az *eszköz ébredése LAN kapcsolatra* menü pontot. A ▲▼ gombokkal válassza ki a kívánt beállítást *Be/Ki*.

7. CSATORNA

Nyomja meg a **MENU** gombot, fő menü megjelenítéséhez. A ◀▶ gombokkal válassza ki a *Csatorna* menü pontot.

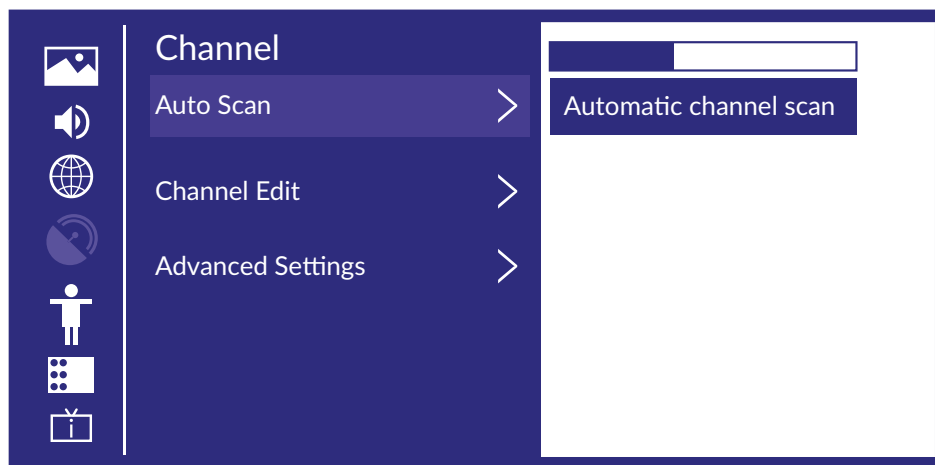

1. Nyomja meg a ▲▼ gombokat, hogy kiválassza a módosítani kívánt opciót a *Csatorna* menüben.
2. Nyomja meg az OK gombot a módosításhoz.
3. Miután elvégezte a kívánt módosítást. Nyomja meg az OK gombot a mentéshez és a kilépéshez a korábbi menübe.

Auto Scan vagy Automatikus keresés

Az automatikus kereséssel keresheti le a csatornákat automatikus módban.

A ▲▼ gombokkal válassza ki az *Auto scan* vagy *Automatikus keresés* opciót, és nyomja meg az **OK** gombot a keresés elindításához.

Újra keresés

Ezen az oldalon, megadhatja az újra keresés csatornát, vagy módosíthatja a beállításokat.

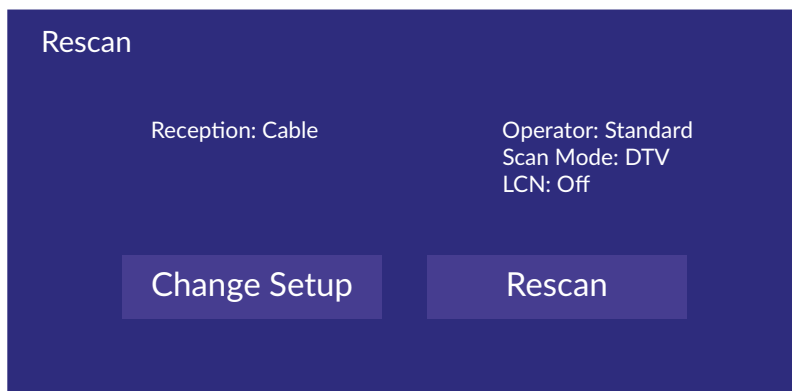

Vétel

A ◀▶ gombokkal válassza ki a *Vétel* opciót, majd a ▲▼ gombokkal válassza ki a vétel szerinti módot *Műhold/Antenna/Kábel*.

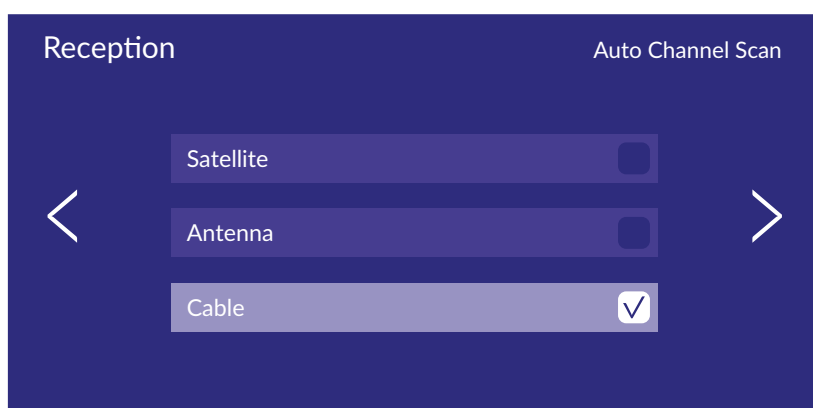

Szolgáltató

A ◀▶ gombokkal válassza ki majd a ▲▼ gombokkal állítsa be.

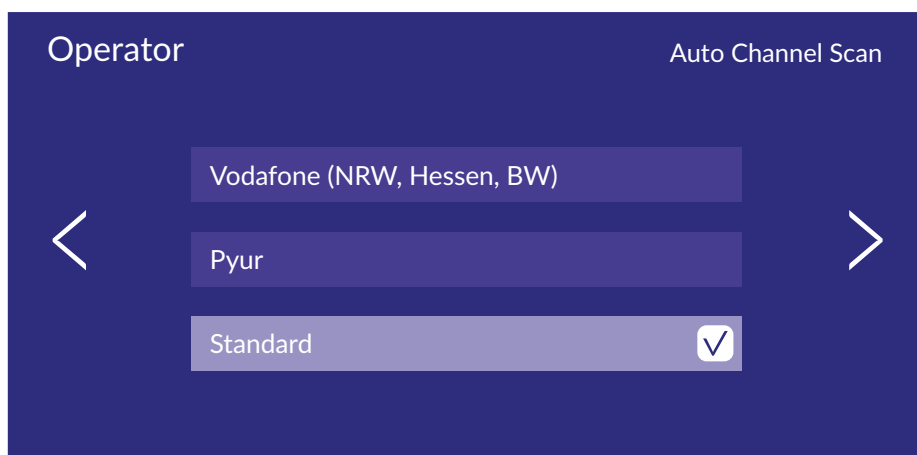

Mód beállítás

A ◀▶ gombokkal válassza ki a *Mód beállítás* opciót, majd a ▲▼ gombokkal válassza ki a kívánt beállításokat *Csatorna/Keresési mód/LCN*.

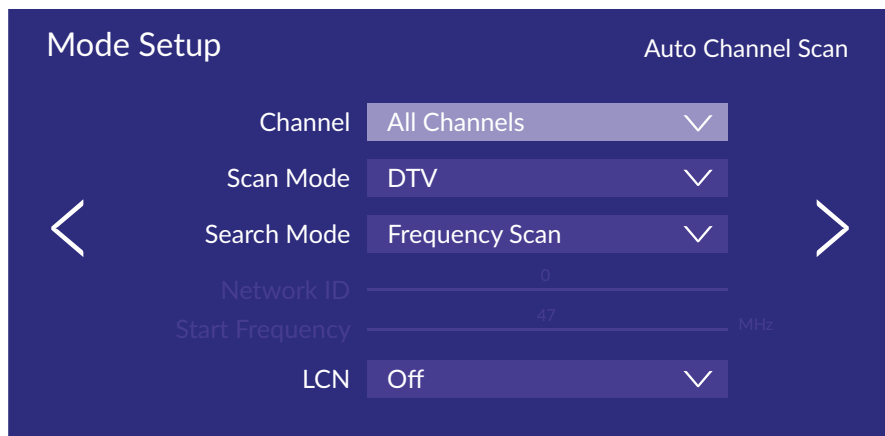

Auto Scan vagy Automatikus keresés

Amennyiben le kívánja állítani a keresést, nyomja meg a **||** vagy az **EXIT** gombot.

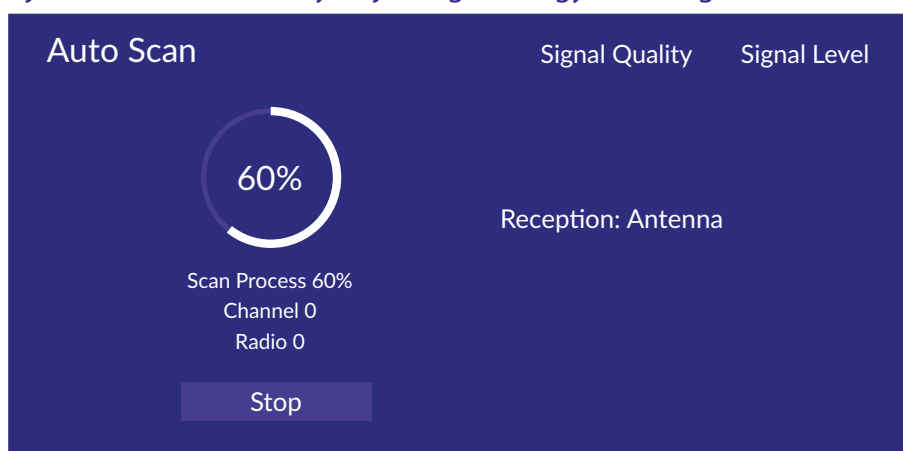

Csatorna szerkesztés

A **▲▼** gombokkal válassza ki a *Csatorna szerkesztés*-t.

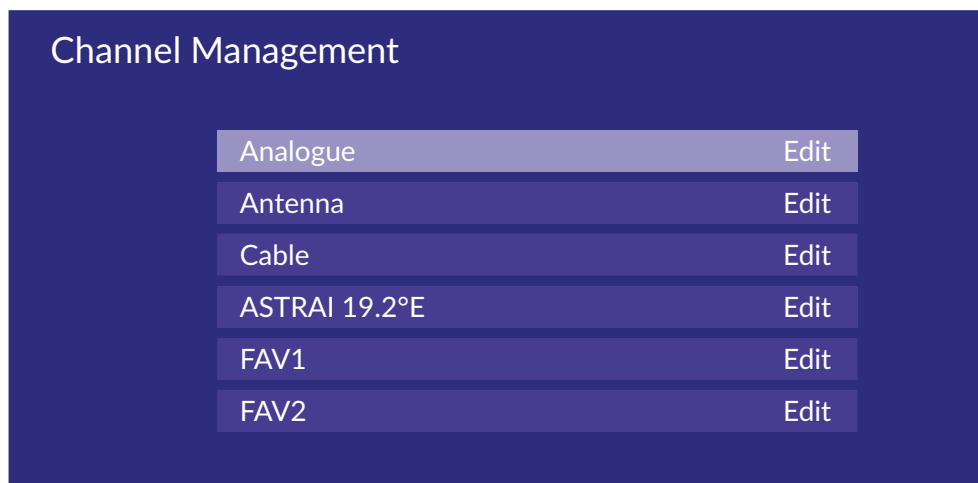

Haladó beállítások

A **▲▼** gombokkal válassza ki a *Haladó beállítások* menü pontot, majd nyomja meg az **►** vagy az **OK** gombot a belépéshez.

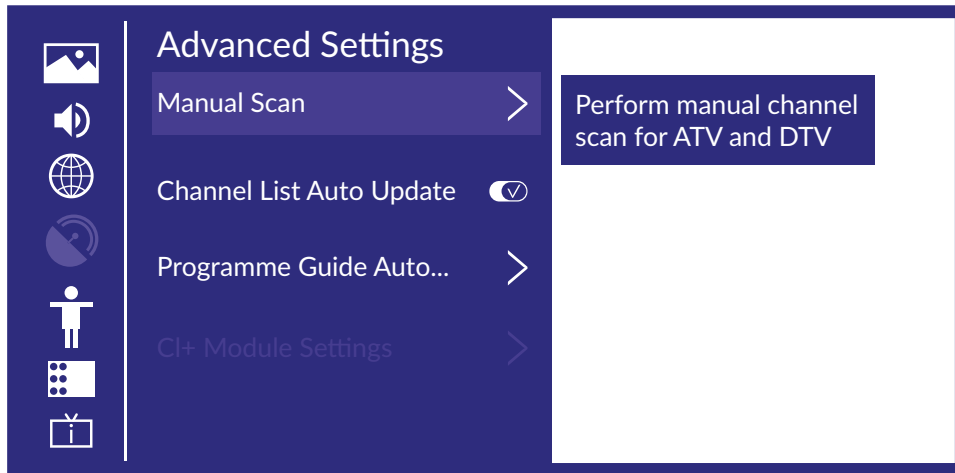

Kézi keresés

A ▲▼ gombokkal válassza ki a *Kézi keresés* menü pontot, és nyomja meg az **OK** gombot a belépéshez.

A ▲▼ gombokkal válassza ki a kívánt keresési módot *DTV kézi keresés/ATV kézi keresés*.

DTV kézi keresés

A ▲▼ gombokkal válassza ki a *DTV kézi keresés* menü pontot, majd nyomja meg az **OK** gombot a belépéshez.

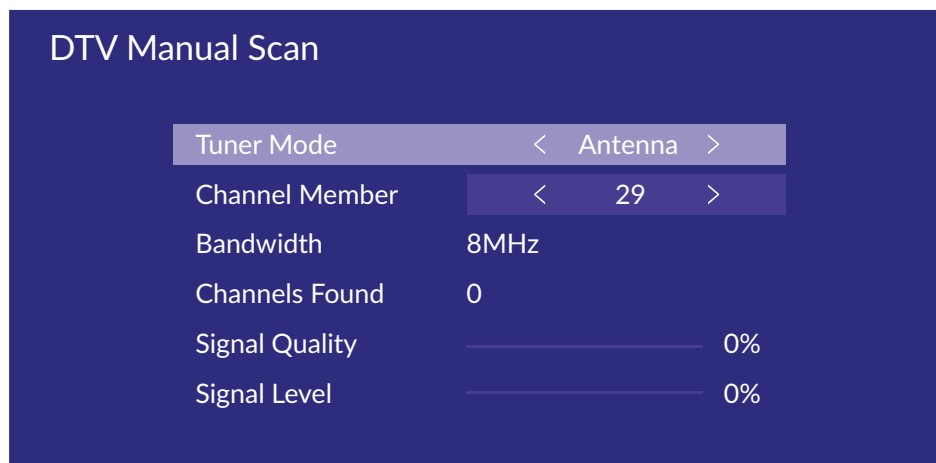

ATV kézi keresés

A ▲▼ gombokkal válassza ki az *ATV kézi keresés* menü pontot, majd nyomja meg az **OK** gombot a belépéshez.

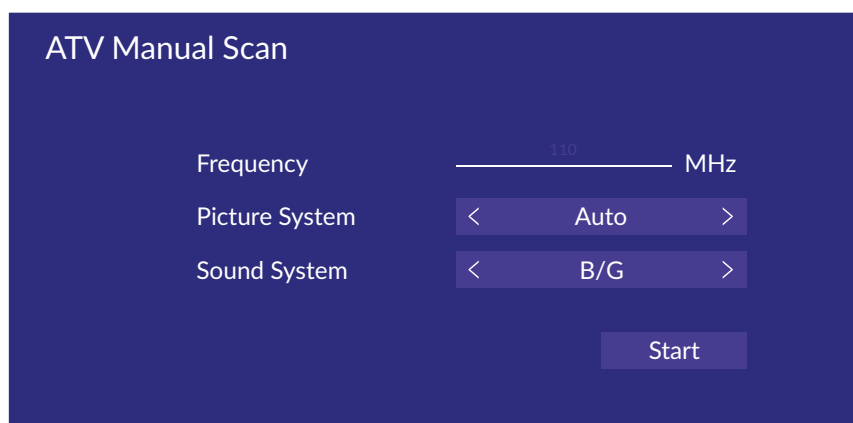

Csatorna lista automatikus frissítés

A ▲▼ gombokkal válassza ki a *Csatorna lista Automatikus frissítés* menü pontot, majd a ◀▶ gombokkal válassza ki a kívánt értéket *BE/KI*.

A műsorújság automatikus frissítése

A ▲▼ gombokkal válassza ki a *Műsorújság automatikus frissítése* opciót.

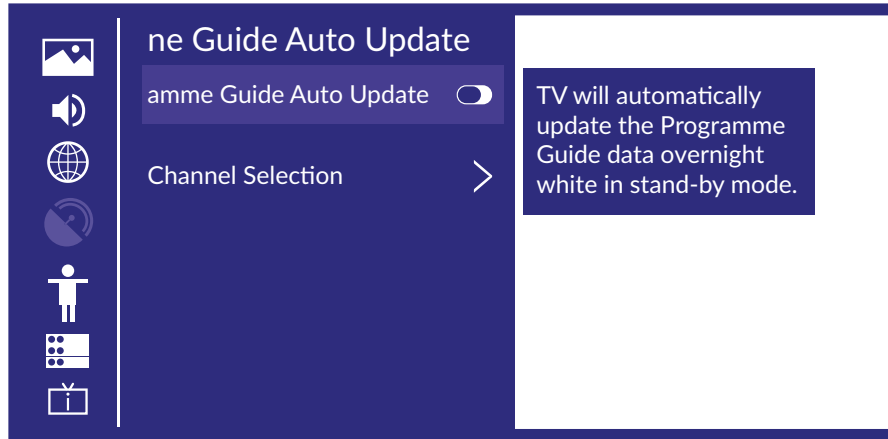

Csatorna lista automatikus frissítése

A ▲▼ gombokkal válassza ki a *Csatorna lista automatikus frissítés* opciót, majd a ◀▶ gombokkal állítsa be a kívánt értéket *BE/KI*.

Csatorna választás

A ▲▼ gombokkal válassza ki a *Csatorna választás* menü pontot.

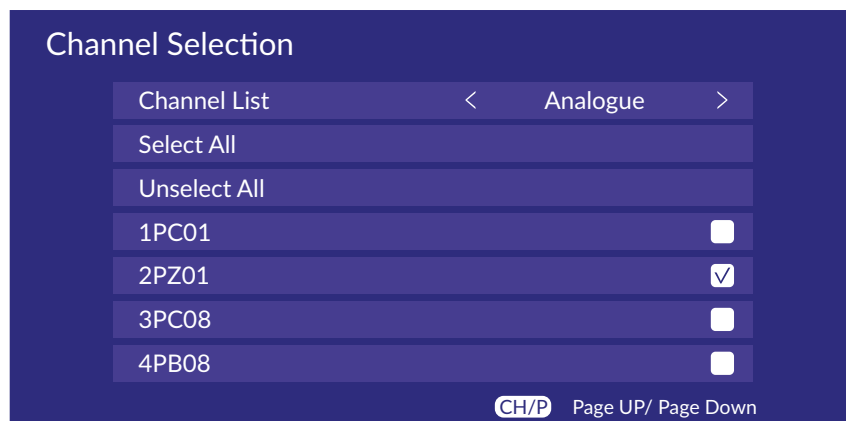

CI+ Modul beállítások

A ▲▼ gombokkal válassza ki a *CI+ Modul beállítások* menü pontot, áttekintheti a csatlakoztatott modul haladó menüjének beállítási lehetőségeit.

A ▲▼ gombokkal válassza ki a *Hozzáférhetőség* menü pontot, majd nyomja meg az **OK** gombot a belépéshez.

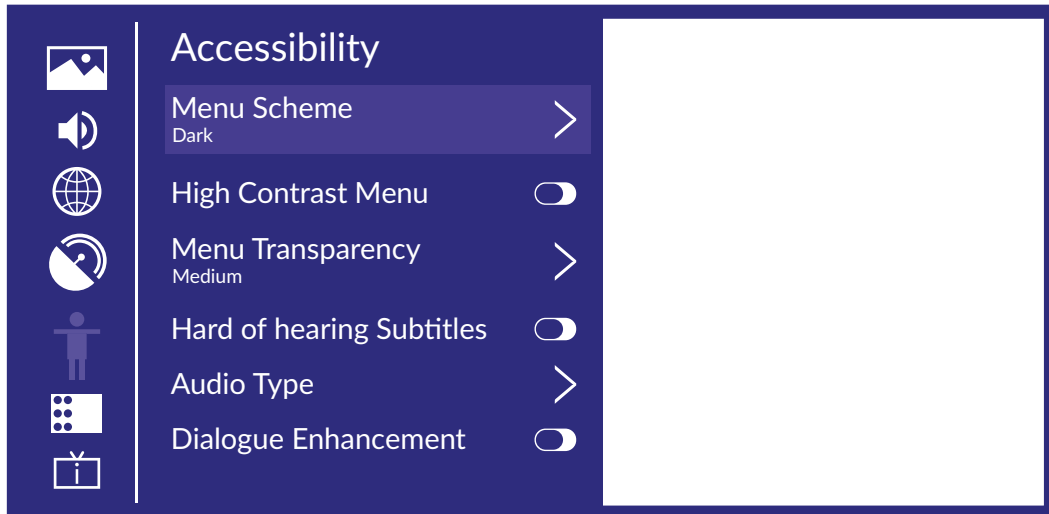

Menü séma

A ▲▼ gombokkal válassza ki a *Menü séma* opciót, majd nyomja meg a ◀▶ gombokat, hogy kiválassza a kívánt sémát: Sötét/Világos.

Nagy kontrasztos menü

A ▲▼ gombokkal válassza ki a *Nagy kontrasztos menü* menü pontot, majd a ◀▶ gombokkal válassza ki a kívánt módot *BE/KI*.

Menü átlátszóság

A ▲▼ gombokkal válassza ki a *Menü átlátszóság* menü pontot, majd a ◀▶ gombokkal válassza ki a kívánt értéket *Ki/Közepes/Magas*.

Nagyothalló feliratozás

A ▲▼ gombokkal válassza ki a *Nagyothalló feliratozás* menü pontot, majd a ◀▶ gombokkal válassza ki a *BE/KI* opciót.

Hang típus

A ▲▼ gombokkal válassza ki a *Hang típus* menü pontot, majd nyomja meg az **OK** gombot az almenü megnyitásához.

Hang típus

A ▲▼ gombokkal válassza ki a *Hang típus* menü pontot, majd a ◀▶ gombokkal válassza ki a kívánt típust. *Normál/Narrációs leíró hang/kimondott feliratok/Minden kiegészítő hang*.

Szinkronhang hangerő

A ▲▼ gombokkal válassza ki a *Szinkronhang hangerő* menü pontot, majd a ◀▶ gombokkal válassza ki a *KI/BE* értéket.

Párbeszéd fokozása

A ▲▼ gombokkal válassza ki a *párbeszéd fokozása* menü pontot, majd nyomja meg az **OK** gombot az almenü megnyitásához.

8. RENDSZER

Nyomja meg a **MENU** gombot a fő menü megjelenítéséhez. A ◀▶ gombokkal válassza ki a *Rendszer* menü pontot a fő menüben.

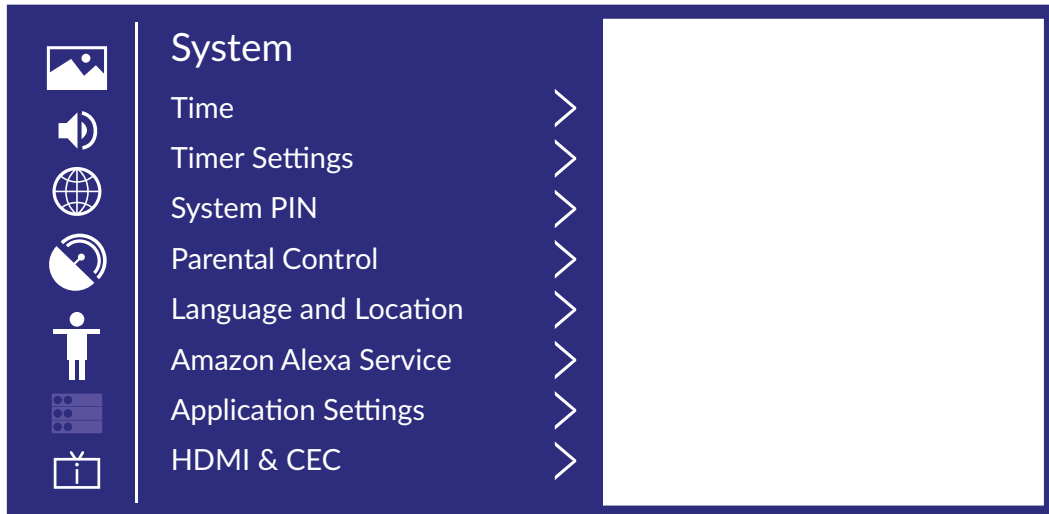

1. A ▲▼ gombokkal válassza ki a beállítani kívánt opciót, a Rendszer menüben.
2. A beállításhoz nyomja meg az OK gombot.
3. Miután elvégezte a kívánt beállítást, nyomja meg az OK gombot a mentéshez és a kilépéshez a korábbi menü pontba.

Idő

A ▲▼ gombokkal válassza ki az *Idő* menü pontot.

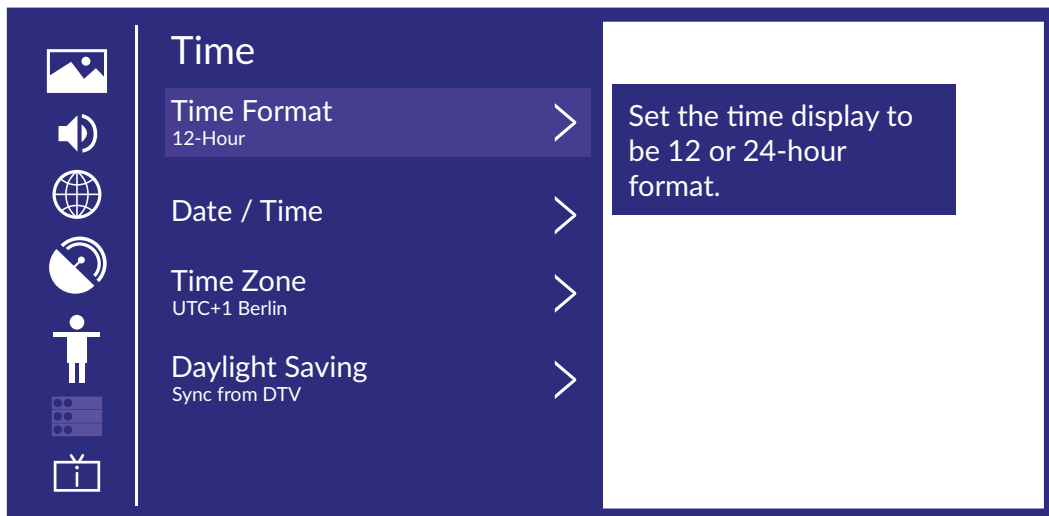

Idő formátum

A ▲▼ gombokkal válassza ki az *Idő formátum* menü pontot. (Opcionális: 12-órás/24-órás)

Dátum/Idő

A dátum és az idő beállítása

A ▲▼ gombokkal válassza ki a *Dátum/Idő* menü pontot, majd nyomja meg a ► vagy az OK gombot a beállításhoz.

Idő zóna

Az időzóna kiválasztása

A ▲▼ gombokkal válassza ki az *Időzóna* menü pontot, majd nyomja meg a ► vagy az OK gombot, az almenü megnyitásához.

Nyári időszámítás

A ▲▼ gombokkal válassza ki a *Nyári időszámítás* menü pontot. A választható opciók: Ki/Be/Szinkronizálás a DTV-jelből.)

Időzítő Beállítások

A ▲▼ gombokkal válassza ki az *Időzítő Beállítások* menü pontot.

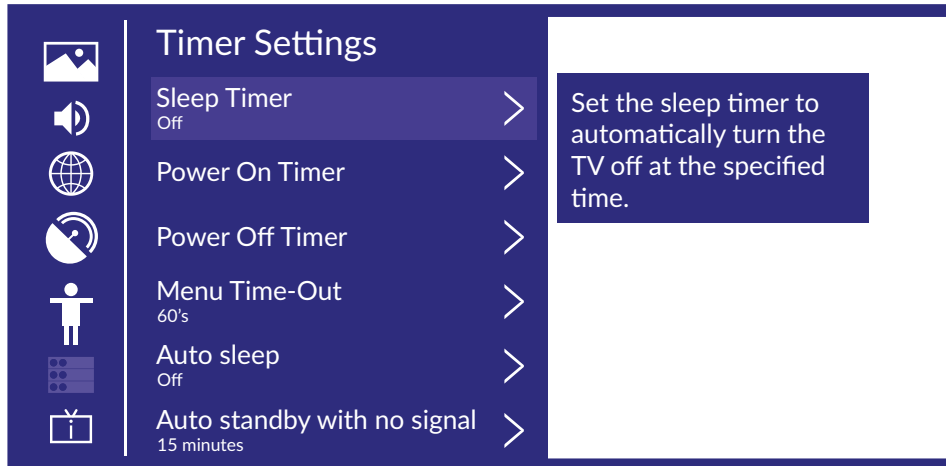

Elalvás időzítő

A ▲▼ gombokkal válassza ki az *Elalvás időzítő* menü pontot.

(A választható opciók: Ki/15/30/60/90/120 perc/Felhasználó által megadott)

Bekapcsolás időzítő

A ▲▼ gombokkal válassza ki a *Bekapcsolás időzítő* menü pontot.

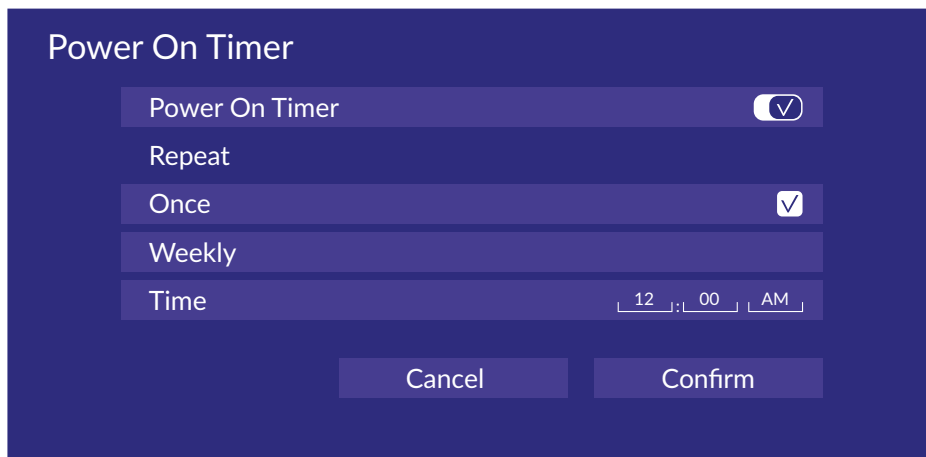

Kikapcsolás időzítő

A ▲▼ gombokkal válassza ki a *Kikapcsolás időzítő* menü pontot.

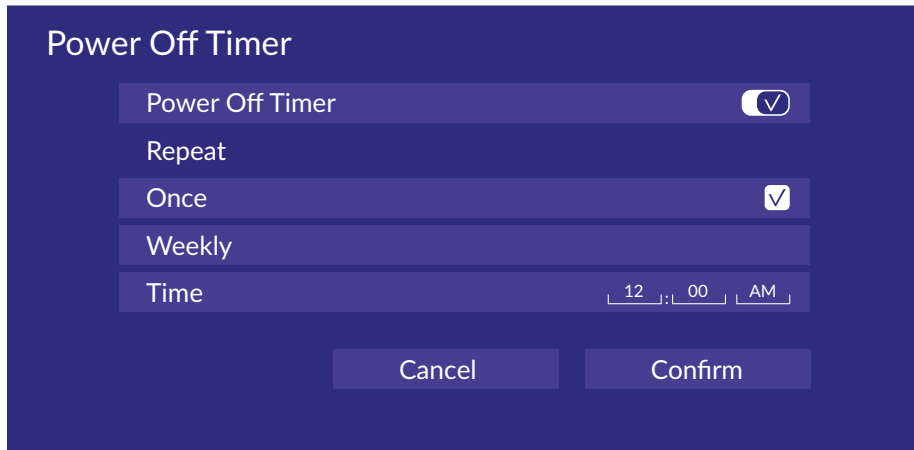

Menü időtúllépés

A ▲▼ gombokkal válassza ki az *Menü időtúllépés* menü pontot, a választható opciók: Ki/10s/20s/30s/60s/5 perc.

Automatikus kikapcsolás

A ▲▼ gombokkal válassza ki az *Automatikus kikapcsolás* menü pontot. A választható opciók: Ki/3 óra/4 óra.

Automatikus készenlét nincs jel esetén

A ▲▼ gombokkal válassza ki az *Automatikus készenlét nincs jel esetén* menü pontot. A választható opciók: Ki/15 perc.

Rendszer PIN kód

A ▲▼ gombokkal válassza ki a *Rendszer PIN kód* menü pontot.

Itt állathatja be/változtathatja meg a PIN kódot amivel, hozzáférhet a *Szülői felügyelet/Korhatár kezelés*, *Automatikus csatorna keresés* és a *gyári beállítások visszaállítása* menü pontokhoz.

Szülői felügyelet

A ▲▼ gombokkal válassza ki a *Szülői Felügyelet* menü pontot.

Kapcsolja be a *Szülői felügyelet* funkciót, ha a gyermekeit korlátozni szeretné bizonyos csatornák/műsorok elérésben.

Nyelv és hely

A ▲▼ gombokkal válassza ki a *Nyelv és Hely* menü pontot.

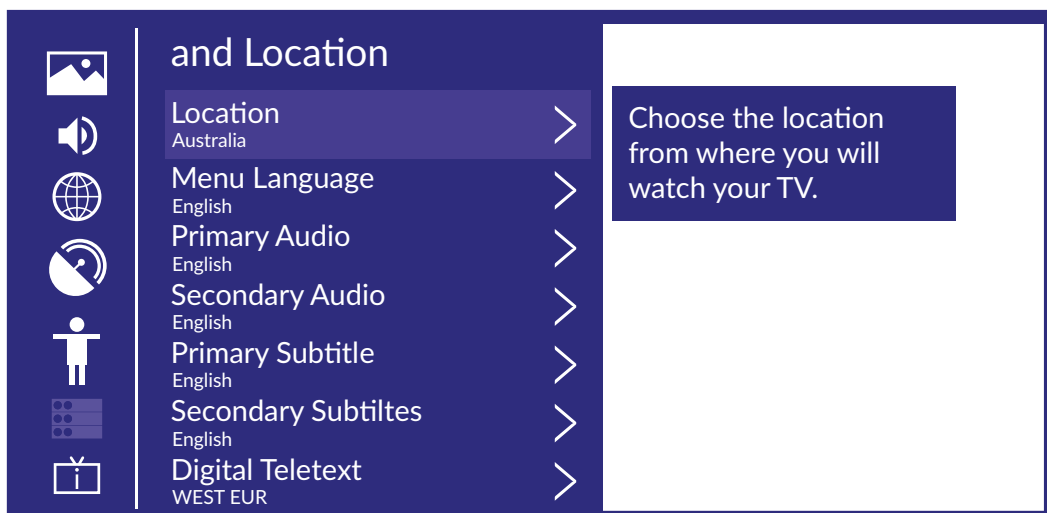

Hely
A ▲▼ gombokkal válassza ki a *Hely* menü pontot és nyomja meg az **OK/▶** gombot a kiválasztáshoz.

Menü nyelv
A ▲▼ gombokkal válassza ki a *Menü nyelv* menü pontot, és nyomja meg az **OK/▶** gombot a kiválasztáshoz.

Elsődleges hang
A ▲▼ gombokkal válassza ki az *Elsődleges hang* menü pontot, és nyomja meg az **OK/▶** gombot a kiválasztáshoz.

Másodlagos hang
A ▲▼ gombokkal válassza ki az *Másodlagos hang* menü pontot, és nyomja meg az **OK/▶** gombot a kiválasztáshoz.

Elsődleges feliratozás
A ▲▼ gombokkal válassza ki az *Elsődleges feliratozás* menü pontot, és nyomja meg az **OK/▶** gombot a kiválasztáshoz.

Másodlagos feliratozás
A ▲▼ gombokkal válassza ki az *Másodlagos feliratozás* menü pontot, és nyomja meg az **OK/▶** gombot a kiválasztáshoz.

Digitális Teletext
A ▲▼ gombokkal válassza ki a *Digitális Teletext* menü pontot. A választható opciók: WEST/EAST EUR/Russian/Aarabic/Persian/Greek.

Amazon Alexa Szolgáltatás
A ▲▼ gombokkal válassza ki az *Amazon Alexa szolgáltatás* menü pontot, és a ▲▼ gombokkal lépjen be az almenübe és állítsa be.

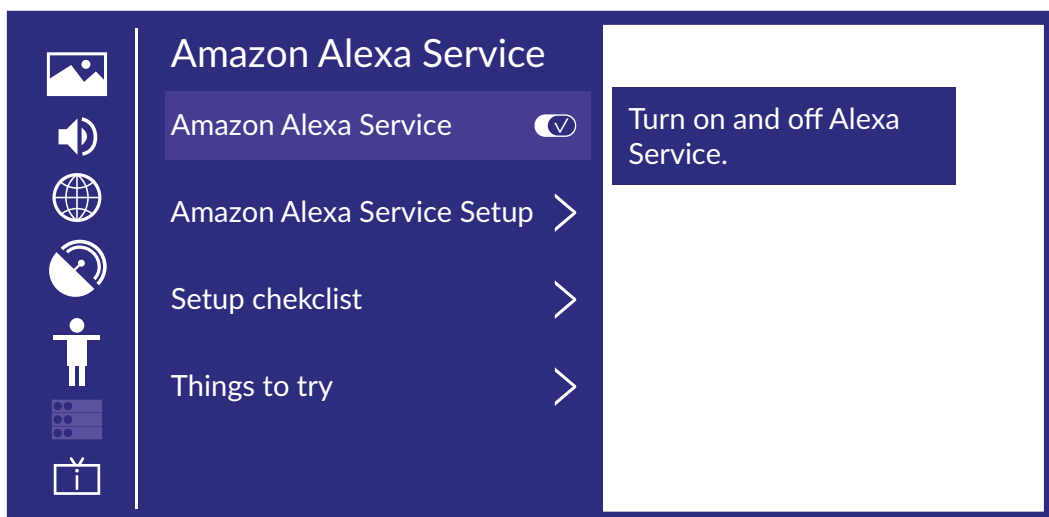

Alkalmazás beállítások
A ▲▼ gombokkal válassza ki az *Alkalmazás beállítások* menü pontot.

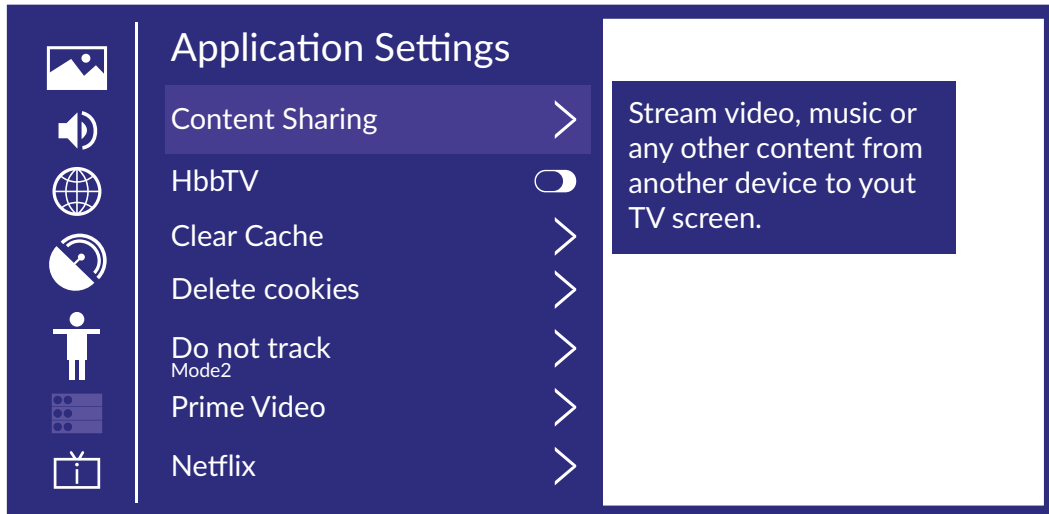

Tartalom megosztás

A ▲▼ gombokkal válassza ki a *Tartalom megosztás* menü pontot, majd nyomja meg a ◀▶ gombokat, hogy kiválassza ki a BE/KI opciót.

Hbb TV

A ▲▼ gombokkal válassza ki a *Hbb TV* menü pontot, majd nyomja meg a ◀▶ gombokat, hogy kiválassza a BE/KI opciót.

Cache törlése

A ▲▼ gombokkal válassza ki a *Cache törlése* menü pontot, majd nyomja meg az OK/▶ gombot, az almenü megnyitásához.

Sütik törlése

A ▲▼ gombokkal válassza ki a *Sütik törlése* menü pontot majd nyomja meg az OK/▶ gombot az almenü megnyitásához.

Ne kövessen

A ▲▼ gombokkal válassza ki a *Ne kövessen* menü pontot, majd nyomja meg az OK/▶ gombot az almenü megnyitásához.

Prime Video

A ▲▼ gombokkal válassza ki a *Prime Video* menü pontot, majd nyomja meg az OK/▶ gombot a kiválasztáshoz.

Netflix

A ▲▼ gombokkal válassza ki a *Netflix* menü pontot majd nyomja meg az OK/▶ gombot a kiválasztáshoz.

HDMI&CEC

A ▲▼ gombokkal válassza ki a *HDMI & CEC* menü pontot, és nyomja meg az ENTER gombot az almenü megnyitásához.

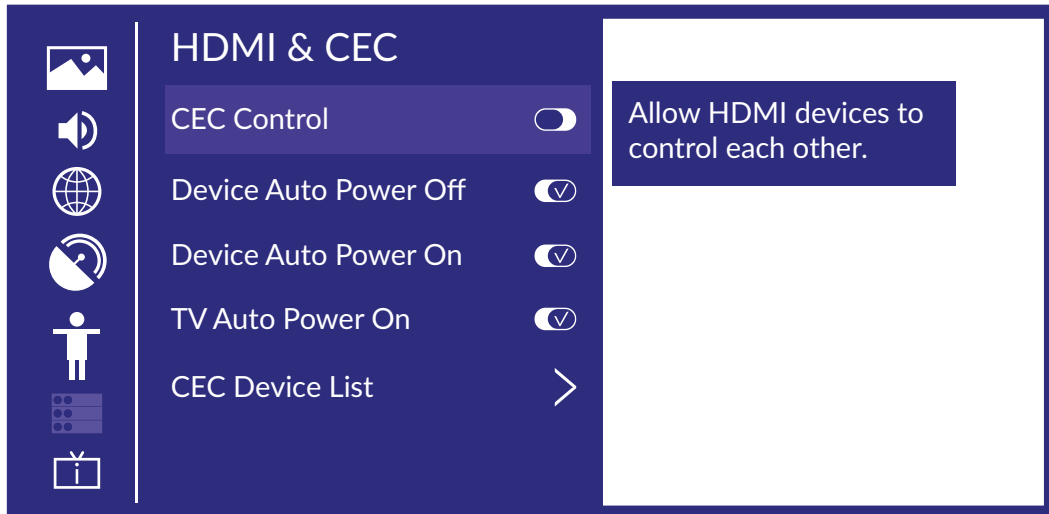

A ▲▼ gombokkal válassza ki a *CEC vezérlés/Eszköz automatikus kikapcsolás/Eszköz automatikus bekapcsolás/CEC eszköz lista* opciókat.

MEGJEGYZÉS: A menü összes opciója csak akkor érhető el ha a CEC vezérlés opciót BE kapcsolta.

CEC vezérlés

A ▲▼ gombokkal válassza ki a *CEC vezérlés* menü pontot, és a ◀▶ gombokkal válassza ki a *KI/BE* opciót. A következő menü pontok és funkciók csak akkor érhetőek el, ha a *CEC vezérlés* opciót "BE" állásba kapcsolta.

Eszköz automatikus kikapcsolás

A ▲▼ gombokkal válassza ki az *Eszköz kikapcsolás* menü pontot, majd a ◀▶ gombokkal válassza ki a *Be/Ki* opciót.

Eszköz automatikus bekapcsolás

A ▲▼ gombokkal válassza ki az *Eszköz automatikus bekapcsolás* menü pontot, majd a ◀▶ gombokkal válassza ki a *BE/KI* opciót.

TV automatikus bekapcsolás

A ▲▼ gombokkal válassza ki a *TV automatikus bekapcsolás* menü pontot, majd a ◀▶ gombokkal válassza ki a *BE/KI* opciót.

CEC eszköz lista

A ▲▼ gombokkal válassza ki a *CEC eszköz lista* menü pontot, majd nyomja meg az **OK** gombot a belépéshez.

Használati mód

A ▲▼ gombokkal válassza ki a *használati mód* menü pontot, majd nyomja meg az **OK/▶** gombot az *Otthon mód/Áruház mód* opciót.

Haladó beállítások

A ▲▼ gombokkal válassza ki a *Haladó beállítások* menü pontot, majd nyomja meg az **OK/▶** gombot a belépéshez.

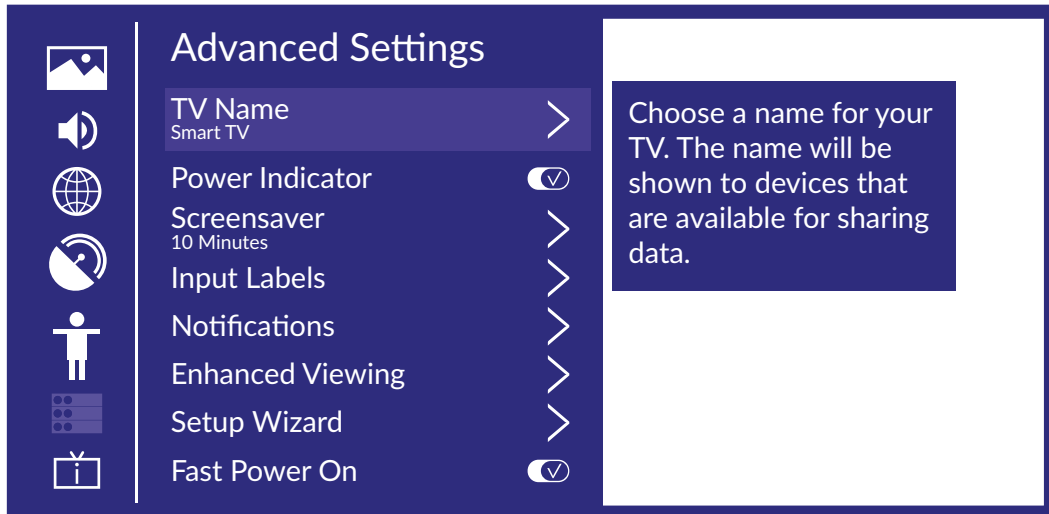

TV neve

A ▲▼ gombokkal válassza ki a *TV neve* menü pontot, majd az OK/▶ gombokkal lépjen be, hogy megadja a TV készülék nevét.

Állapot jelző

A ▲▼ gombokkal válassza ki az *Állapot jelző* menü pontot, majd a ◀▶ gombokkal válassza ki a *BE/KI* opciót.

Képernyő kímélő

A ▲▼ gombokkal válassza ki a *képernyő kímélő* menü pontot, majd nyomja meg OK/▶ gombot a belépéshez. A választható opciók: Nincs/5 perc/10 perc/20 perc

Bemenet címkék

A ▲▼ gombokkal válassza ki a *Bemenet címkék* menü pontot, majd nyomja meg az OK/▶ gombot a belépéshez. A választható opciók: TV/AV/HDMI1/HDMI2/HDMI3.

Értesítések

A ▲▼ gombokkal válassza ki az *Értesítések* menü pontot, majd nyomja meg az OK/▶ gombot az almenü megnyitásához.

Továbbfejlesztett megtekintés

A ▲▼ gombokkal válassza ki a *Továbbfejlesztett megtekintés* menü pontot, majd nyomja meg az OK/▶ gombot a belépéshez az almenübe.

Beállítás varázsló

A ▲▼ gombokkal válassza ki a *Beállítás varázsló* menü pontot, majd nyomja meg az OK/▶ gombot a kiválasztáshoz.

Gyors bekapcsolás

A ▲▼ gombokkal válassza ki a *Gyors bekapcsolás* menü pontot, majd nyomja meg az OK/▶ gombot a *BE/KI* opció kiválasztásához.

Bekapcsolási mód

A ▲▼ gombokkal válassza ki a *Bekapcsolási mód* menü pontot, majd nyomja meg az OK/▶ gombot a kiválasztáshoz.

Támogatás

A ▲▼ gombokkal válassza ki a *Támogatás* menü pontot, majd nyomja meg az OK/▶ gombot a belépéshez.

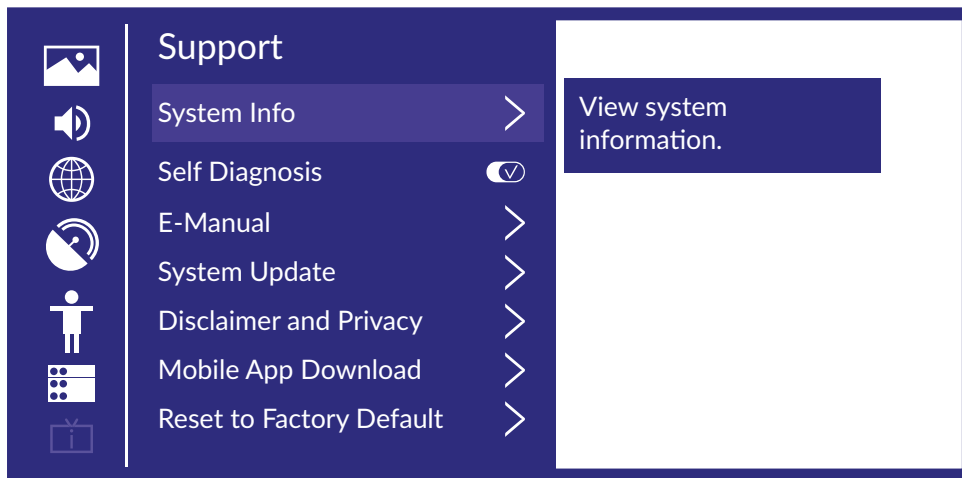

Rendszer információ

A rendszer információnak megtekintése

A ▲▼ gombokkal válassza ki a *Rendszer információ* menü pontot, majd nyomja meg az OK/▶ gombot a belépéshez az almenübe.

Ön diagnosztika

Az ön diagnosztika végrehajtása, ami teszteli a hangot, képet és a csatlakozásokat.

A ▲▼ gombokkal válassza ki az *Ön diagnosztika* menü pontot, majd nyomja meg az OK/▶ gombot a belépéshez az almenübe.

Elektronikus útmutató

A ▲▼ gombokkal válassza ki az *Elektronikus útmutató* menü pontot, majd nyomja meg az OK/▶ gombot az elmenü megnyitásához.

Rendszer frissítés

Állítsa be, hogy a TV készülék megkapja a legújabb firmware-t.

A ▲▼ gombokkal válassza ki a *Rendszer frissítés* menü pontot, majd nyomja meg az OK/▶ gombot a belépéshez az almenübe.

Jogi nyilatkozat és adatvédelem

Nyissa meg a Jogi nyilatkozat részleteinek elolvasásához.

A ▲▼ gombokkal válassza ki a *Jogi nyilatkozat és adatvédelem* menü pontot, majd nyomja meg az OK/▶ gombot az almenü megnyitásához.

Mobil alkalmazás letöltése

A ▲▼ gombokkal válassza ki a *Mobil alkalmazás letöltése* menü pontot, majd nyomja meg az OK/▶ gombot a belépéshez az almenübe.

Gyári beállítások visszaállítása

A ▲▼ gombokkal válassza ki a Gyári beállítások visszaállítása menü pontot, majd nyomja meg az OK/▶ gombot a belépéshez az almenübe.

Nyomja meg a MENU gombot a menü megnyitásához, majd válasszon a ▲▼ gombokkal.

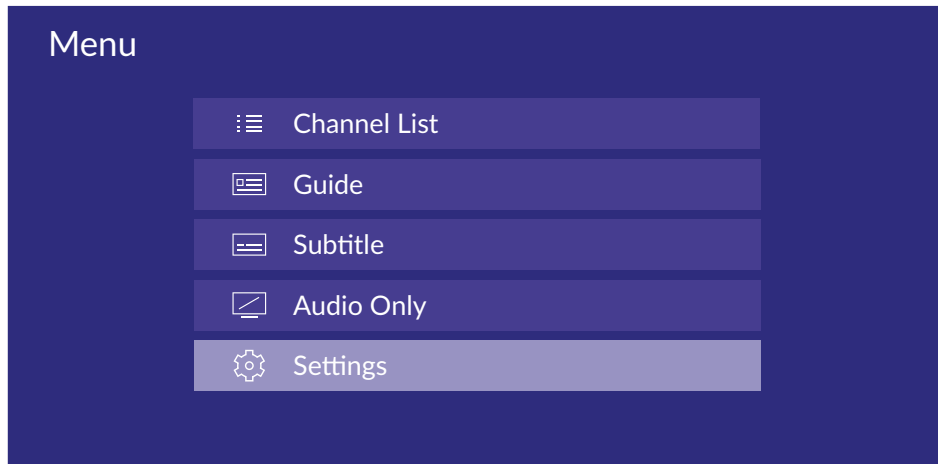

Csatorna lista

A ▲▼ gombokkal válassza ki a *Csatorna lista* menü pontot, majd nyomja meg az OK gombot az almenü megnyitásához.

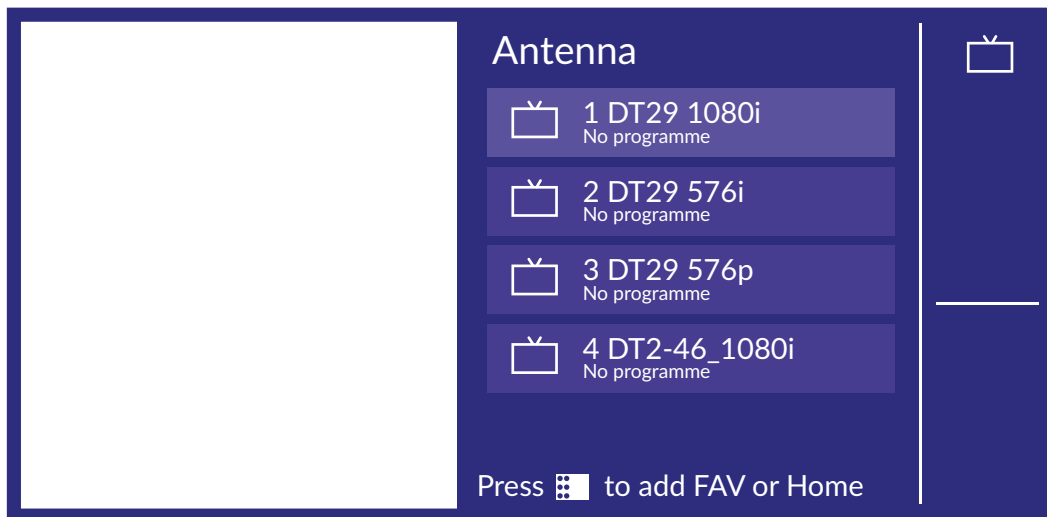

Feliratozás

A ▲▼ gombokkal válassza ki a Feliratozás menü pontot, majd nyomja meg az ▲▼ gombokat, hogy kiválassza a *BE/KI* opciót.

Csak Audio

A ▲▼ gombokkal válassza ki a *Csak Audio* menü pontot. Nyomja meg az OK gombot a belépéshez az almenübe.

Beállítások

A ▲▼ gombokkal válassza ki a *Beállítások* menü pontot, majd nyomja meg az OK gombot a belépéshez az almenübe.

Kérjük, olvassa el a Kezdő oldal – Beállítások részt.

Elektronikus műsor újság/EPG

A ▲▼ gombokkal válassza ki az *Elektronikus műsor újság* menü pontot, majd nyomja meg az OK gombot a belépéshez az almenübe.

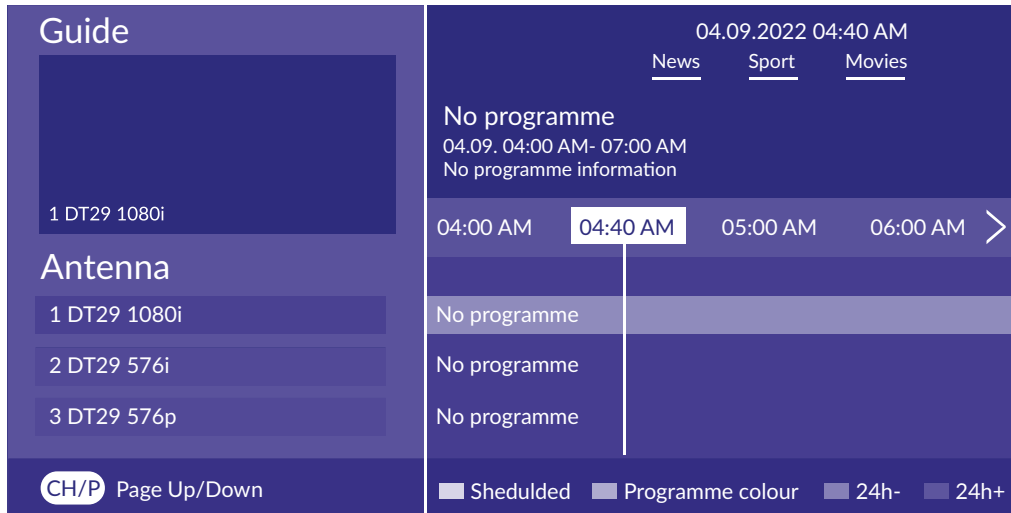

Feliratozás

A ▲▼ gombokkal válassza ki a *Feliratozás* menü pontot, majd a ▲▼ gombokkal válassza ki a *BE/KI* opciót.

Csak Hang

A ▲▼ gombokkal válassza ki a *Csak Hang* menü pontot. Nyomja meg az **OK** gombot a belépéshez az almenübe.

Beállítások

A ▲▼ gombokkal válassza ki a *Beállítások* menü pontot. Az **OK** gomb megnyomásával lépjen be az almenübe.

Kérjük olvassa el a kezdő oldal – Beállítások részt.

9. MÉDIA

A funkció használatához a multimédiás fájlokat tartalmazó USB-eszközt kell az USB-portba csatlakoztatnia. Nyomja meg az **INPUT**, majd a ▲▼◀▶ **OK** gombot az **USB** kiválasztásához a média eléréséhez.

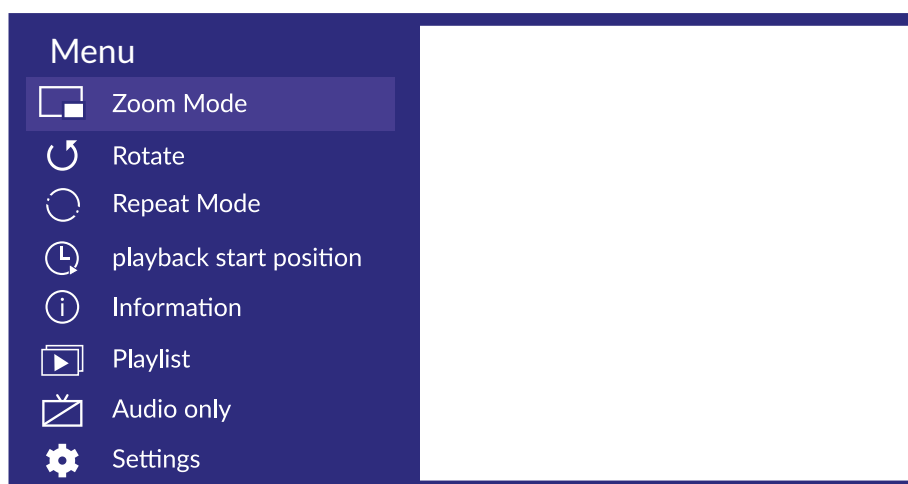

Video

A ▲▼ gombokkal válassza ki a *Video vagy az Összes* menü pontot, és a ▲▼◀▶ gombokkal válassza ki a *Filmek* menü pontot. Nyomja meg a **MENU** gombot a beállítások megnyitásához.

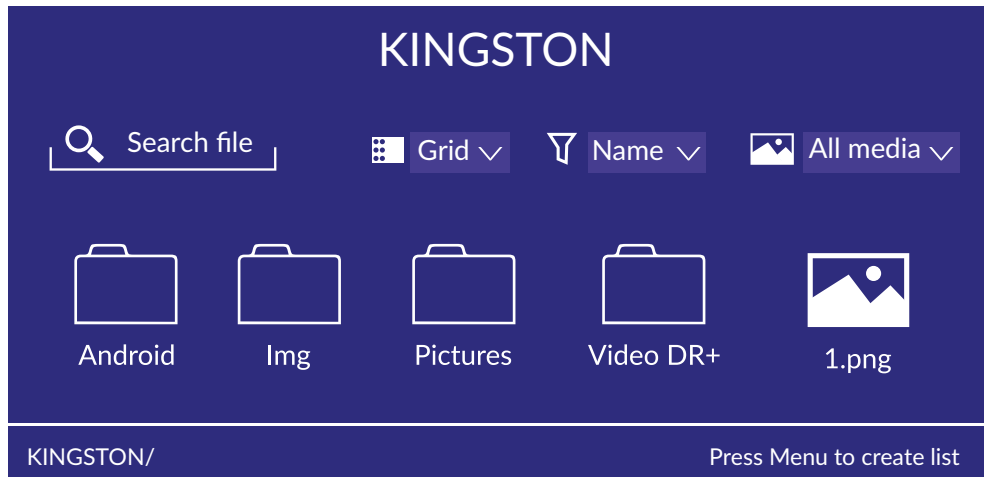

Zoom mód

A ▲▼ gombokkal válassza ki a *Zoom mód* menü pontot, majd nyomja meg az **OK** gombot a megnyitáshoz, válassza ki a kívánt módot. A választható opciók: Fit/Teljes/Eredeti méret.

Forgatás

A ▲▼ gombokkal válassza ki a *Forgatás* menü pontot, majd nyomja meg az **OK** gombot a kiválasztáshoz. A választható opciók: Jobbra forgatás 90°-kal / Balra forgatás 90°-kal

Csak Audio

A ▲▼ gombokkal válassza ki a *Csak Audio* menü pontot, és nyomja meg az **OK** gombot a kiválasztáshoz.

Ismétlés mód

A ▲▼ gombokkal válassza ki az *Ismétlés mód* menü pontot, és nyomja meg az **OK** gombot a kiválasztáshoz. A választható opciók: Nincs ismétlés/Jelenlegi ismétlése/Összes ismétlése.

Idő kiválasztása a lejátszáshoz

A ▲▼ gombokkal válassza ki az *Idő kiválasztása a lejátszáshoz* menü pontot, majd nyomja meg az **OK** gombot a belépéshez az almenübe.

Információ

A ▲▼ gombokkal válassza ki az *Információ* menü pontot, majd nyomja meg az **OK** gombot a megtekintéshez.

Lejátszási lista

A ▲▼ gombokkal válassza ki a *Lejátszási lista* menü pontot, majd nyomja meg az **OK** gombot az elérhető összes video megjelenítéséhez.

Csak audio

A ▲▼ gombokkal válassza ki a *Csak audio* menü pontot, majd nyomja meg az **OK** gombot a kiválasztáshoz.

Zene

A ▲▼ gombokkal válassza ki az *Zene vagy az Összes* menü pontot, és a ▲▼ ◀▶ gombokkal válassza ki a *Zene* menü pontot.

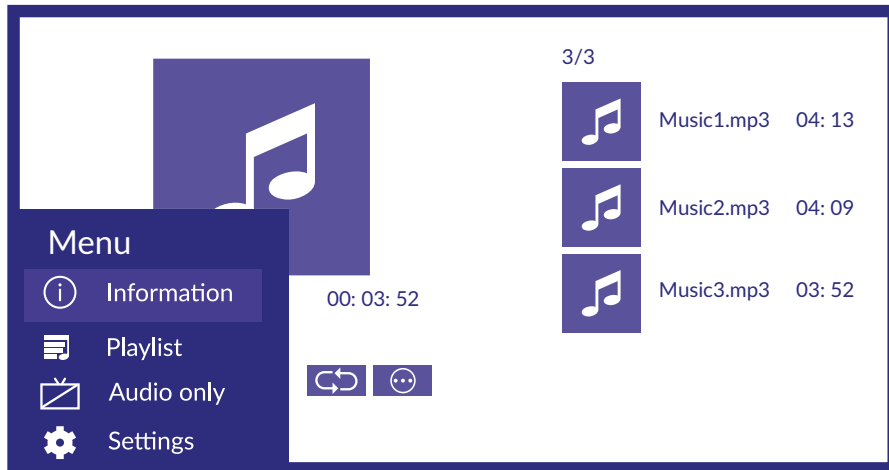

Információ

A ▲▼ gombokkal válassza ki az *Információ* menü pontot és nyomja meg az **OK** gombot a megtekintéshez.

Lejátszási lista

A ▲▼ gombokkal válassza ki a *Lejátszási lista* menü pontot, majd nyomja meg az **OK** gombot az összes elérhető zene megjelenítéséhez. Választható opciók: Pause/Összes ismétlése/Szerkesztés.

Csak hang

A ▲▼ gombokkal válassza ki a *Csak hang* menü pontot és nyomja meg az **OK** gombot a kiválasztáshoz.

Fotó

A ▲▼ gombokkal válassza ki a *Fotó* vagy az *Összes* menü pontot, és a ▲▼◀▶ gombokkal válassza ki a *Fotó* menü pontot.

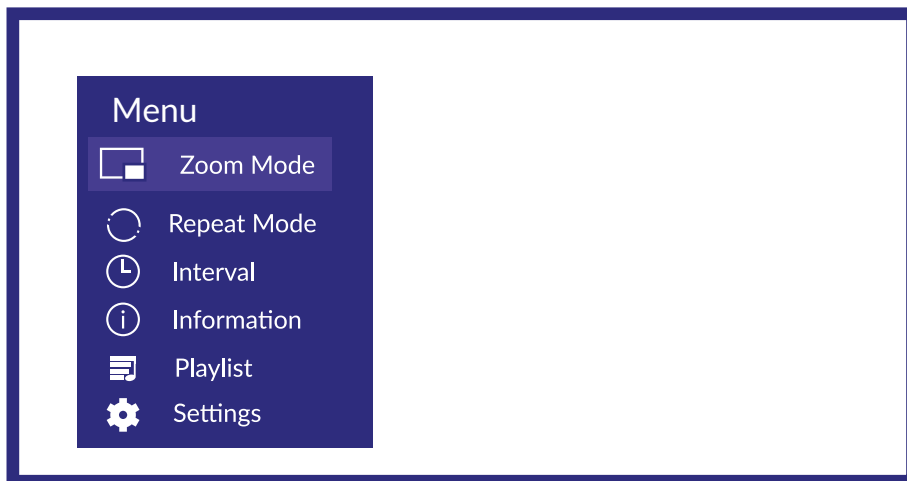

Zoom mód

A ▲▼ gombokkal válassza ki a *Zoom mód* menü pontot, majd nyomja meg az **OK** gombot a kiválasztáshoz. A Választható opciók: Fit/Eredeti méret

Ismétlés mód

A ▲▼ gombokkal válassza ki az *Ismétlés mód* menü pontot, majd nyomja meg az **OK** gombot a kiválasztáshoz. A választható opciók: Nincs ismétlés/Összes ismétlése.

Intervallum

A ▲▼ gombokkal válassza ki az *Intervallum* menü pontot, majd nyomja meg az **OK** gombot a kiválasztáshoz. A választható opciók: 5s/10s/20s.

Információ

A ▲▼ gombokkal válassza ki az *Információ* menü pontot, majd nyomja meg az **OK** gombot a megtekintéshez.

Lejátszási lista

A ▲▼ gombokkal válassza ki a *Lejátszási lista* menü pontot, majd nyomja meg az **OK** gombot az összes elérhető kép megjelenítéséhez.

9. HIBAEELHÁRÍTÁS

Mielőtt kapcsolatba lépne a szervizzel, kérjük, ellenőrizze a következő információkat a lehetséges hibákról és azok megoldásáról. Amennyiben a TV továbbra sem működik miután ellenőrizte ezeket, kérjük, lépjen kapcsolatba a helyi szervizzel vagy a STRONG forgalmazójával, vagy az értékesítési ponttal. Továbbá lehetősége van email-t küldeni a termék támogatásrészére www.strong.tv honlapon keresztül.

Problem	Mögliche Ursache und Behebung
A TV nem kapcsol be	<ol style="list-style-type: none"> 1. Ellenőrizze, hogy a fali konnektor működik-e 2. Csatlakoztasson egy másik elektromos eszközt a konnektorba, hogy meggyőződjön arról, hogy az működik vagy be van-e kapcsolva.
A távirányító nem működik	<ol style="list-style-type: none"> 1. Cserélje ki az elemeket. 2. Az elemek nincsenek megfelelően behelyezve. 3. A készülék nincs csatlakoztatva az elektromos hálózatra.
Nincs kép, csak hang	<ol style="list-style-type: none"> 1. Állítsa be a fényerőt és a kontrasztot. 2. Adás hiba. 3. UHD csatornára hangolva, nem támogatott.
Nincs hang, csak kép	<ol style="list-style-type: none"> 1. Nyomja meg a hangerő növelése gombot. 2. Le van némítva a készülék, nyomja meg a  gombot a hang visszaállításához. 3. Állítsa át a hangrendszert. 4. Adás hiba.
Rendellenes hullámok a képen	Ezt általában helyi interferencia okozza, úgymint gépjárművek, lámpák, hajszárítók. Állítsa be az antennát, hogy csökkentse a nem várt helyi zavarok okozta interferenciákat.
Fehér pöttyök, kockásodás és interferencia	<p>Amennyiben az antenna a vételi határon van a televíziós jel vétele gyenge, a képen hibák jelentkeznek, mint például fehér pöttyök, kockásodás, vagy az adás folytonossága megszakad. Amennyiben gyenge a jel, szükséges lehet tetőantenna felszerelése vagy a meglévő antenna áthelyezése a vételi jel szintjének emeléséhez.</p> <ol style="list-style-type: none"> 1. Próbálja meg módosítani az antenna helyzetét és irányát. 2. Ellenőrizze a csatlakozásokat. 3. Analóg csatorna esetén használja a finomhangolást (Fine-Tune). 4. Próbálja ki a vételt másik csatornán. Előfordulhat adás hiba/ sugárzási probléma.
Szellemkép	A szellemképet a televízió által vett több irányból érkező jelek okozzák. Az egyik a közvetlenül vett jel, a másik egy visszavert jel, magas épületről, hegy vagy domboldalról, vagy egyéb objektumokról. Az antenna irányának vagy helyzetének megváltoztatásával próbálja meg javítani a vételi minőséget.

Problem	Mögliche Ursache und Behebung
Rádió frekvenciás interferencia	Ez az interferencia, mozgó hullámokat vagy átlós csíkokat jelenít meg a képernyőn, vagy egyes esetekben a kontraszt csökkenését okozhatja. Keresse meg a rádiós interferenciát okozó eszközt, és kapcsolja ki és áramtalanítsa azt.
A video lejátszása kép megállást/kockásodást vagy egyéb képtorzulást okoz, főleg HD tartalom esetén	Az USB eszköz Olvasási/Írási sebessége túl alacsony. Ellenőrizze, hogy az USB eszköz sebessége elégséges. A Pen drive-ok (USB stickek) nem feltétlenül biztosítják a folyamatos írási/olvasási sebességet.
Nincs jel, gyenge a jel, szakadozik a vétel.	<p>a) A kábelek és csatlakozások meglazultak, pára nedvesség került a kábelek és csatlakozások pontjaiba. Sűrű eső esik, erős vihar van jelenleg. Ellenőrizze a kábelek épségét és a csatlakozási pontokon a csatlakozókat és a rögzítéseket. Ellenőrizze az antennát és a LNB-t/Fejet. Várja, meg amíg az eső, vagy a vihar elcsendesedik, elmúlik. Kérje helyi antenaszerelő tanácsát, segítségét.</p> <p>b) A műholdvevő antenna nem a megfelelő antennára van irányítva. Állítsa be az antennát a megfelelő műholdra. Kérje helyi antenaszerelő segítségét.</p> <p>c) A műholdvevő antenna túl kicsi, a környező, fák épületek takarják a vételt. Cserélje ki az antennát nagyobb méretű antennára, vagy változtassa meg az antenna jelenlegi pozícióját.</p> <p>d) Az antenna jel túl erős túl nagy az antenna. Csatlakoztasson egy csillapítót a antenna kábelére, LNB bemenethez közel. Kérje helyi antenaszerelő tanácsát, segítségét.</p>
Rossz a kép / Hibás kockásodó megálló kép erős esőben.	Az erős eső csökkentheti a műholdas jeleket, bizonyos jelszint alatt, kockásodás jelentkezhethet. Ellenőrizze, hogy az antennája megfelelően van felszerelve, csökkentve az eső okozta zavarokat. Ha kétségei vannak, kérje helyi antenaszerelő segítségét, tanácsát.
Ha a TV kikapcsol amikor egy kábelt csatlakoztat bármelyik bemenetre.	Kapcsolja be ismét a TV készüléket.

MEGJEGYZÉS: Amennyiben a probléma fenti javaslatok/megoldások után továbbra is fenn áll, kérjük lépjen kapcsolatba a helyi szerviz központtal, vagy küldjön egy támogatást kérő email-t a weboldalunkon keresztül www.strong.tv.

10. SPECIFIKÁCIÓ

Audio

Audio kimenet: 2 x 8 W

Video

Vételi módok/frekvenciák: DVB-T/T2: 174 MHz-230 MHz; 470 MHz-860 MHz

DVB-C: 113-858 MHz

DVB-S/S2: 950 MHz-2150 MHz

Rendszerek: DTV: DVB-T/T2, DVB-S/S2, DVB-C

ATV: PAL/SECAM (BG/DK/1)

AV: PAL, NTSC, SECAM



Csatlakozók 24 inch

1x ANT IN
1x SAT IN
1x CI
3x HDMI
2x USB 2.0
1x LAN (RJ-45)
1x S/PDIF (coaxial)
1x HEADPHONE
1x AV IN

Általános adatok

Üzemi feszültség:	100 ~ 240 V AC 50/60 Hz
Áramfelvétel:	28 W, typ. 40W
Áremfelvétel készenléti állapotban:	0.5 W
Működési hőmérséklet tartomány:	+5 °C ~ +25 °C
Tárolási hőmérséklet tartomány:	-15 °C ~ +45 °C
Működési páratartalom:	20% ~ 80% RH, Nem kondenzáló
Tárolási páratartalom:	10% ~ 90% RH, Nem kondenzáló
Méretek (SzéxMéxMa) mm:	550.7 x 171 x 367.3 (állvánnyal)
Nettó súly:	2.5 kg

Kérjük, olvassa el a teljes útmutatót a készülék beüzemelése előtt. Őrizze meg az útmutatót a későbbiekben még szüksége lehet rá.

- ▶ Csak eredeti a gyártó által biztosított kiegészítőket és tartozékokat használjon. (például hálózati adapter, akkumulátor stb.).
- ▶ Kérjük, ellenőrizze a termék külső borításán, hátulján az elektromos és biztonsági információkat, jeleket, mielőtt a készüléket beüzemelne vagy használni kezdené.
- ▶ Az esetleges tűz vagy áramütés elkerülése érdekében, ne használja a készüléket, esőben vagy nedves környezetben.
- ▶ Ne takarja le a szellőzőnyílásokat, semmivel, például újságpapírral, terítővel, vagy függönnyel, stb. ez a készülék túlmelegedését vagy akár tüzet is okozhat, és a készülék meghibásodásához is vezethet.
- ▶ Óvja a készüléket a csöpögő, fröccsenő folyadékoktól, ne helyezzen a készülékre folyadékkal teli tárgyat, például vázát.
- ▶  A jelölés, az áramütés veszélyét jelöli. A külső csatlakozó vezetékeket, szakképzett személy telepítse, csatlakoztassa, csak sérülésmentes, jól szigetelt vezetékeket, kábeleket használjon.
- ▶ Az esetleges sérülések elkerülése érdekében, a készüléket biztonságos helyre helyezze, úgy hogy az ne tudjon leesni, ledőlni. Falra szerelésnél kövesse a fali tartó biztonsági és telepítési útmutatóját.
- ▶ Az elemek, nem megfelelő cseréje robbanáshoz vezethet. Az elemeket mindig párosával cserélje, csak azonos típusú elemeket használjon.
- ▶ Ne tegye ki az ez elemeket (elem, vagy elemek, elem csomagok) közvetlen napfénynek, magas hő hatásának, és ne dobja tűzbe.
- ▶ A Fül vagy fejhallgatón keresztül beállított túl magas hangerő halláskárosodást okozhat.
- ▶ A hosszantartó zene hallgatása magas hangerőn károsíthatja a hallását.
- ▶ A halláskárosodás elkerülése érdekében, csökkentse a hangerőt biztonságos szintre, és csökkentse a magas hangerőn történő használat idejét.
- ▶ A készüléket a hálózati kábellel és csatlakozóval áramtalanít hatja. Amennyiben hosszabb ideig nem használja a készüléket, húzza ki a hálózati kábelt. Szállítás vagy áthelyezés esetén, ügyeljen a hálózati kábel épségére. Védje a hálózati kábelt az éles peremektől, sarkoktól, amelyek felsérthetik a hálózati kábel külső szigetelését. A használat előtt ellenőrizze a hálózati kábel külső szigetelésének sértetlenségét. Ne használjon sérült hálózati kábelt, áramütést, vagy tüzet okozhat. A sérült hálózati kábelt cserélje, a kábel specifikációjának megfelelő típusúra. A készülék állapotát jelző fények hiánya, nem jelenti azt, hogy a készülék áramtalanítva van. A készülék áramtalanításához húzza ki a hálózati kábelt a konnektorból.
- ▶ A kimerült elemeket a helyi környezetvédelmi előírásoknak, szabályoknak megfelelően ártalmatlanítsa.
- ▶ Ne tegye ki a készüléket nyílt lángnak, ne tegyen a készülékre például gyertyát.
- ▶  A tűzveszély elkerülése érdekében a készüléktől tartson távol mindenféle nyílt lángot, vagy nyílt lánggal üzemelő tárgyat.
- ▶ A készülék az USB csatlakozón keresztül maximum 500mA leadására képes.
- ▶  Az így jelölt készülékek Class II vagy kettős szigetelésű készülékek. Ezért elektromos védőföldelésre nincs szükségük.

Üzemeltetési környezet

- ▶ Ne tegye a készüléket, zárt vagy rosszul szellőző helyre, például könyvespolcra, vagy hasonló helyre.
- ▶ Ne használja a készüléket nedves hideg helyen, védje a készüléket a túlmelegedéstől.
- ▶ Óvja és tartsa távol a közvetlen napfénytől.
- ▶ Ne használja poros környezetben.
- ▶ Ne tegyen gyertyát a készülék tetejére, ne tegyen a készülékszellőző nyílásaiba fémtárgyakat, vagy gyúlékony anyagokat.

Környezetvédelem



A terméket az életciklusa végén, megfelelően kell megsemmisíteni, ártalmatlanítani. Ez a jelölés azt jelenti, hogy a terméket nem dobhatja a háztartási hulladékgyűjtőbe az Európai Unió területén. A

lehetséges környezeti vagy emberi egészségre káros hatások és veszélyek elkerülése érdekében, ne dobja ki a készüléket, hanem felelősen hasznosítsa azt újra, hogy biztosítsa a fenn tartható anyag újrafelhasználást. A már nem használt, vagy nem működő készüléket, juttassa el az erre kijelölt átvevőhelyekre, vagy lépjen kapcsolatba az értékesítést végző vállalkozással, ahol a terméket vásárolta. Ők biztosítják a termék környezetbarát megsemmisítését és újrahasznosítását.

A csomagolás és tárolás

A készüléket, gondosan ellenőrizték és szállításra alkalmasan becsomagolták. Kicsomagoláskor kérjük, ellenőrizze, hogy az összes tartozék benne van, a csomagolást gyermekektől tartsa távol. Javasoljuk, hogy a készülék dobozát tartsa meg a jótállási időszak végéig, a készülék megfelelő védelme érdekében, az esetlegesen felmerülő javítás, vagy szállítás esetére.

Szoftver leírás:

Ez a termék egy harmadik fél által készített és kizárólag által módosítható szoftvert tartalmaz.

A STRONG biztosítja a termékbe telepített szoftvert, és közzéteszi a vonatkozó szoftvereket vagy szoftverfrissítéseket online a www.strong.tv oldalon.

EGYSZERŰSÍTETT EU-MEGFELELŐSÉGI NYILATKOZAT

A STRONG ezennel kijelenti, hogy a rádió berendezés típusa: Digitális vevő megfelel a 2014/53/EU irányelvnek.

Az EU megfelelőségi nyilatkozat teljes szövege az alábbi internet címen érhető el: <http://www.strong.tv/en/doc>

