

STRONG

SMART ANDROID TV WITH DVB-T2/C/S2 SRT 43UD7593

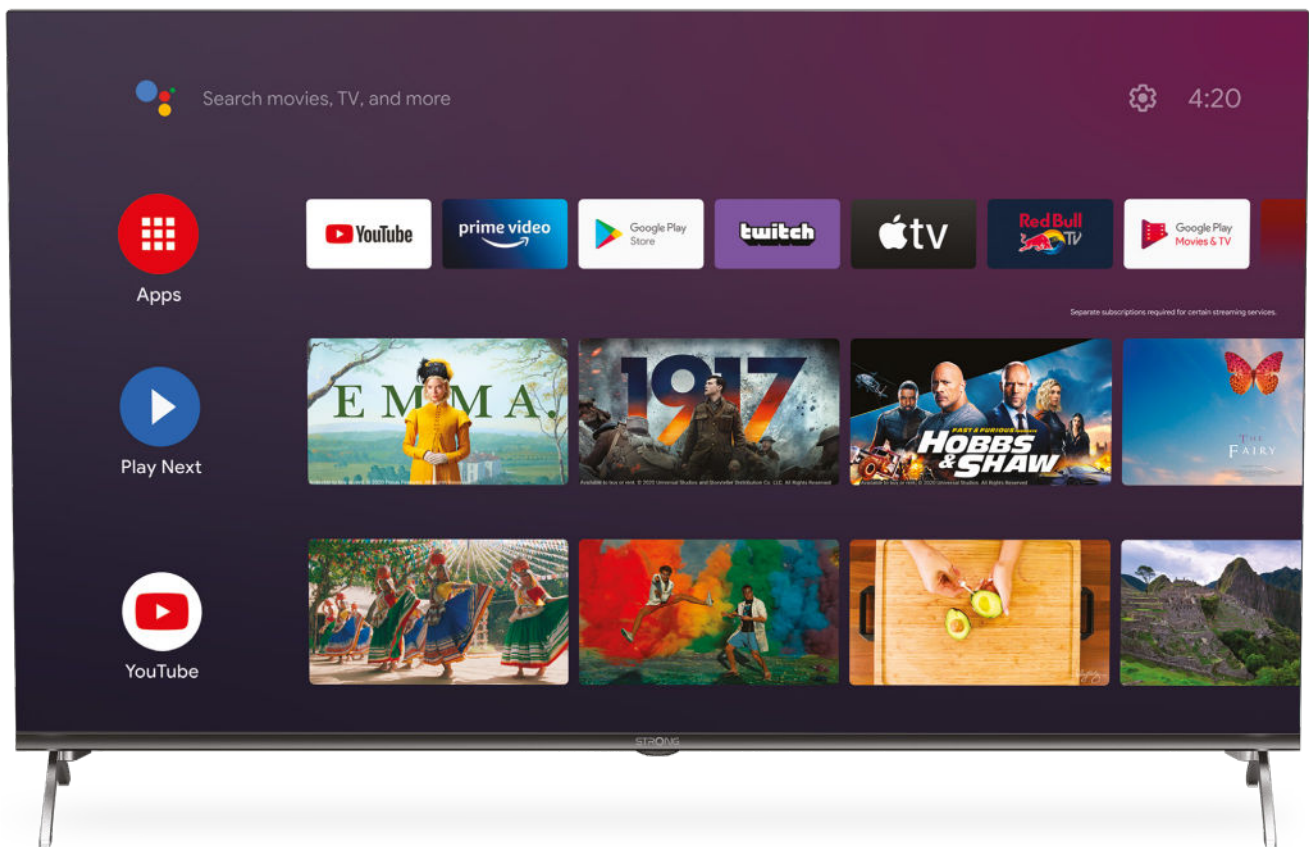

Picture similar

Bedienungsanleitung
Manuel d'utilisation
Manuale utente
Manual del usuario
Manual do utilizador
Használati útmutató
Užívateľský manuál

Brugervejledning
Brukerveiledning
Gebruiksaanwijzing
Användarhandbok
Korisnički priručnik
Ръководство на потребителя
Посібник користувача

SERVICE CENTER

AT	 support_at@strong.tv  0820 400 150 (€ 0,12/Min. österr. Festnetz)	HU	 support_hu@strong.tv  +36 1 445 26 10
BG	 support_bg@strong.tv  +359 32 634451	IT	 support_it@strong.tv  199 404 032 Da rete fissa 24,8 cent. al min. Da rete mobile max 49 cent. al min. 15,6 cent. scatto allo risposta
CZ	 support_cz@strong.tv  844 44 44 90	NL	 support_nl@strong.tv
DE	 support_de@strong.tv  0180 501 49 91 (€ 0,14/Min. deutsches Festnetz) (€ 0,42/Min. max. Mobilfunknetze)	PL	 support_pl@strong.tv  801 702 017
DK	 support_dk@strong.tv	PT	 support_pt@strong.tv  +351 2 100 06 125
ES	 support_es@strong.tv  +34 91 119 61 76	SK	 support_sk@strong.tv  0850 15 05 50
FR	 support_fr@strong.tv	SL	 +386 1 828 08 58
HR	 +385 1 344 57 66	UA	 support_ua@strong.tv  +380 (44) 238 61 50

Supplied by STRONG Austria
Represented by STRONG Ges.m.b.H.
Teinfaltstraße 8/4.Stock
A-1010 Vienna, Austria
Email: support_at@strong.tv

Лицензи

Този продукт съдържа една или повече програми, защитени по силата на международните закони за авторското право на САЩ като непубликувани. Те са поверителни и собственост на **Dolby Laboratories**. Тяхното размножаване или разпространение, изцяло или частично, или производство на производни материали от него без изричното разрешение на Dolby Laboratories е забранено. Авторските права 2003-2009 се държат от Dolby Laboratories. Всички права запазени.

ТОЗИ ПРОДУКТ СЕ ПРОДАВА С ОГРАНИЧЕНА ЛИЦЕНЗИЯ И Е ОТОРИЗИРАН ЗА ИЗПОЛЗВАНЕ САМО ВЪВ ВРЪЗКА С HEVC СЪДЪРЖАНИЕ, КОЕТО СЪОТВЕТСТВА НА СЛЕДНИТЕ ТРИ КВАЛИФИКАЦИИ: (1) HEVC СЪДЪРЖАНИЕ САМО ЗА ЛИЧНА УПОТРЕБА; (2) HEVC СЪДЪРЖАНИЕ, КОЕТО НЕ СЕ ПРЕДЛАГА ЗА ПРОДАЖБА; И (3) HEVC СЪДЪРЖАНИЕ, СЪЗДАДЕНО ОТ СОБСТВЕНИКА НА ПРОДУКТА. ТОЗИ ПРОДУКТ НЕ МОЖЕ ДА СЕ ИЗПОЛЗВА ВЪВ ВРЪЗКА С HEVC КОДИРАНО СЪДЪРЖАНИЕ, СЪЗДАДЕНО ОТ ТРЕТА СТРАНА, КОЕТО ПОТРЕБИТЕЛЪТ Е ПОРЪЧАЛ ИЛИ ЗАКУПИЛ ОТ ТРЕТА СТРАНА, ОСВЕН АКО ПОТРЕБИТЕЛЯТ НЕ ПОЛУЧАВА ОТДЕЛНО ПРАВА ЗА ИЗПОЛЗВАНЕ НА ПРОДУКТА С ТАКОВА СЪДЪРЖАНИЕ ОТ ЛИЦЕНЗИРАН ПРОДАВАЧ НА СЪДЪРЖАНИЕТО. ИЗПОЛЗВАНЕТО НА ТОЗИ ПРОДУКТ ВЪВ ВРЪЗКА С КОДИРАНОТО СЪДЪРЖАНИЕ HEVC СЕ СЧИТА ЗА ПРИЕМАНЕ НА ОГРАНИЧЕНОТО ПРАВО ЗА ИЗПОЛЗВАНЕ, КАКТО Е ПОСОЧЕНО ПО-ГОРЕ.

Защита на данните:

Моля, имайте предвид, че STRONG, нейните партньори в производството, доставчиците на приложения и доставчиците на услуги могат да събират и използват технически данни и сродна информация, включително (но не само) техническа информация за това устройство, системен и приложен софтуер и периферни устройства. STRONG, нейните партньори в производството, доставчиците на приложения и доставчиците на услуги могат да използват подобна информация, за да подобрят своите продукти или да Ви предоставят услуги или технологии, стига да е във форма, която не Ви идентифицира лично.

Освен това, моля, имайте предвид, че някои предоставени услуги - вече в устройството или инсталирани от Вас - могат да изискват регистрация, за която трябва да предоставите лични данни. Освен това, имайте предвид, че някои услуги, които не са предварително инсталирани, но могат да бъдат инсталирани, могат да събират лични данни дори и без да предоставят допълнителни предупреждения и че STRONG не може да бъде подведен под отговорност за евентуално нарушаване на защитата на данни от услуги, които не са предварително инсталирани.

ОПРОСТЕНА ДЕКЛАРАЦИЯ НА ЕС ЗА СЪОТВЕТСТВИЕ

С настоящото STRONG декларира, че устройство SRT 43UD7593 е в съответствие с Директива за радио оборудване 2014/53/EU. Пълният текст на декларацията за съответствие на ЕС е достъпен на следния интернет адрес: <http://www.strong-eu.com/en/doc>
Обект на промяна. В резултат на продължаващите проучвания и разработки, техническите спецификации, дизайнът и външния вид на продуктите, може да бъде променен. Произведено по лиценз на Dolby Laboratories. Dolby, Dolby Audio и символът двойно D са търговски марки на Dolby Laboratories Licensing Corporation. Термините HDMI, HDMI High-Definition Multimedia Interface и логото на HDMI са търговски марки или регистрирани търговски марки на HDMI Licensing Administrator, Inc. Wi-Fi е регистрирана търговска марка на Wi-Fi Alliance®. Netflix е регистрирана търговска марка на Netflix, Inc. YouTube™ е търговска марка на Google Inc. Всички имена на продукти са търговски марки или регистрирани търговски марки на съответните им собственици.

© STRONG 2023. Всички права запазени.

ИНСТРУКЦИИ ЗА УПОТРЕБА

Моля, прочетете внимателно това ръководство с цел да получите най-добрата функционалност и безопасност. Моля, запазете това ръководство за бъдещи справки.

1. ИНСТРУКЦИИ	3
1.1 Инструкции за безопасност	3
1.2 Съхранение	4
1.3 Аксесоари	4
1.4 Настройки на оборудването	4
2. ИНСТАЛАЦИЯ	4
2.1 PIN код по подразбиране:	4
2.2 Преден панел	5
2.3 Заден панел	5
2.4 Дистанционни управления	7
2.5 Поставяне на батерии	9
2.6 Използване на дистанционното	10
3. ПЪРВОНАЧАЛНА ИНСТАЛАЦИЯ	10
3.1 Инсталиране на канали за кабел	12
3.2 Инсталиране на канали за антена	14
3.3 Инсталиране на канали за сателит	15
4. НАЧАЛЕН ЕКРАН	18
4.1 Входи	18
4.2 Мрежа и интернет	19
5 ИЗПОЛЗВАНЕ НА ТЕЛЕВИЗИЯ НА ЖИВО	21
5.1 Инсталиране на канали	21
5.2 Гледане на телевизионни канали	22
5.3 Електронен програмен справочник (EPG)	22
5.4 Меню на телевизора	23
6. ВЪЗМОЖНОСТИ НА „УМНИЯ“ ТЕЛЕВИЗОР	24
7. СИСТЕМНИ НАСТРОЙКИ	25
7.1 Настройки Главно меню	25
7.2 Меню Предпочитания на устройството	25
8. МУЛТИМЕДИЯ	26
8.1 Напомняне при използване на USB устройства за съхранение	26
8.2 Медияен плейър	26
8.2.1 Възпроизвеждане на видео	28
8.2.2 Преглед на снимки	29
8.2.3 Възпроизвеждане на музика	29
8.2.4 Преглед на файлове	30
9. ОТСТРАНЯВАНЕ НА ПРОБЛЕМИ	30
10. СПЕЦИФИКАЦИИ	32

1. ИНСТРУКЦИИ

1.1 Инструкции за безопасност

Прочетете всички инструкции преди да започнете работа с продукта. Запазете тези инструкции за по-нататъшна употреба.

- Използвайте само крепежите/аксесоарите, определени или предоставени от производителя (като например предоставения адаптер, батерия и т.н.).
- Моля, вижте информацията върху външната задна част на корпуса, за подробности относно електрическата безопасност, преди да инсталирате или експлоатирате уреда.
- За да намалите риска от пожар или токов удар, не излагайте устройството на дъжд или влага.
- Вентилацията не трябва да бъде възпрепятствана чрез покриването на вентилационните отвори с неща като вестници, покривки, завеси и др.
- Уредът не трябва да се излага на капки или пръски; предмети, пълни с течности, като например вази, не бива да се поставят върху апарата.
- Знакът ▲ указва риск от токов удар. Външните проводници трябва да бъдат инсталирани от специалист или трябва да се използват готови изводи или кабели.
- За да се предотврати нараняване, устройството трябва да бъде здраво закрепено към пода / стената, в съответствие с инструкциите за монтаж.
- Съществува опасност от експлозия, ако батерията не е правилно подменена. Подменяйте само със същите или еквивалентни видове.
- Батерията (батерия или батерии или акумулаторен пакет) не трябва да се излага на силна топлина, слънчева светлина, огън или подобни.
- Прекалено силният звук при използването на слушалки може да причини загуба на слуха. Слушането на музика при високи нива на звука и за продължителни етапи от време може да увреди слуха на човек.
- С цел да се намали рискът от увреждане на слуха, трябва да намалите силата на звука на безопасно, удобно ниво, и да намалите времето за слушане на високи нива.
- Захранващият щепсел или контактът се използва като разделящо устройство, то трябва да остане достъпно за експлоатация. Когато не се използва и по време на преместване, моля, да се погрижите за набора от захранващи кабели, например завържете захранващия кабел с кабелна връзка или нещо подобно. Кабелът трябва да бъде свободен от остри ръбове или други подобни, което може да доведе до изтриването на повърхността на захранващия кабел. Когато устройството бъде пуснато в употреба отново, моля уверете се, че захранващият кабел не е повреден. В случай на повреда, моля заменете захранващия кабел с подобен със същите спецификации. Липсата на светлинна индикация върху апарата не означава, че той е напълно изключена от електрическата мрежа. За да изключите апарата напълно, щепселът на захранването трябва да се извади.
- Особено внимание трябва да обърнете на екологичните аспекти при изхвърлянето на батерията.
- Не подлагайте на открити източници на топлина, не поставяйте запалени свещи или подобни върху устройството.
- ✂ За да се предотврати разпространението на пожар, дръжте свещи и други директни топлинни източници далеч от този продукт по всяко време.
- USB терминал може да осигури максимум 500 mA.
- ☐ Този символ показва, че оборудването е от Клас II или електрически уред с двойна изолация. Дизайнът му е такъв, че не изисква обезопасително свързване към електрическата земя.

Работна Среда

- Не инсталирайте уреда в затворени пространства, като например библиотека или други подобни.
- Не използвайте уреда в близост до влажни и студени области, пазете го от прегряване.
- Пазете от директна слънчева светлина.
- Не използвайте в близост до прашни повърхности.
- Не използвайте свещи в близост до уреда, за да се избегне навлизането на друг запалим материал в телевизора.

ОЕЕО Директива

WEEE



Правилно изхвърляне на този продукт. Тази маркировка показва, че този продукт не трябва да се изхвърлят с други отпадъци на домакинствата в рамките на целия ЕС. За да се предотврати възможно замърсяване на околната среда или вреда върху човешкото здраве вследствие на неконтролираното изхвърляне на отпадъци, рециклирайте ги отговорно, за да насърчавате устойчивото повторно използване на материалните ресурси. За да върнете използвано вече устройство, моля използвайте системата за връщане и събиране, или се свържете с търговеца, от който е закупен продуктът. Той може да вземе този продукт за безопасното му рециклиране.

1.2 Съхранение

Вашето устройство е внимателно проверено и опаковано преди неговото изпращане. Когато разопаковате, се уверете, че всички части са включени и пазете опаковката от деца. Препоръчваме ви да запазите картонената опаковка по време на гаранционния период, за да поддържате устройството перфектно защитено в случай на ремонт или гаранция.

1.3 Аксесоари

1x Ръководство за бърз монтаж

1x Инструкции за безопасност

2x дистанционни управления *

2x AA батерии

2x AAA батерии

* Възможно е да сдвоите само малкото дистанционно управление, но второто дистанционно управление все още може да се използва по традиционния начин без Bluetooth връзка като първото.

1.4 Настройки на оборудването

Fig. 1

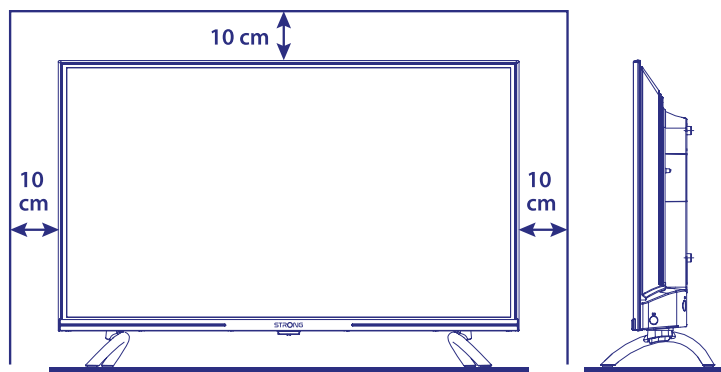

Поставете дисплея върху твърда хоризонтална повърхност, като например маса или бюро. За вентилация, оставете най-малко 10 см свободно място около целия уред. За да се предотврати всяка повреда и опасни ситуации, моля, не поставяйте предмети върху горната част на устройството. Това устройство може да се използва в тропични и / или умерени климатични пояси.

Ръководството на нашия уебсайт www.strong.tv, осигурява пълни инструкции за инсталиране и използване на този телевизор. Символите служат както следва.

ВНИМАНИЕ Показва предупредителна информация.

ЗАБЕЛЕЖКА Показва всяка друга допълнителна, важна или полезна информация.

МЕНЮ Представява бутон от дистанционното или телевизора.

Преместване в Представява елемент от менюто, в рамките на един прозорец.

2. ИНСТАЛАЦИЯ

2.1 PIN код по подразбиране:

Достъп до приложението LiveTV за задаване на Паролата се задава от потребителя по време на първата инсталация, описана в глава 3 (Стъпка 5). Възможно е да въведете код по ваш избор, но не

забравяйте, че за нулиране на паролата ще е необходимо да нулирате системата, като я върнете към фабричните настройки, губейки всички настройки, зададени от потребителя.

2.2 Преден панел

Fig. 2

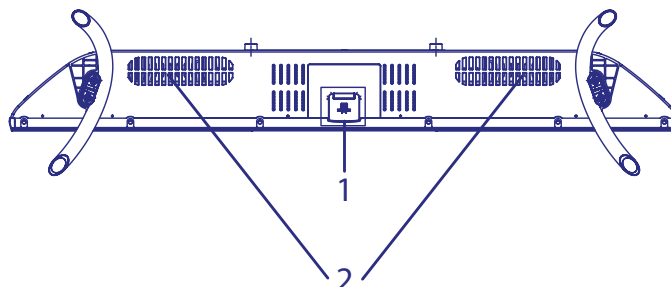

Забележка: Графиките са само с представителна цел.

1. Индикатор на захранването / сензор за дистанционно управление
2. Говорители

2.3 Заден панел

Fig. 3a

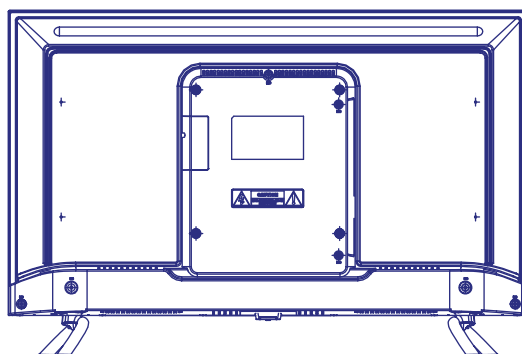

Забележка: Графиките са само с представителна цел.

43UD7593

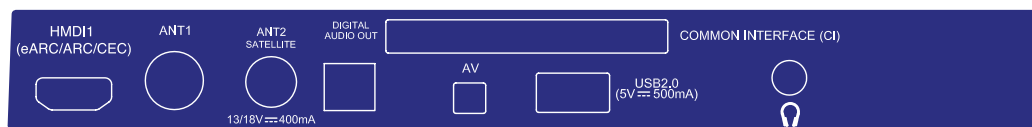

1. HDMI 1 (ARC) Свържете входящия HDMI сигнал от източник на сигнал, например DVD, Blu-ray плейър или конзола за игри, или директно към цифров усилвател, който поддържа функцията ARC. Този вход е снабден с функцията ARC (Audio Return Channel) за осъществяване на аудио връзки и пълна поддръжка на Dolby Audio.
2. ANTENNA IN 1 Свържете коаксиален кабел, за да приемате сигнал от DVB-T/T2 антена или кабел.
3. ANT 2/ SAT IN Свържете коаксиален кабел, за да приемате сигнал от конвертора на чинията.
4. S/PDIF (оптика) Свържете коаксиален кабел, за да приемате сигнал от DVB-T/T2 антена или кабел.
5. CI Използвайте RCA кабел, за да свържете вашия телевизор към съвместим цифров усилвател или домашно кино.
6. Mini AV IN Поставете модул за условен достъп (CAM).
За свързване на видеокамера или друго устройство с помощта на 3,5 мм AV кабел към телевизора, за да възпроизведате видеоклипове на телевизионния екран.
7. USB 2.0 USB 2.0 порт
8. HEADPHONE Аудио изход за слушалки, високоговорителите ще бъдат заглушени, когато слушалките са включени и са избрани.
9. LAN Свържете с интернет маршрутизатор за достъп до интернет/ приложения.
10. HDMI 3 Свържете входящия HDMI сигнал от източник на сигнал, например DVD, Blu-ray плейър или конзола за игри.
11. HDMI 2 Свържете входящия HDMI сигнал от източник на сигнал, например DVD, Blu-ray плейър или конзола за игри.
12. USB 2.0 USB 2.0 порт

ЗАБЕЛЕЖКА: Ако телевизорът се изключи, когато включите кабел към конектор, просто го включете отново.





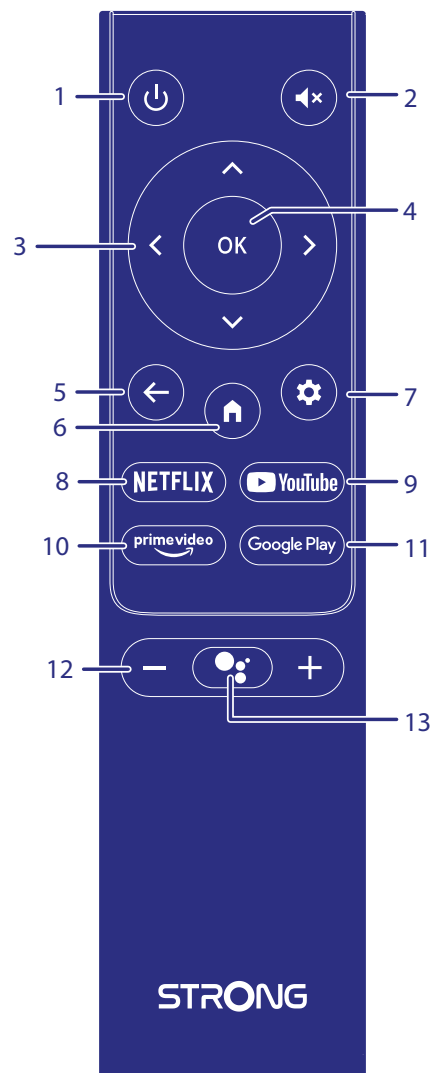

2.4 Дистанционни управления

Този модел телевизор е снабден с 2 дистанционни управления (ДУ).

Първото е по-опростено и по-съвременно. То има минималистичен дизайн, малък брой бутони и е достатъчно добро за ежедневна употреба. Това е ДУ, работещо с инфрачервени лъчи (ИЧ) и с радиочестота (РЧ). Това означава, че можете да го използвате като традиционно ИЧ ДУ, насочвайки го към Вашия телевизор и ако сте го сдвоили чрез безжична връзка Bluetooth, ще можете да управлявате телевизора си, без да насочвате ДУ директно към Вашия телевизор. Моля, вижте **Глава 3** и други глави за повече информация как да направите сдвояване на това ДУ с Вашия телевизор.

Fig. 4a



- | | |
|---|---|
| <ul style="list-style-type: none"> 1.  2.  3.  4. OK 5.  6.  7.  8. NETFLIX | <ul style="list-style-type: none"> Натиснете, за да включите телевизора или да го оставите в режим на готовност. Натиснете, за да изключите или възстановите звука. Навигация в менюто. Потвърди избраното. Натиснете, за да се върнете към предишния гледан канал. В меню: Назад към предишното меню. Влезте в началната страница. Натиснете за достъп до настройките на телевизора. Натиснете, за да влезете в Netflix веднага* |
|---|---|

9. YouTube
10. prime video
11. Google Play
12. VOL +/-
13. 🗨️

Натиснете, за да влезете в YouTube веднаг
 Натиснете, за да влезете в prime video веднага**
 Натиснете, за да влезете в Google Play веднага
 Регулирайте силата на звука нагоре или надолу.
 Натиснете, за да активирате функцията за гласово управление.***

* Абонаментът не е включен. Netflix се предлага в избрани държави. Поточното предаване на Netflix изисква да се създаде акаунт. Изисква се широколентов интернет. Вижте www.netflix.com/TermsOfUse за подробности.

** Абонаментът не е включен. Prime video се предлага в избрани държави. Поточното предаване на Prime video изисква да се създаде акаунт. Изисква се широколентов интернет. Вижте www.primevideo.com за подробности.

***Гласовото управление и някои други функции могат да работят само когато това ДУ се сдвои с Вашия телевизор.

Fig. 4b

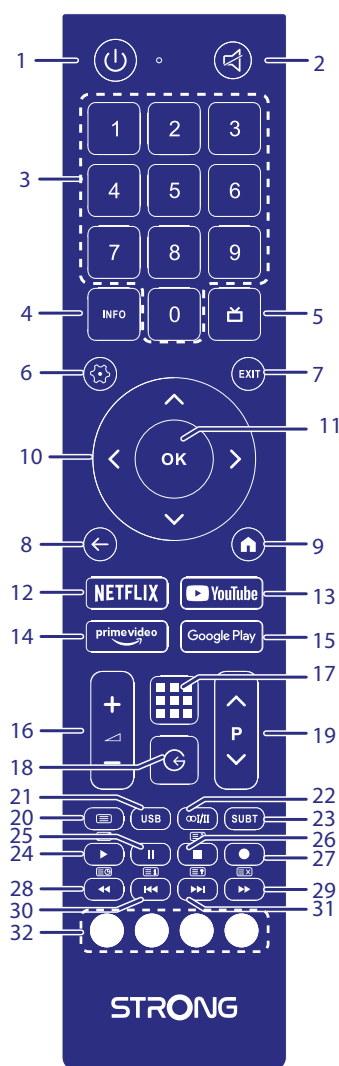

Второто ДУ е доста голямо и традиционно. То е само с инфрачервени лъчи (ИЧ) и има пълен списък с бутони за управление на Вашия телевизор.

1. ⏻ Натиснете, за да включите телевизора или да го оставите в режим на готовност.
2. 🔇 Натиснете, за да изключите или възстановите звука.
3. 0 ~ 9 Изберете директно номера на канала.
4. INFO Посочете информация за текущия източник.
5. 📺 Натиснете, за да изведете EPG информация в TV режим.
6. ⚙️ Натиснете за достъп до настройките на телевизора.

- | | |
|-------------------|--|
| 7. EXIT | Излезте от текущото меню. |
| 8. ← | Натиснете, за да се върнете към предишния гледан канал. В меню: Назад към предишното меню. |
| 9. ▲ | Влезте в началната страница. |
| 10. ▲▼◀▶ | Навигация в менюто. |
| 11. OK | Потвърди избраното. |
| 12. NETFLIX | Натиснете, за да влезете в Netflix веднага* |
| 13. YouTube | Натиснете, за да влезете в YouTube веднага |
| 14. prime video | Натиснете, за да влезете в prime video веднага** |
| 15. Google Play | Натиснете, за да влезете в Google Play веднага |
| 16. VOL +/- | Регулирайте силата на звука нагоре или надолу. |
| 17. 3x3x3 | Натиснете, за да покажете списъка с приложения. |
| 18. G | Изберете източник. |
| 19. P +/- | Промяна на програмите нагоре или надолу. |
| 20. ☰ | Отворете опциите на менюто. |
| 21. USB | Влезте в меню мултимедия. |
| 22. 3x3x3 | Избор на аудио запис |
| 23. SUBT | Включване / изключване на субтитри в DTV режим. |
| 24. ▶ | Натиснете, за да започнете възпроизвеждане. |
| 25. II | Натиснете за пауза на възпроизвеждането |
| 26. ■ | Натиснете, за да спрете възпроизвеждането. |
| 27. ● | Няма функция. |
| 28. ◀◀ | Натиснете за бързо връщане назад. |
| 29. ▶▶ | Натиснете за бързо превъртане напред. |
| 30. ◀◀ | Натиснете, за да възпроизведе предходния файл. |
| 31. ▶▶ | Натиснете за възпроизвеждане на следващия файл. |
| 32. ЦВЕТНИ БУТОНИ | Натиснете, за да се изпълни съвременната функция в TV и в DTV режим. |

* Абонаментът не е включен. Netflix се предлага в избрани държави. Поточното предаване на Netflix изисква да се създаде акаунт. Изисква се широколентов интернет. Вижте www.netflix.com/TermsOfUse за подробности.

** Абонаментът не е включен. Prime video се предлага в избрани държави. Поточното предаване на Prime video изисква да се създаде акаунт. Изисква се широколентов интернет. Вижте www.primevideo.com за подробности.

2.5 Поставяне на батерии

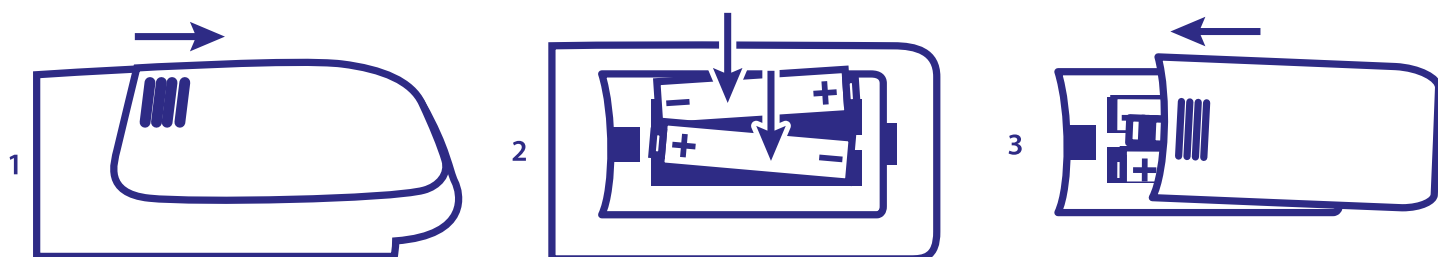

Fig. 5

Поставете 2x AA батерии в отделението за батерии на най-малкото дистанционно управление; и 2x AAA в отделението за батерии на най-голямото дистанционно управление. Уверете се, че краищата на батерията съвпадат с маркировката за поляритет в отделението.

Забележка: Графиките са само с представителна цел. Действителните изделия може да се различават.

- 1 Плъзнете капачето хоризонтално.
- 2 Поставете 2x AA или 2x AAA батерии в отделението и се уверете, че полярността е правилна.
- 3 Плъзнете хоризонтално, за да затворите капачето.

Предпазни мерки при използване на батериите

Неправилното използване на батериите ще доведе до изтичане. Внимателно спазвайте следните инструкции.

1. Моля, обърнете внимание на полярността на батериите, за да се избегне късо съединение.
2. Когато напрежението на батерията е недостатъчно и това се отразява върху обхвата на използване на дистанционното, трябва да ги замените с нови батерии. Извадете батериите от дистанционното, ако не възнамерявате да го използвате за дълго време.
3. Не използвайте различни видове батерии (например манганови и алкални батерии) едновременно.
4. Не излагайте батериите на огън. Обикновените батерии не трябва да се зареждат. Не отваряйте батериите.
5. Моля, изхвърляйте батериите, придържайки се към съответното законодателство за защита на околната среда.

2.6 Използване на дистанционното

- Използвайте дистанционното, като го насочите към приемника. Предмети, намиращи се между дистанционното и датчика за дистанционно управление биха могли да блокират нормалната му работа.
- Не подлагайте дистанционното на прекалено силни вибрации. Също така, пазете дистанционното от напръскване с течности, не поставяйте дистанционното на място с висока влажност.
- Не излагайте дистанционното на пряка слънчева светлина, това ще доведе до деформиране на уреда вследствие на топлината.
- Когато датчикът за дистанционно управление е под пряка слънчева светлина или силно осветление, дистанционното няма да работи. В такъв случай моля, променете осветлението или позицията на телевизора, или доближете дистанционното до датчика за дистанционно управление.

* за да потвърдите избора си, използвайте бутона OK или бутона с дясна ARROW.

ЗАБЕЛЕЖКА: Този телевизор е оборудван с две дистанционни управления. Можете да изберете да използвате и двете дистанционни управления или само едно. Възможно е да сдвоите само малкото дистанционно управление, но второто дистанционно управление все още може да се използва по традиционния начин без Bluetooth връзка като първото.

3. ПЪРВОНАЧАЛНА ИНСТАЛАЦИЯ

След като всички връзки са изпълнени правилно, включете телевизора.

Моля, следвайте процедурата за първоначална инсталация на вашия екран и завършете инсталацията. Това ще отнеме няколко минути.



Стъпка 1

Изберете предпочитания от вас език и местоположение на началната страница, след което изберете ПРОДЪЛЖИ, за да преминете към следващата стъпка.

Language	Location
<input checked="" type="checkbox"/> English	<input checked="" type="checkbox"/> Algeria
<input type="checkbox"/> Afrikaans	<input type="checkbox"/> Agola
<input type="checkbox"/> Bahasa Melayu	<input type="checkbox"/> Albania
<input type="checkbox"/> Català	<input type="checkbox"/> Australia
<input type="checkbox"/> Čeština	<input type="checkbox"/> Bengal
<input type="checkbox"/> Dansk	<input type="checkbox"/> Belgium

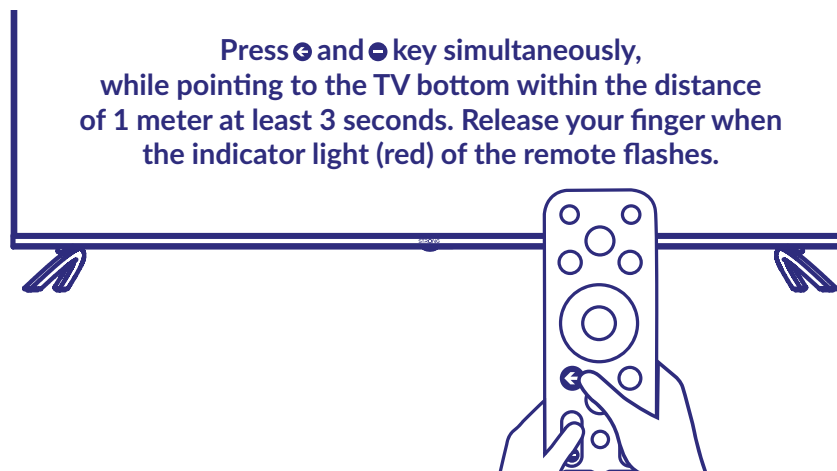
Стъпка 2



Натиснете едновременно бутоните  и , докато сочите към долната част на телевизора в рамките на разстояние от 1 метър за поне 3 секунди. Отпуснете пръста си, когато светлинният индикатор (червен) на дистанционното мига.

Забележка: Ако планирате да използвате по-малко дистанционно управление за управление на телевизора, препоръчваме да го сдвоите с вашия телевизор. Това ще позволи използването на разширените му функции. Екранът за сдвояване се появява след избора на държава и език по време на първата инсталация. Следвайте прости инструкции на екрана за това. Ако пропуснете този екран, възможно е да направите сдвояване по-късно в главата Настройки на менюто или като натиснете бутона  на дистанционното управление при първото използване.

Стъпка 3



Можете лесно да прехвърлите Wi-Fi мрежата на вашия Андроид телефон и акаунта в Google на вашия телевизор.

Стъпка 4

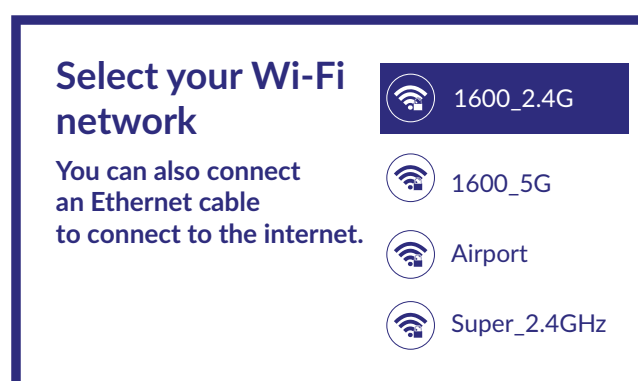

Изберете вашата Wi-Fi мрежа, за да се свържете с интернет. Като алтернатива е възможно също да свържете Ethernet кабел към входа на задния панел.

Стъпка 5

Password

Please set password.
"0000" is invalid.

Input password

Настройка на парола

Стъпка 6

Tuner Mode

Please select
your tuner mode:

Antenna

Cable

Satellite

За да инсталирате канали за ефирно, сателитно или кабелно излъчване, моля, изберете *Антенa*, *Кабел* или *Сателит* и изберете желанния тип канали *Цифрови*, *Аналогови*.

3.1 Инсталиране на канали за кабел

Tuner Mode

Please select
your tuner mode:

Antenna

Cable

Satellite

Изберете режима на тунер *Кабел* и натиснете **OK**, за да продължите.



Изберете един оператор от следния списък или изберете *Друго*, ако нямате предварително дефиниран оператор или той е различен от изброените. След като приключите, натиснете **OK**, за да продължите.

ЗАБЕЛЕЖКА: Не всички държави имат предварително дефинирани оператори. Ако държавата, която сте избрали, няма такъв, тази стъпка ще бъде пропусната.

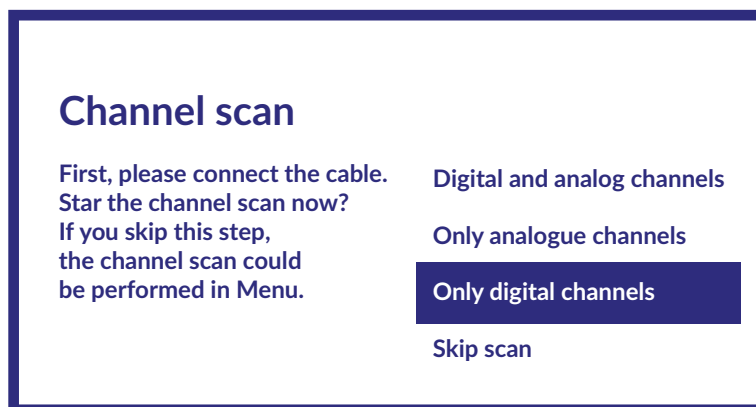

Първата стъпка е да свържете кабела. След това трябва да започнете сканирането на канали. Можете да изберете между *цифрови и аналогови канали*, *само аналогови канали* или *само цифрови канали*. Ако пропуснете тази стъпка, сканирането на канали може да се извърши по-късно чрез достъп до менюто на телевизора. Натиснете **OK** за вашия избор.

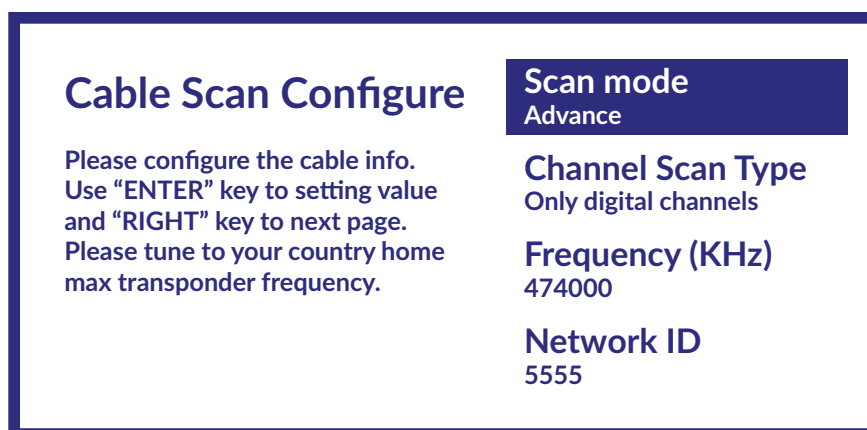

В менюто *Режим на сканиране* можете да изберете да извършите пълно сканиране, като изберете *Пълно сканиране*, докато ако изберете *Разширено сканиране*, можете да извършите сканиране, като

използвате данните за честотата и ID на мрежата, предоставени от вашия оператор. Използвайте бутона **OK** за настройка на стойността и ► за стартиране на сканирането на канали.

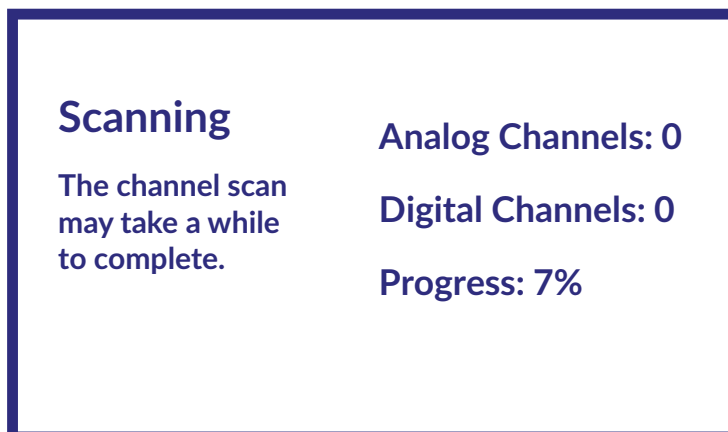

В следващата стъпка сканирането на канали е започнало и ще отнеме няколко минути, за да завърши.

3.2 Инсталиране на канали за антена

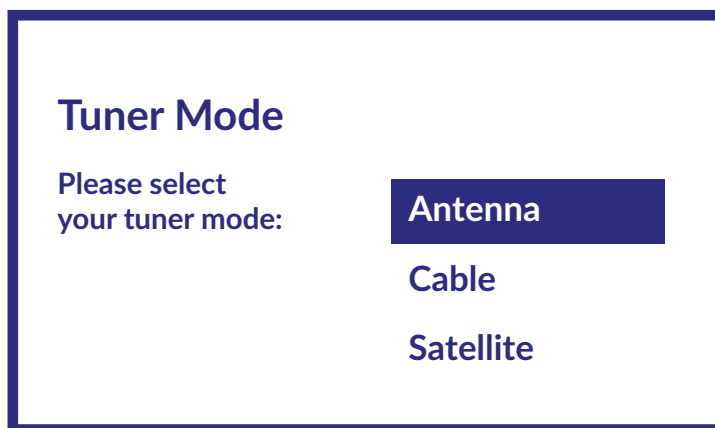

Изберете режима на тунера *Антена* и натиснете **OK**, за да продължите.

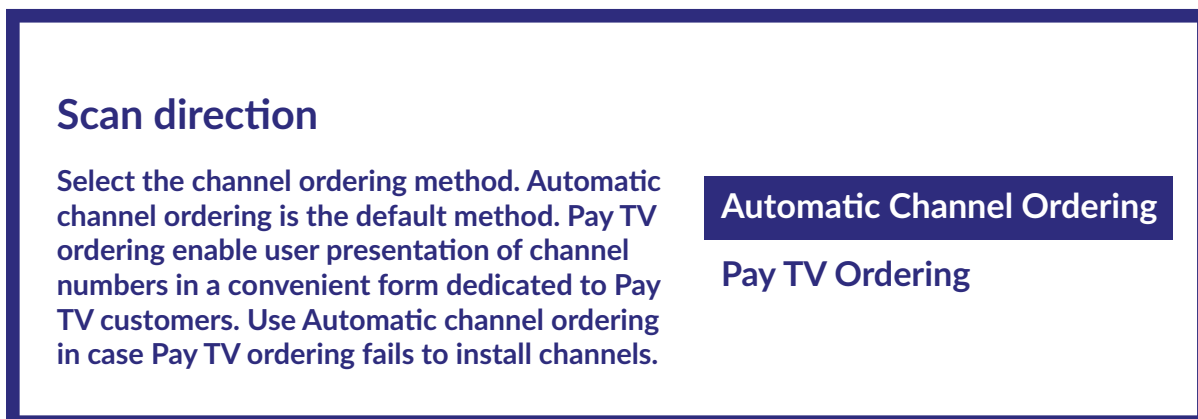

Изберете предпочитания метод за подреждане на канали. *Автоматичното подреждане на канали* е методът по подразбиране. *Подреждането на платена телевизия* позволява на клиента да избере показването на номера на канали, което е подходящо за него. Използвайте *Автоматично подреждане на канали*, когато *Подреждането на платена телевизия* не може да инсталира канали. Натиснете **OK**, за да продължите.

Channel scan

First, please connect the cable.
Start the channel scan now?
If you skip this step,
the channel scan could
be performed in Menu.

Digital and analog channels

Only analogue channels

Only digital channels

Skip scan

Първата стъпка е да свържете кабела на антената. След това трябва да започнете сканирането на канали. Можете да изберете между *Цифрови и аналогови канали*, *Само аналогови канали* или *Само цифрови канали*. Ако пропуснете тази стъпка, сканирането на канали може да се извърши по-късно чрез достъп до менюто на телевизора. Натиснете **OK** за вашия избор.

Scanning

The channel scan
may take a while
to complete.

Analog Channels: 0

Digital Channels: 0

Progress: 7%

В следващата стъпка търсенето на канали е започнало, което отнема няколко минути.

3.3 Инсталиране на канали за сателит

Tuner Mode

Please select
your tuner mode:

Antenna

Cable

Satellite

Изберете режима на тунера *Сателит* и натиснете **OK**, за да продължите.

Satellite installation

Do you want
to start satellite
channel installation?

Start

Натиснете **OK**, за да започнете инсталирането на сателитния канал.

Antenna type

Next

More

С избирането на *Напред* отивате на страницата *Избор на оператор*, докато с избирането на *Повече* влизате в страницата *Тип сателитна антена*, ако е необходимо да настроите DiSEqC или Unicable.

Satellite antenna type

Single

Tone Burst

DiSEqC 1.0

DiSEqC 1.1

DiSEqC 1.2

Unicable I

Ако търсите списъка с LNB, трябва да отидете на *Общи* и да натиснете **OK**.

Select the operator

General

tivùsat

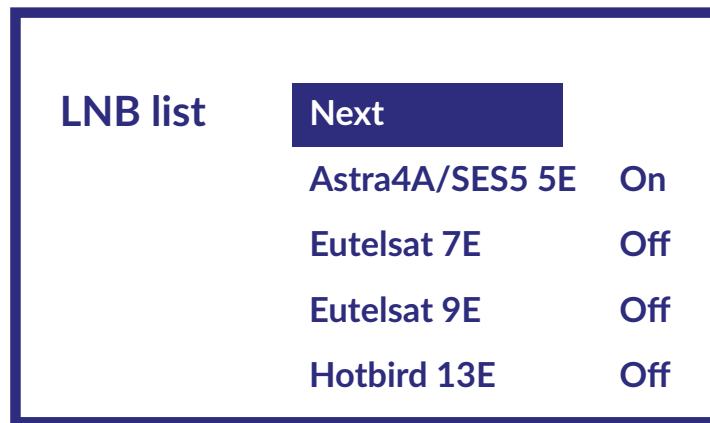

С ▲▼ можете да изберете сателита (или сателитите), към който е адресирана вашата антена. Натиснете **OK** за достъп до подменюто, което ви позволява да активирате или деактивирате избрания сателит и да зададете различните му параметри. След като всички настройки са направени, изберете **▶▶**, за да продължите.

ЗАБЕЛЕЖКА: За конфигуриране на параметрите на DiSEqC или Unicable е необходимо да изберете **More** в предишните стъпки.

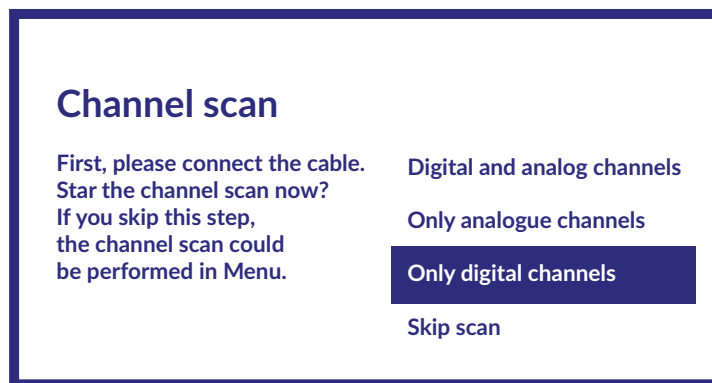

Първата стъпка е да свържете сателита. След това трябва да започнете сканирането на канали. Ако пропуснете тази стъпка, сканирането на канали може да се извърши по-късно чрез достъп до менюто на телевизора. Натиснете **OK** за вашия избор.

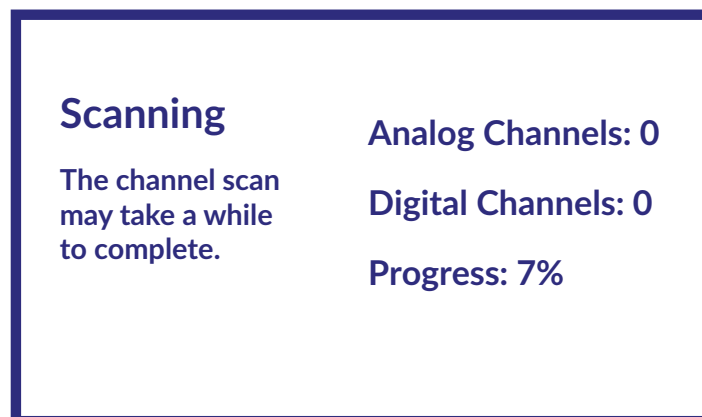

В следващата стъпка започва търсенето на канали, което отнема няколко минути. Честито! Успешно завършихте първоначалната инсталация на вашия телевизор.

4. НАЧАЛЕН ЕКРАН

Началният екран е основният екран на този модел телевизор.

Той е разделен на няколко зони и редове и съдържа

- Ред за търсене с възможност за въвеждане на текст за търсене на информация или съдържание, свързани с този текст;
- Ъгъл за уведомяване, който предоставя информация за системните известия и съобщения. Той също така дава бърз достъп до входовете, връзките, настройките и показва текущото системно време на телевизора.
- Ред за приложения *Apps*, който съдържа списъка с най-използваните приложения, включително приложението за телевизия на живо *Live TV* и други, и икона *Apps* - за достъп до пълния списък с приложения, инсталирани в системата, както и до Магазин за приложения (Application Store), за да получите достъп до други нови приложения;
- Още няколко реда, които също така се наричат Канали *Channels* и показват подробно съдържание, специфично за всяко приложение. Възможно е да персонализирате тази област. Използвайте възможността за персонализиране на каналите *Customize channels*, за да направите промени. Моля, обърнете внимание, че редът *S-Channel* съдържа списъка на препоръчаните, но не инсталирани приложения на Вашия телевизор.

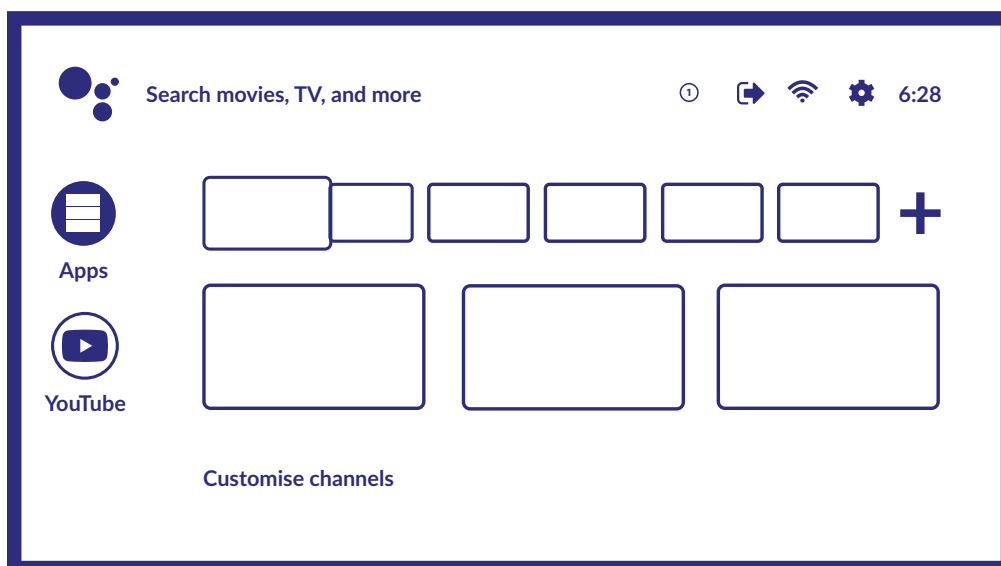

За достъп до началния екран и изход от всяко активно приложение, натиснете бутона **▲** на дистанционното управление (ДУ).

използвайте **◀▶** и **▲▼** за придвижване и **OK** за влизане в опцията или приложението.

4.1 Входи

Телевизорът има следните възможни входи или източници: *АТВ, АНТЕНА, КАБЕЛ или САТЕЛИТ* за съответния предварителен преглед на инсталирани телевизионни канали на живо или *HDMI 1, HDMI 2, HDMI 3 и AV*, за да изберете свързване от външни устройства.

За достъп до тази опция изберете елемента *Inputs* на началния екран или натиснете бутона **INPUT** на ДУ. Изберете входните източници на устройствата, които са свързани към телевизора чрез различните входи или портове.

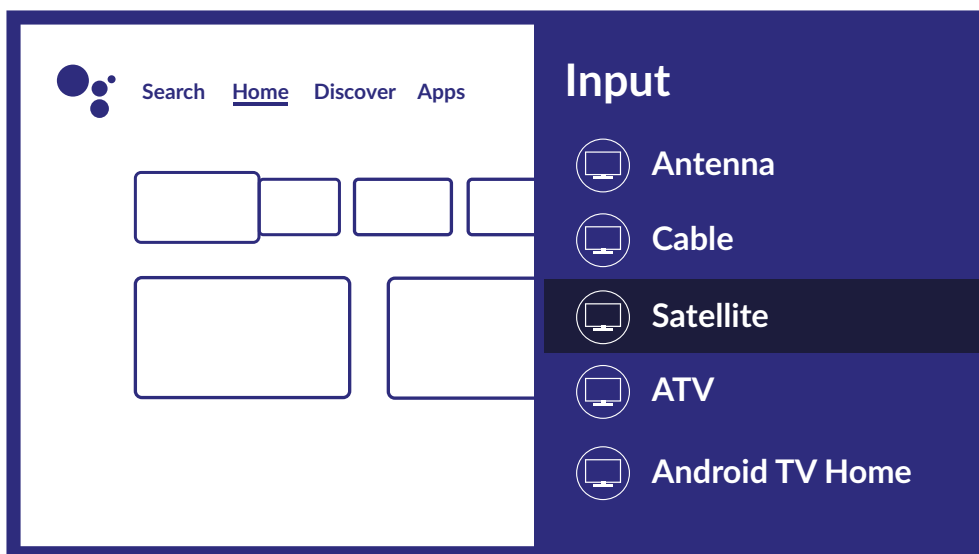

4.2 Мрежа и интернет

Връзката с интернет позволява да инсталирате и използвате интернет приложения (т.е. Youtube, Netflix и др.) и да се насладите на други предимства на умния телевизор.

Достъпът до частта за мрежова и интернет връзка става чрез раздел *Мрежа и интернет/ Network & internet* от меню *Настройка/ Settings* или чрез панела за бърз достъп на началния екран.

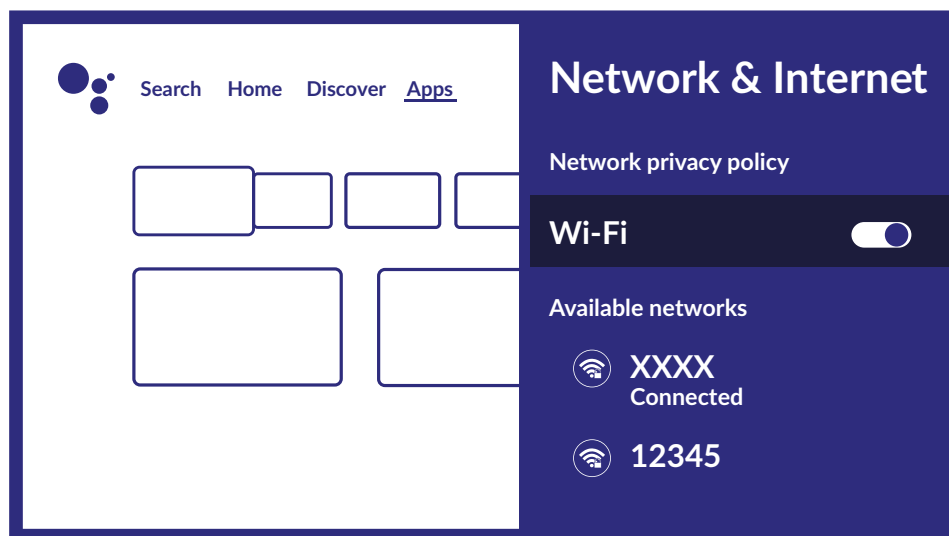

Вашият телевизор може да бъде свързан към вашата домашна мрежа по два начина:

- Чрез кабел, като се използва конекторът RJ-45 (LAN) на задния панел.
- Безжично, използвайки вътрешната безжична и домашната безжична мрежа.

ЗАБЕЛЕЖКА: За достъп до Интернет трябва да се абонирате за високоскоростна широколентова интернет услуга при вашия доставчик на интернет услуги.

ЗАБЕЛЕЖКА: Инструкциите по-долу са само обичайните начини за свързване на телевизора към кабелна или безжична мрежа. Методът на свързване може да се различава в зависимост от вашата действителна мрежова конфигурация. Ако имате някакви въпроси относно вашата домашна мрежа, моля, обърнете се към вашия доставчик на интернет услуги.

Свързване към кабелна мрежа

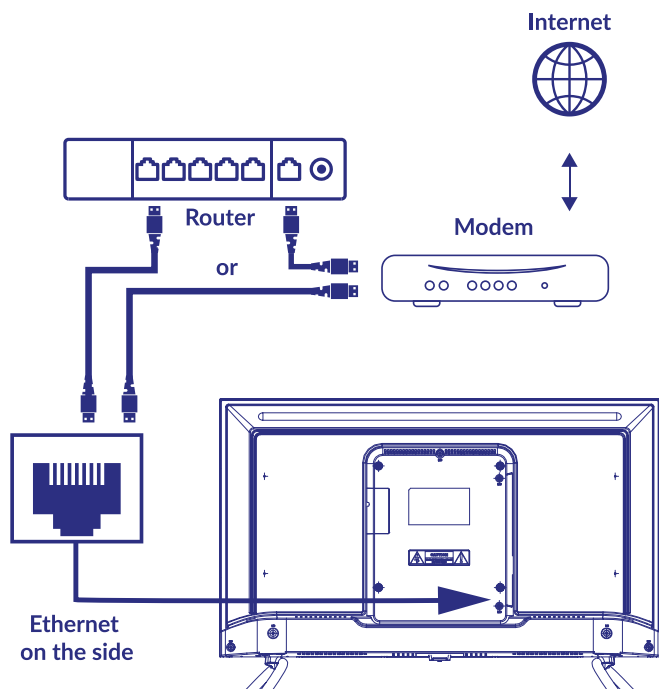

За да се свържете към кабелна мрежа

1. Уверете се, че имате:

- Мрежов (Ethernet) кабел, достатъчно дълъг, за да достигне вашия телевизор
- Мрежов маршрутизатор (рутер) или модем с наличен мрежов (Ethernet) порт
- Високоскоростна интернет връзка

2. Свържете вашия Ethernet кабел към рутера и към Ethernet порта на гърба на телевизора.

3. Използвайте частта Ethernet от менюто, за да конфигурирате връзката (ако е необходимо).

Свързване към безжична мрежа

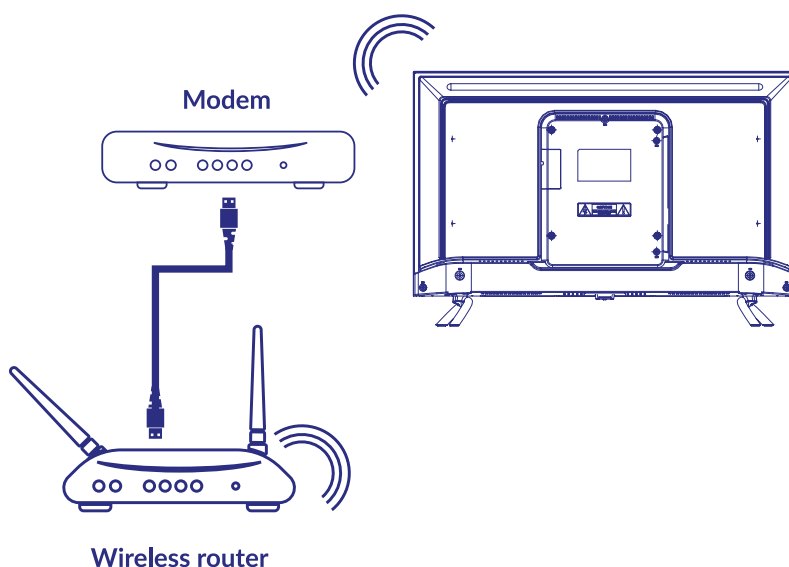

За да се свържете с безжична мрежа:

1. Уверете се, че имате:

- Рутер, излъчващ 2.4GHz безжичен сигнал
- Високоскоростна интернет връзка

- Изберете вашата Wi-Fi мрежа от списъка Налични мрежи/Available networks и въведете паролата за свързване.
- Използвайте други опции на менюто, за да конфигурирате връзката (ако е необходимо).
Моля, вижте **глава 6**, за да прочетете повече за интелигентните функции на вашия телевизор.

5 ИЗПОЛЗВАНЕ НА ТЕЛЕВИЗИЯ НА ЖИВО

Изберете приложението *Live TV* от началния екран или *TV or Channels* от менюто, за да гледате телевизионни канали на живо. Натиснете **OK**, за да стартирате това приложение.

Това приложение ви дава достъп до телевизия на живо, за да гледате и се наслаждавате на любимите си телевизионни и радиопрограми от телевизионни източници (ефирни/наземни, кабелни или няколко от сателити) по ваш избор.

В случай, че сте пропуснали инсталирането на цифрова телевизия (DTV) по време на първоначалната инсталация и влизате в приложението за първи път, приложението ще препоръча да извършите сканиране и инсталиране на канали.

ЗАБЕЛЕЖКА: Моля, обърнете внимание, че няма да има нищо за гледане, ако не сте сканирали и инсталирали канали.

5.1 Инсталиране на канали

Ако каналите не са били настроени по време на първата инсталация, все още е възможно да го направите по-късно, като влезете в приложението **LIVE TV**, достъпно на НАЧАЛНИЯ екран.

Първо трябва да изберете правилния източник за сканиране, за да получите каналите, които възнамерявате да инсталирате, като натиснете бутона  и изберете източник.

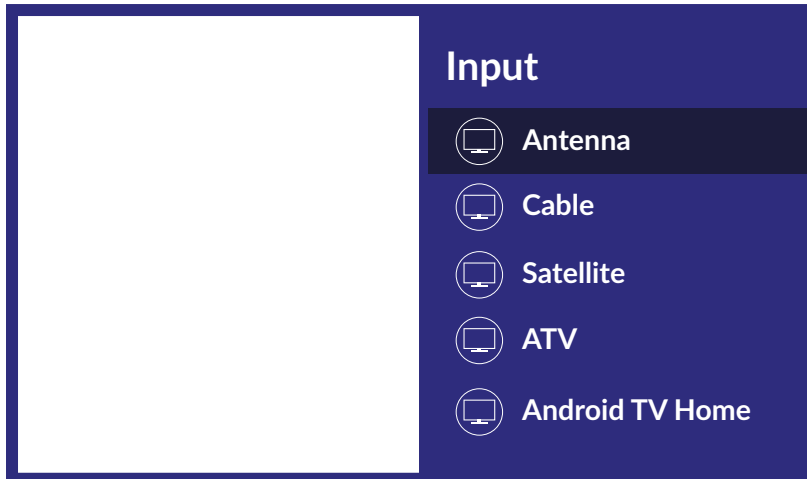

След като зададете правилния източник, натиснете  и след това бутона , за да стигнете до глава *Channels*. Изберете *Канал* и следвайте инструкциите за инсталиране на канали.

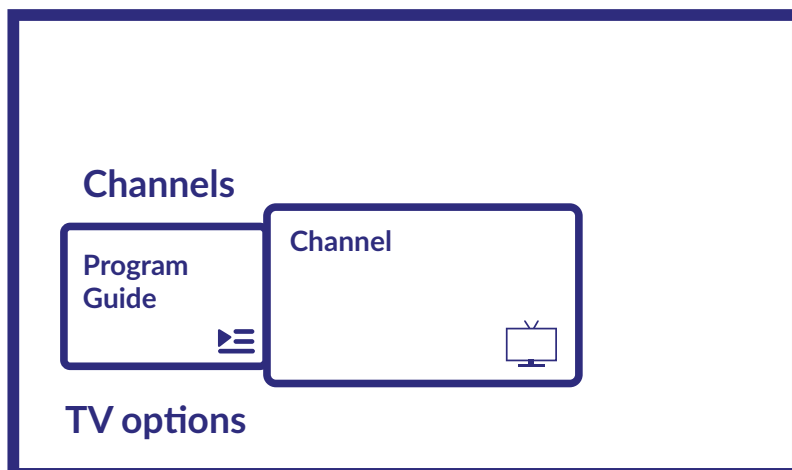

5.2 Гледане на телевизионни канали

Когато инсталацията приключи, можете да използвате телевизора за гледане на инсталираните телевизионни програми.

Някои полезни функции за удобно гледане.

Смяна на канали

Възможни са следните начини за смяна на канали:



- Чрез директен достъп посредством бутоните 0~9.
- Посредством бутоните ▲▼ или P+/P-.
- Чрез списъка с канали, като използвате бутоните OK и UP/DOWN. Използвайте бутоните P+/P- или ◀▶ в списъка, за да се придвижвате през списъка Страница нагоре или Надолу.

Информационен банер

Докато гледате телевизия, можете да натиснете бутона INFO, за да получите информация за текущата и следващата програма и излъчваното събитие*.

*Информацията за събитието се показва, когато е налична. Наличността зависи от излъчването.

5.3 Електронен програмен справочник (EPG)

EPG означава цифров електронен програмен справочник. Той се предоставя от доставчиците на програми и предлага информация за излъчваните програми. Можете да получите достъп до него в цифров режим, като натиснете  на дистанционното управление или чрез опциите на телевизора с бутона  +  в глава *Канали*. Изберете иконата *Програмен справочник*, за да влезете в EPG.

Използвайте бутоните **НАГОРЕ/НАДОЛУ**, за да изберете канал и **НАЛЯВО/НАДЯСНО**, за да видите подробна информация за програмата.

Натиснете , за да спрете и да се върнете към режимите на гледане.

Натиснете **ЦВЕТНИ** бутони, за да извършите необходимите действия:

ЧЕРВЕН преминаване към предишния ден на EPG

ЗЕЛЕНО преминаване към следващия ден на EPG

ЖЪЛТ Показване на детайли

СИН Тип Филтър

ЗАБЕЛЕЖКА: Вертикалната линия в лентата с часа показва текущия час. Избраната програма има лента за напредък в различен цвят, която показва колко време е минало от началото на програмата.

5.4 Меню на телевизора

Можете да използвате менюто на приложението *Live TV*, за да правите промени в гледането на канали и да задавате други опции.

Има 2 нива *Канали* и *ТВ опции* (по подразбиране). Това меню е организирано като редове от икони. За да покажете менюто *ТВ опции*, натиснете бутона ⚙, за да покажете менюто *Канали*, натиснете бутоните ⚙ и ▲.

- 1во ниво с опции на телевизора

Това ниво се нарича *Канали* и дава достъп до информация и параметри на излъчването.

Той съдържа следните елементи: *Програмен справочник, канал*.

Програмен справочник дава достъп до EPG. Моля, вижте **Глава 5.3** за повече информация как да го използвате.

Инструментът *канал* позволява бързо добавяне/инсталиране на нов канал към списъка с канали. Моля, вижте **Глава 5.1** за повече информация как да го използвате.

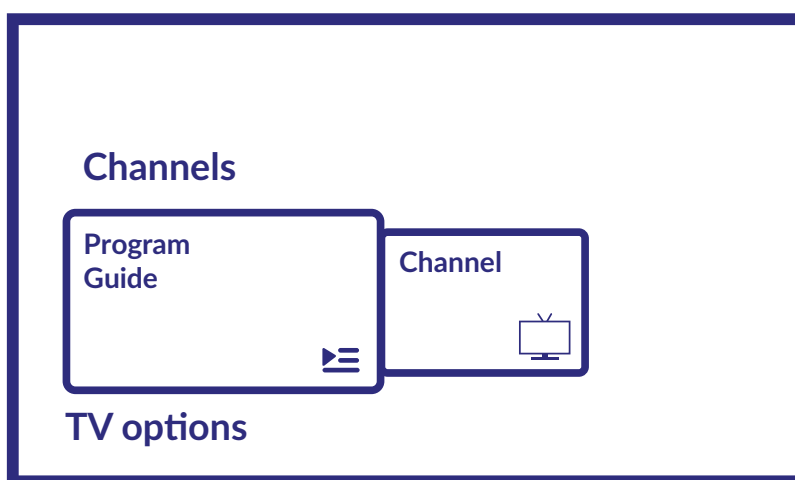

- 2ро ниво ТВ опции

ТВ опциите съдържат такива елементи: *Вход, Картина, Звук, Захранване, CI карта, Разширени опции и Настройки*.

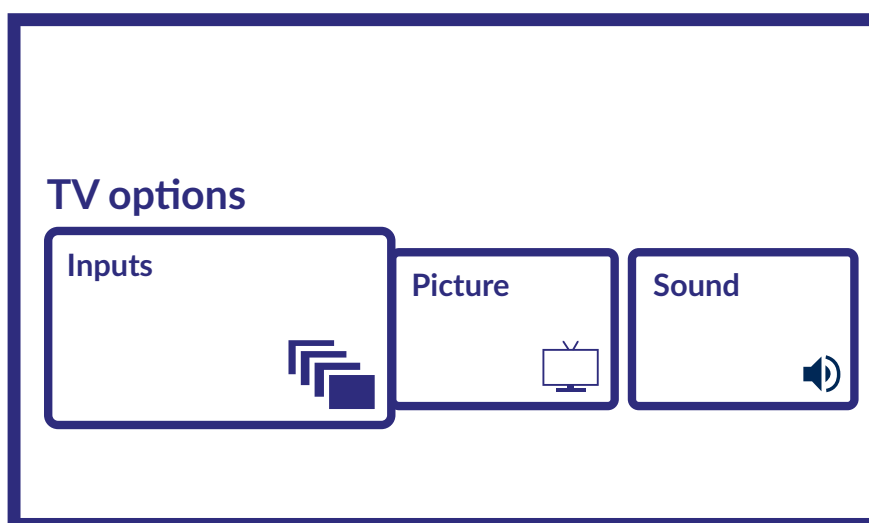

Входове ви позволява да изберете източника, който да се показва. Наличните източници са:

- Антена: за активиране на показване на канали от цифровия ефирен сигнал.
- Кабел: за разрешаване на гледане на канали от кабелния сигнал.
- Сателит: за разрешаване на гледане на канали от сателитен сигнал.

- ATV: за активиране на показване на канали от аналогов ефирен сигнал.
- AV: за показване на аудио/видео сигнала от AV входа.
- HDMI 1: за преглед на сигнала, идващ от HDMI 1 вход.
- HDMI 2: за преглед на сигнала, идващ от HDMI 2 вход.
- Android TV Home: за връщане към началния екран на Android.

<i>Картини</i>	ви позволява да промените настройките, свързани с екрана във всички негови параметри. Също така е възможно да зададете различните режими на картината, за да адаптирате настройките на екрана към показаната програма. Наличните настройки са: <i>Потребител, Стандартна, Ярка, Спорт, Филм, Игра, Пестене на енергия.</i>
<i>Звук</i>	ви позволява да промените настройките, свързани с аудио то във всички негови параметри.
<i>Захранване</i>	ви позволява да промените всички настройки, свързани с управлението на устройството, като таймер за заспиване или автоматично изключване в случай на липса на сигнал.
<i>CI Карта:</i>	ако се използва CAM устройство, тази опция позволява достъп до главното меню на CAM или свързаната към него карта.
<i>Разширени опции:</i>	позволява ви да управлявате, наред с други неща, основния и вторичния аудио език, субтитри, HbbTV и други настройки и системна информация.
<i>Настройки:</i>	това е същото меню, което може да бъде достигнато и от началния екран и ви позволява да преглеждате или промените мрежови настройки, акаунти, предпочитания на устройството и да свързвате други устройства, включително дистанционното управление чрез Bluetooth (за повече информация вижте глава 7).

6. ВЪЗМОЖНОСТИ НА „УМНИЯ“ ТЕЛЕВИЗОР

Вашият модел телевизор е „умен“ телевизор. Това означава, че в допълнение към гледането на нормална телевизия на живо, той предоставя и някои допълнителни функции, което ви позволява да го използвате по-гъвкаво и по-пълно, да избирате други източници на видео съдържание, например YouTube, Netflix и др., да инсталирате различни приложения за разширяване на функционалността на вашия телевизор.

ЗАБЕЛЕЖКА: Използването на функционалността на вашия „умен“ телевизор изисква връзка с интернет и в повечето случаи използването на вашия акаунт в Google. За информация как да настроите интернет връзката и да влезете в акаунт в Google, моля вижте **Раздел 3** и **Раздел 7**.

Използването на акаунт в Google дава достъп до приложения и игри, филми и музикалния пазар на Google Play Store. Тук можете да търсите, избирате и инсталирате някои полезни помощни програми или игри, приложения за IPTV съдържание, за гледане на поточно видео и музикално съдържание, друг плейър за мултимедия, да получавате информация за текущата метеорологична прогноза и други.

Доста често приложението изисква регистрация и използване на уникален акаунт за получаване на достъп до услугите. Моля, обърнете внимание, че не всички услуги са безплатни и изискват абонаментна такса. Моля, пазете тази информация поверителна.

7. СИСТЕМНИ НАСТРОЙКИ

Достъп до всички основни настройки на вашия телевизор от менюто *Настройки* чрез иконата в горния десен ъгъл на началния екран или чрез натискане на бутона  на дистанционното управление.

7.1 Настройки Главно меню

В това меню е възможно да добавяте, променяте и управлявате своя акаунт (*Акаунти и влизане*),

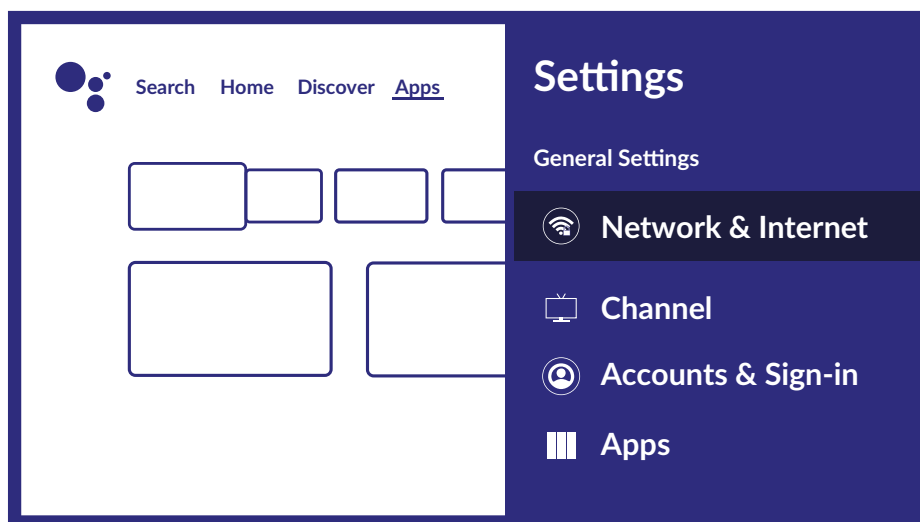

управлявате мрежовата връзка (*Мрежа и интернет*) или приложенията (*Приложения*) и други важни функции, необходими за оптимална употреба на телевизора.

За *Мрежа и интернет* връзки, моля, вижте **Глава 4.2**

Възможно е да сдвоите външни устройства като аудио високоговорители, слушалки или дистанционно управление към телевизора чрез Bluetooth технология. Избирането на опцията *Дистанционно и аксесоари* стартира функцията за търсене на устройства, които да бъдат сдвоени. Преди да стартирате тази функция, уверете се, че устройството, което възнамерявате да свържете, също е в режим на търсене.

7.2 Меню Предпочитания на устройството

За да получите достъп до всички опции за управление на устройството, като *Date & time, Language, Picture, Sound* и други, моля изберете раздел *Device Preferences* в това меню.

Натиснете бутона **MENU**, за да се покаже главното меню. Натиснете **▲▼**, за да изберете *Device Preferences* в главното меню, след това натиснете **OK**, за да влезете в подменюто.

Съдържание на подменюто:

За	дава информация за модела и името на вашето устройство, друга полезна информация и дава достъп до инструмента за рестартиране или актуализиране на системата
Дата и часът	за определяне на начина за задаване на местна дата и час, за задаване на формат на тази информация, за избор на местна часова зона.
Таймер	Дава възможност за включване или изключване на телевизора.
Език	показва списък с различни езици за задаване на език на менюто за вашия телевизор. Използвайте ▲▼ , за да изберете желан език и натиснете OK за потвърждение.
клавиатура	за задаване на графичните параметри на екранната клавиатура.
Входове	В това меню е възможно да управлявате входовете на телевизора, като зададете конкретно име или активирате функцията СЕС за активиране на
Захранване	Позволява ви да управлявате автоматичното изключване на телевизора.
Картина	Позволява ви да променяте настройките, свързани с екрана във всички негови параметри. Също така е възможно да зададете различните режими на картината, за да адаптирате настройките на екрана към показаната

звук	програма. Наличните настройки са: <i>Потребител, Стандартна, Ярка, Спорт, Филм, Игра, Пестене на енергия.</i> за задаване на аудио режим на системата и ръчно задаване на параметри на звука, например системни звуци, баланс, еквалайзер, автоматичен контрол на силата на звука и др.
Складиране	информация за вътрешни и свързани устройства за съхранение
Начален екран	за персонализиране на външния вид на началния екран.
Ритейл режим	За да активирате Ритейл режим, предназначен за дисплеи в магазините.
Google Assistant	За активиране, дезактивиране или управление на помощните функции.
Вграден Chromecast	Управление на медийния кастинг.
Скринсейвър	Управление на скрийнсейвъра.
Икономия на енергия	Спестете енергия, като планирате екрана да се изключва автоматично, ако не се използва.
Местоположение	Настройка на местоположение.
Употреба & Диагностика	За разрешаване на споделянето на данни за употреба с доставчика на услуги.
Достъпност	За управление на субтитри или аудио описание.
Рестартиране	Изберете, за да рестартирате телевизора.

8. МУЛТИМЕДИЯ

8.1 Напомняне при използване на USB устройства за съхранение

1. Някои USB устройства за съхранение може да не са съвместими за безпроблемна работа с този телевизор.
2. Архивирайте всички данни в USB устройството за съхранение, в случай че данните се загубят поради неочаквана авария. STRONG не поема никаква отговорност за загубите от неправилна употреба или неизправност. Архивирането на данни е отговорност на потребителя.
3. При големи размери на файла времето за зареждане може да е малко по-голямо.
4. Скоростта на разпознаване на USB устройството за съхранение може да е различна за всяко устройство.
5. Когато свързвате или прекъсвате връзката с USB устройството за съхранение, уверете се, че телевизорът не е в USB режим, в противен случай USB устройството за съхранение или файловете, съхранени в него, могат да бъдат повредени.
6. Моля, използвайте само USB устройство за съхранение, което е форматирано във файлова система FAT16, FAT32, NTFS (само за възпроизвеждане), предоставена с операционната система Windows. В случай на устройство за съхранение, форматирано с различна помощна програма, която не се поддържа от Windows, то може да не бъде разпознато.
7. Когато използвате USB твърд диск, който не е с независимо захранване, уверете се, че неговата консумацията на енергия не надвишава 500 mA. В противен случай телевизионната система ще премине в режим на готовност и трябва да извадите USB твърдия диск и да рестартирате телевизионната система.
8. Ако файловият формат не се поддържа или файлът е повреден, на екрана ще се покаже съобщение "Неподдържан файл" ("Unsupported File").
9. Голямата картина на FHD се нуждае от по-дълго време за обработка, което не зависи от телевизора. Моля, имайте търпение.
10. Телевизорът може да не поддържа някои мултимедийни файлове, променени и надстроени, например промяна на формата на кодиране или други технически подобрения.

8.2 Медияен плейър

За да възпроизведате мултимедийни файлове като видеоклипове, филми, музика и снимки от външно USB устройство за съхранение, се препоръчва използването на вградения мултимедияен плейър. За достъп до него просто изберете иконата *Медияен плейър*, която е налична в списъка с любими приложения на началния екран, тя също може да бъде достъпна директно чрез натискане на бутон **USB** на дистанционното управление.

С Смарт плейър можете да възпроизведате видео, аудио, изображения или текстови файлове с поддържани формати на телевизионния екран от вашите USB устройства за съхранение.

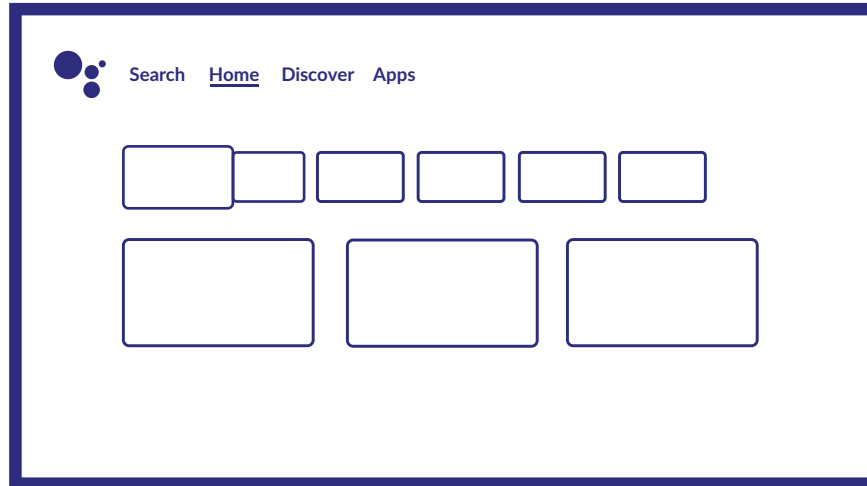

ЗАБЕЛЕЖКА: Ако по някаква причина не ви харесва да използвате вграденото приложение за Смарт плейър, можете да влезете в Google Play Store и да инсталирате някоя от наличните мултимедийни плейъри (например MX Player, VLC Player и други).

ЗАБЕЛЕЖКА: Поддържането (или неподдържането) на мултимедийните файлове зависи не само от вашия телевизор, но и от приложението, което ще се използва за възпроизвеждане. Различните мултимедийни приложения могат да съдържат вградени възможности за поддържане на различни формати и типове мултимедийни файлове.

Видео, картина или музика. В Устройство можете да изберете устройството, съдържащо файловете, които ще се възпроизведат.

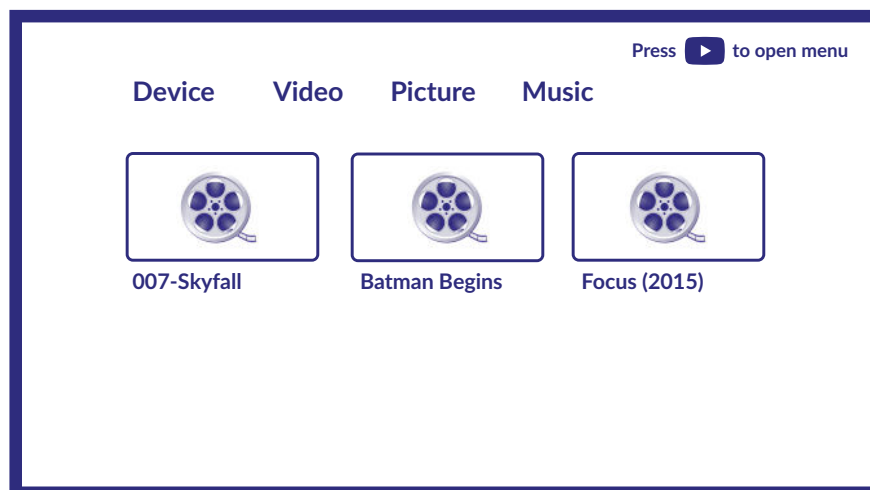

Вашият телевизор ще събере всички поддържани файлове от избрания тип носител и ще ги покаже в един списък.

Използвайте бутоните ▲▼ и ◀▶, за да изберете файл.

Натиснете **OK** за възпроизвеждане.

По време на възпроизвеждане можете да използвате мултимедийни бутони на вашето дистанционно управление или да използвате команди на екрана, достъпни от менюто чрез бутона UP.

ЗАБЕЛЕЖКА: Избирайки един от типовете мултимедия, например Video, папките вътре ще показват само съвместими мултимедийни файлове и никакви други файлове от други типове.

Телевизорът запомня файлове, които са били отворени по-рано за възпроизвеждане, и ги показва като *Плейлист* ред.

8.2.1 Възпроизвеждане на видео

Изберете иконата *Video* от страницата за избор на тип мултимедия и изберете файл за възпроизвеждане.



Допълнителни полезни бутони:

OK за възпроизвеждане или пауза на възпроизвеждането.

▲ за достъп до менюто.

▼ за показване на другите видео файлове в директорията.

Бутон **INFO** за получаване на повече информация за файла.

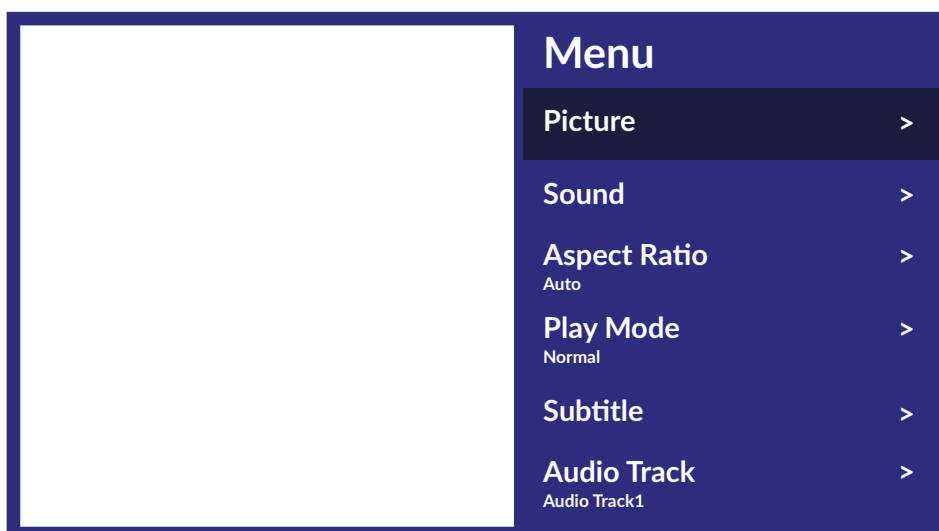

алични опции на менюто:

Картина

Звук

Съотношение на страните

Режим на възпроизвеждане

Субтитри

Аудио запис

Дава достъп до всички настройки, свързани с екрана.

Дава достъп до всички настройки, свързани с аудио.

Тази опция ви позволява да адаптирате видео формата към екрана.

Настройки за възпроизвеждане на видео файлове.

За показване на субтитри на екрана (ако има такива).

За да изберете аудиозаписа (ако е наличен).

8.2.2 Преглед на снимки

Изберете иконата Photo от страницата за избор на тип мултимедия и изберете файл, от който ще започне възпроизвеждането на слайдшоу.



За да получите достъп до управление на възпроизвеждането по време на възпроизвеждане, натиснете бутона **OK**, за да покажете менюто, или бутона **▼**, за да покажете повече съдържание.

Налични опции:

Въртене

Възпроизвеждане/пауза

Информация

Меню

за завъртане на снимка на екрана

за пускане или пауза на възпроизвеждането на слайдшоу

показва подробна информация за файла

достъп до менюто, за да зададете фоновата музика.

8.2.3 Възпроизвеждане на музика

Изберете *Музика* от Избор на тип мултимедия и изберете файл за възпроизвеждане.

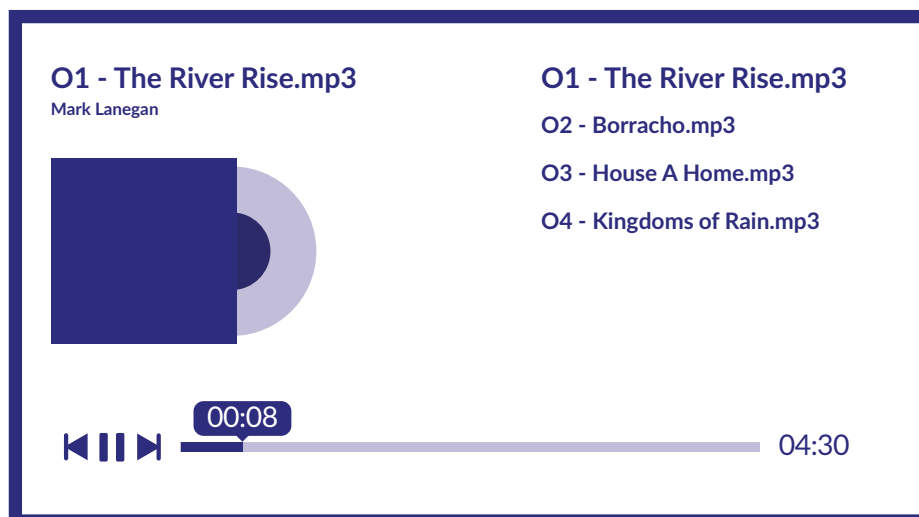

За управление на възпроизвеждането използвайте бутоните за мултимедия на екрана или на ДУ. За да контролирате възпроизвеждането, използвайте екранни или RCU мултимедийни бутони.

ЗАБЕЛЕЖКА: Свърхмодулираният mp3 файл може да причини известно изкривяване на звука по време на възпроизвеждане.

8.2.4 Преглед на файлове

Изберете Устройство от избора на тип мултимедия и изберете папка за въвеждане или файл за възпроизвеждане.

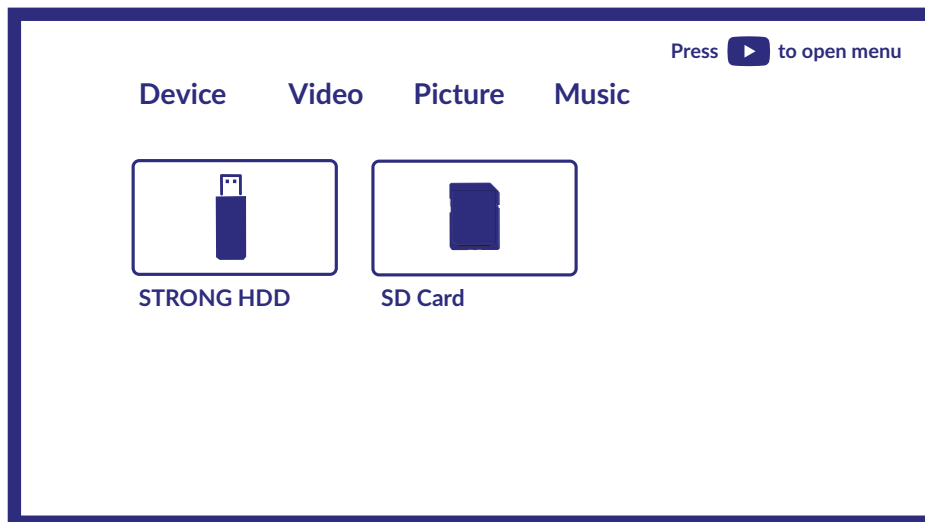

ЗАБЕЛЕЖКА:

- Това меню показва само поддържаните от Smart Player файлове.
- Файлове с други разширения може да не се показват, дори ако са записани на едно и също USB устройство за съхранение.

9. ОТСТРАНЯВАНЕ НА ПРОБЛЕМИ

Преди да се обадите на сервизен техник, прегледайте следната информация за възможни причини и решения за проблема, който имате. Ако телевизорът не работи правилно след тази проверка, моля, свържете се с местната за линия обслужване или с дилър на STRONG. Алтернативно можете да изпратите по пощата и-мейл за поддръжка чрез нашия уебсайт www.strong-eu.com.

Проблем	Възможна причина и решение
Няма картина, няма звук	<ol style="list-style-type: none"> 1. Проверете дали предпазителят или прекъсвачът работят. 2. Включете друг електрически уред в контакта, за да се уверите, че работи или е включен. 3. Щепселът на захранването е в лош контакт с контакта 4. Проверете източника на сигнала.
Няма цвят	<ol style="list-style-type: none"> 1. Променете цветовата система. 2. Настройте наситеността. 3. Изпробвайте друг канал. Може просто програмата да е черно-бяла.
Дистанционното не работи	<ol style="list-style-type: none"> 1. Сменете батериите. 2. Батериите не са поставени правилно. 3. Основното електрозахранване е изключено.
Няма картина, нормален звук	<ol style="list-style-type: none"> 1. Регулиране на яркостта и контраста. 2. Възможно е да се е получило прекъсване в излъчването на предаването.

Проблем	Възможна причина и решение
Нормална картина, няма звук	<ol style="list-style-type: none"> 1. Натиснете бутона за увеличаване на звука, за да увеличите силата на звука. 2. Звукът е изключен, натиснете MUTE, за да възстановите звука. 3. Променете звуковата система. 4. Възможно е да се е получило прекъсване в излъчването на предаването.
Неподредено блокиране на картината	Това обикновено се причинява от локални смущения, като например автомобили, осветление и сешоари. Регулирайте антената за да минимизирате интерференцията.
блокиране и смущения	<p>Ако антената се намира в район със слаб телевизионен сигнал, това може да предизвиква блокиране и смущения на сигнала. Когато сигналът е изключително слаб, може да е необходимо да се инсталира специална антена (отвън), за да се подобри приемането.</p> <ol style="list-style-type: none"> 1. Регулирайте позицията и ориентацията на вътрешната/външната антена. 2. Проверете свързването на антената. 3. Изпробвайте друг канал. Възможно е да се е получило прекъсване в излъчването на предаването.
Възпроизвеждане на видео причинява замръзване на картината / макро блокове или подобни изкривявания, особено на HD съдържание.	Скоростта на четене / запис на вашето USB устройство може да е твърде ниска. Уверете се, че използвате USB устройство за съхранение на данни с достатъчна скорост и свободно място. USB устройството ви може да не поддържа достатъчна скорост.
Сателит: Липса на сигнал или слаб сигнал, прекъсване на приемането, блокиране	<ol style="list-style-type: none"> a) Може да има разхлабени кабели; може да има влага в кабели или конверторите, наличие на силен дъжд или силна буря в момента. Проверете кабелните връзки, LNB и друго оборудване, свързано между конвертора и приемника, или връха на чинията. Изчакайте дъжда / бурята да се разсее. Помолете местен специалист по сателити за консултация. b) Сателитна антена не е насочена към (правилния) спътник/спътници. Регулиране на чинията. Помолете местен специалист по сателити за консултация. c) Сателитна чиния е прекалено малка, има дървета или сгради пред нея. Преминете към по-голяма чиния или променете позицията на чинията. d) Сигналът е твърде силен, чинията е прекалено голяма. Свържете атенюатор към LNB входа. Помолете местен специалист по сателити за консултация.
Лоша картина / блокиране по време на проливен дъжд.	Силният дъжд ще отслаби сателитния сигнал, а когато сигналът падне под определено ниво ще се появи блокиране. Уверете се, че инсталацията на вашата чиния е в съответствие със стандартите за минимизиране на ефекта от дъжд. Когато се съмнявате, попитайте местен специалист по сателити за консултация.
Ако телевизорът се изключи, след като включите кабел в конектор.	Вероятно се дължи на безвредно статично електричество. Отново включете телевизора.

ЗАБЕЛЕЖКА: Ако проблемът продължава, след като сте опитали тези решения, моля, свържете се с местния център за поддръжка или изпратете имейл за поддръжка на нашия сайт www.strong-eu.com.

10. СПЕЦИФИКАЦИИ

Аудио

Аудио вход: 2 x 10 W

Видео

Обхват на каналите: DVB- T/T2: 174 MHz-230 MHz; 470 MHz-860 MHz
DVB-C: 113-858 MHz
DVB- S/S2: 950 MHz-2150 MHz
Система: DTV: DVB- T/T2, DVB- S/S2, DVB-C
ATV: PAL/SECAM (BG/DK/1)
AV: PAL, NTSC, SECAM

Конектори на 43 инчови

1x ANT IN
1x SAT IN
1x CI
3x HDMI
2x USB
1x LAN (RJ-45)
1x S/PDIF (optical)
1x AV IN 3,5 mm
1x HEADPHONES

Общи данни



Работно напрежение: 100 ~ 240 V AC 50/60 Hz
Консумация на енергия: max. 110 W, typ. 80 W
Консумация на енергия в режим на готовност: $\leq 0.5 W$
Работна температура: +5 °C ~ +35 °C
Температура на съхранение: -15 °C ~ +45 °C
Работна влажност: 20% ~ 80% RH, без кондензация
Влажност при съхранение: 10% ~ 90% RH, без кондензация
Размери (WxDxH) в mm (със стойка): 957.4 x 225.9 x 610.3
Нето тегло: 7.3 kg

Прочетете всички инструкции преди да започнете работа с устройството. Запазете тези инструкции за по-нататъшна употреба.

- ▶ Използвайте само принадлежностите/аксесоарите, определени или предоставени от производителя (като например предоставения адаптер, батерия и т.н.).
- ▶ Моля, вижте информацията на корпуса, за подробности относно електрическата безопасност, преди да инсталирате или експлоатирате уреда.
- ▶ За да намалите риска от пожар или токов удар, не излагайте устройството на дъжд или влага.
- ▶ Вентилацията не трябва да бъде възпрепятствана чрез покриването на вентилационните отвори с предмети като вестници, покривки, завеси и др.
- ▶ Уредът не трябва да се излага на капки или пръски; предмети, пълни с течности, като например вази, не бива да се поставят върху апарата.



Знакът указва риск от токов удар.

- ▶ За да се предотврати нараняване, устройството трябва да бъде здраво закрепено към пода / стената, в съответствие с инструкциите за монтаж.
- ▶ Съществува опасност от експлозия, ако батерията не е правилно подменена. Подменяйте само със същите или еквивалентни видове.
- ▶ Батерията (батерия или батерии или акумулаторен пакет) не трябва да се излага на силна топлина, слънчева светлина, огън или подобни.
- ▶ Прекалено силният звук при използването на слушалки може да причини загуба на слуха. Слушането на музика при високи нива на звука и за продължителни етапи от време може да увреди слуха на човек.
- ▶ С цел да се намали рискът от увреждане на слуха, трябва да намалите силата на звука на безопасно, удобно ниво, и да намалите времето за слушане на високи нива.
- ▶ Захранващият щепсел или разклонителя на уреда се използват като разделящо устройство, то трябва да остане достъпно за експлоатация. Когато не се използва и по време на преместване, моля, да се погрижите за набора от захранващи кабели, например, завържете комплекта захранващи кабели с кабелна връзка или нещо подобно. Трябва да бъде без остри ръбове или други подобни, което може да доведе до изтриването на повърхността на набора от захранващи кабели. Когато устройството бъде пуснато в употреба отново, моля уверете се, че захранващият кабел не е повреден. Липсата на светлинна индикация върху апарата не означава, че той е напълно изключен от електрическата мрежа. За да изключите апарата напълно, щепселът на захранването трябва да се извади.
- ▶ Особено внимание трябва да обърнете на екологичните аспекти при изхвърлянето на батерията.
- ▶ Необезопасени източници на топлина, напр. запалени свещи, не трябва да се поставят върху устройството.
- ▶  За да се предотврати разпространението на пожар, дръжте свещи и други директни топлинни източници далеч от този продукт по всяко време.
- ▶  Този символ показва, че оборудването е от Клас II или електрически уред с двойна

изолация. Дизайнът му е такъв, че не изисква обезопасително свързване към електрическата земя.

Работна Среда

- ▶ Не инсталирайте уреда в затворени пространства, като например библиотека или други подобни.
- ▶ Не използвайте уреда в близост до влажни и студени области, пазете го от прегревяване.
- ▶ Пазете от директна слънчева светлина.
- ▶ Не използвайте в близост до прашни повърхности.
- ▶ Не използвайте свещи в близост до уреда, за да се избегне навлизането на друг запалим материал в устройството.

ОЕЕО Директива



Правилно изхвърляне на този продукт. Тази маркировка показва, че този продукт не трябва да се изхвърля с други отпадъци на домакинствата в рамките на целия ЕС. За да се предотврати възможно замърсяване на околната среда или вреда върху човешкото здраве вследствие на неконтролираното изхвърляне на отпадъци, рециклирайте ги отговорно, за да насърчавате устойчивото повторно използване на материалните ресурси. За да върнете използвано вече устройство, моля използвайте системата за връщане и събиране, или се свържете с търговеца, от който е закупен продуктът. Той може да вземе този продукт за безопасното му рециклиране.

Съхранение

Вашето устройство е внимателно проверено и опаковано преди неговото изпращане. Когато го разопаковате, се уверете, че всички части са включени и пазете опаковката от деца. Препоръчваме ви да запазите картонената опаковка по време на гаранционния период, за да поддържате устройството перфектно защитено в случай на ремонт или гаранция.

Описание на софтуера:

Този продукт включва софтуер, който не може да бъде променен от трета страна.

STRONG предоставя софтуера, инсталиран в продукта, и публикува съответния софтуер или софтуерни актуализации онлайн на www.strong.tv.

ОПРОСТЕНА ДЕКЛАРАЦИЯ НА ЕС ЗА СЪОТВЕТСТВИЕ

С настоящото STRONG декларира, че LED TV е в съответствие с Директива за радио оборудване 2014/53/EU.

Пълният текст на декларацията за съответствие на ЕС е достъпен на следния интернет адрес: <http://www.strong.tv/en/doc>