

STRONG

SMART TV with DVB-T2/C/S2

SRT 50UC7433

SRT 55UC7433



User Manual

Bedienungsanleitung

Manuel utilisateur

Manuale utente

Manual do Utilizador

Инструкции за употреба

Руководство пользователя

Посібник користувача

Användar Manual

Uživatelská příručka

Navodila za uporabo

Korisnički priručnik

Uputstvo za rukovanje

Používateľská príručka

Használati útmutató

Käyttöohje

Brukermanual

Manual del Usuario

Gebruiksaanwijzing

Brugervejledning

Manual de Utilizare

Instrukcja obsługi

Fig. 1

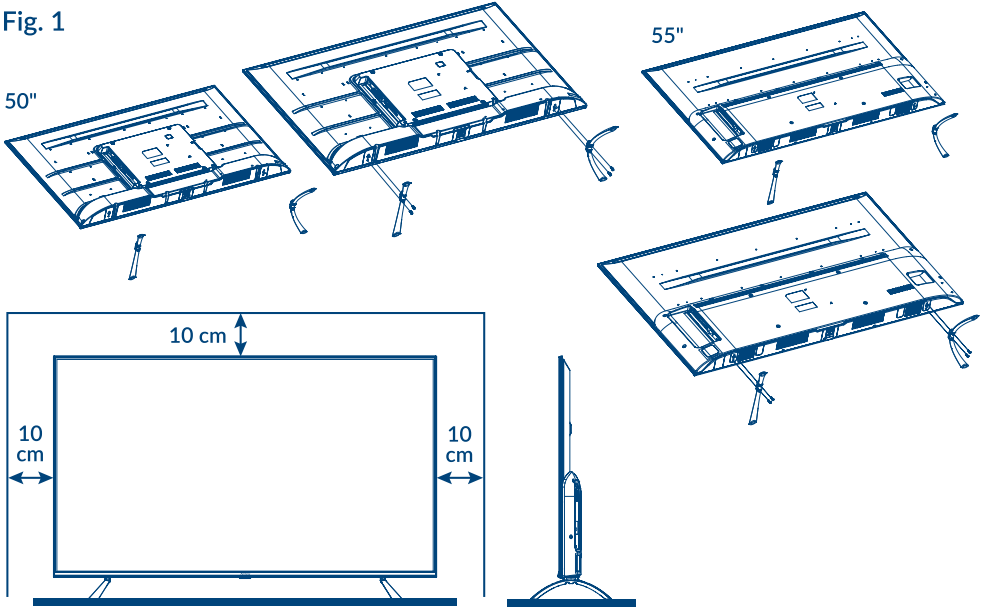

Fig. 2

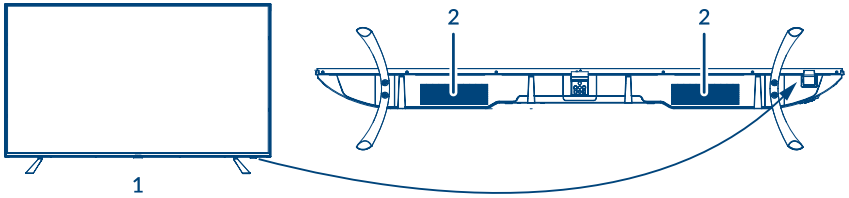

Fig. 3a

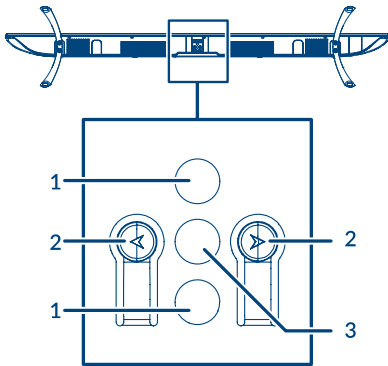

Fig. 3b

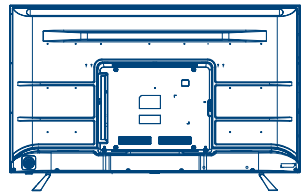
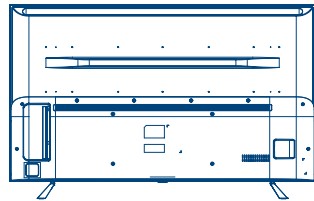

Fig. 3c



50" 55":

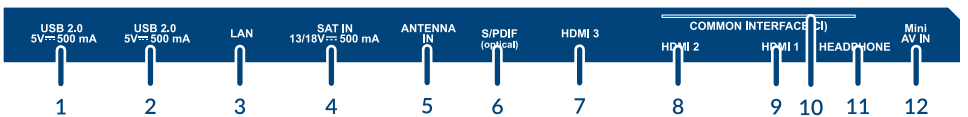

Fig. 4a

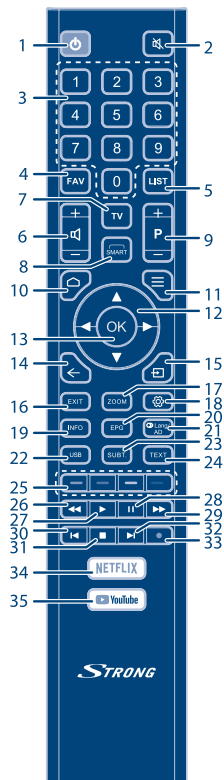

Fig. 4b

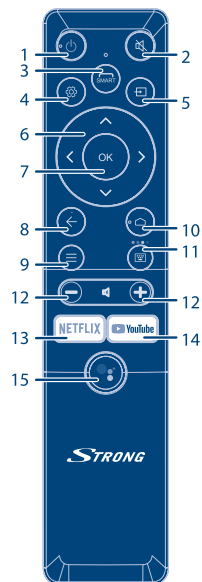

Fig. 5

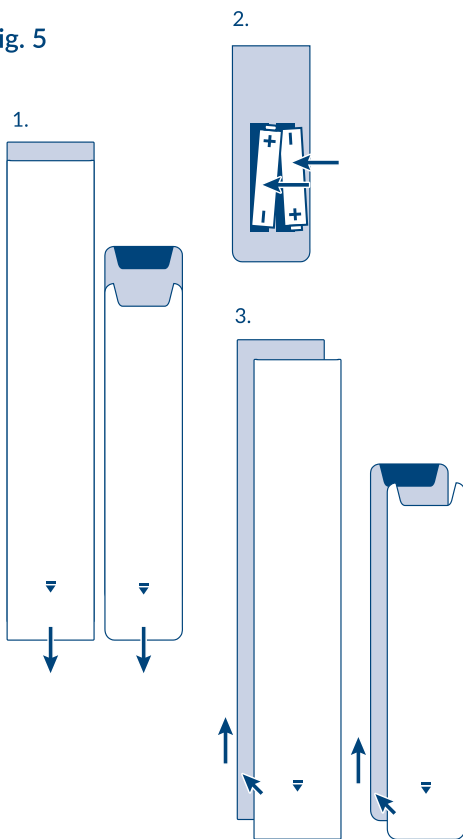

Fig. 6 a

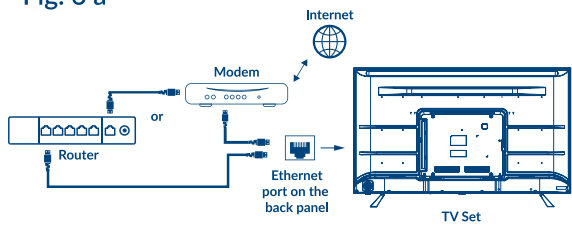

Fig. 6 b

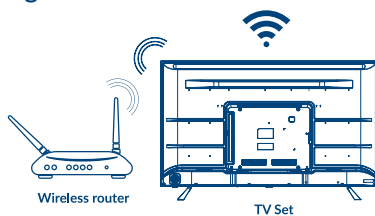

Fig. 7



Fig. 8



Fig. 9

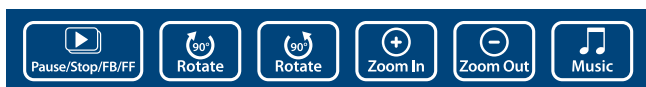

SERVICE CENTER

AT	 support_at@strong.tv  0820 400 150 (€ 0,12/Min. österr. Festnetz)	HU	 support_hu@strong.tv  +36 1 445 26 10
BG	 support_bg@strong.tv  +359 32 634451	IT	 support_it@strong.tv  199 404 032 Da rete fissa 24,8 cent. al min. 12,5 cent. scatto alla risposta Da rete mobile max 49 cent. al min. 15,6 cent. scatto alla risposta
CZ	 support_cz@strong.tv  844 44 44 90	NL	 support_nl@strong.tv
DE	 support_de@strong.tv  0180 501 49 91 (€ 0,14/Min. deutsches Festnetz) (€ 0,42/Min. max. Mobilfunknetze)	PL	 support_pl@strong.tv  801 702 017
DK	 support_dk@strong.tv	PT	 support_pt@strong.tv  +351 2 100 06 125
ES	 support_es@strong.tv  +34 91 119 61 76	SK	 support_sk@strong.tv  0850 15 05 50
FR	 support_fr@strong.tv	SL	 +386 1 828 08 58
HR	 +385 1 344 57 66	UA	 support_ua@strong.tv  +380 (44) 238 61 50

www.strong.tv

Supplied by STRONG AUSTRIA
Represented by STRONG Ges.m.b.H
Teinfalstraße 8/4,Stock
A-1010 Vienna, Austria
email : support_@strong.tv

Лицензии

ЭТОТ ПРОДУКТ ВЫПУЩЕН ПО ЛИЦЕНЗИИ ИЗ ПАТЕНТНОГО ПАКЕТА AVC ДЛЯ ЛИЧНОГО НЕКОММЕРЧЕСКОГО ИСПОЛЬЗОВАНИЯ ПОТРЕБИТЕЛЯМИ В ЦЕЛЯХ (I) КОДИРОВАНИЯ ВИДЕО В СООТВЕТСТВИИ С ТРЕБОВАНИЯМИ СТАНДАРТА AVC ("ВИДЕО AVC") И/ИЛИ (II) ДЕКОДИРОВАНИЯ ВИДЕО AVC, ЗАКОДИРОВАННОГО ПОТРЕБИТЕЛЕМ ДЛЯ ЛИЧНОГО НЕКОММЕРЧЕСКОГО ИСПОЛЬЗОВАНИЯ И/ИЛИ ДЕКОДИРОВАНИЯ ВИДЕО, ПОЛУЧЕННОГО ОТ ПОСТАВЩИКА, КТО ИМЕЕТ ЛИЦЕНЗИЮ НА ПОСТАВКУ ВИДЕО AVC. НИКАКИЕ ЛИЦЕНЗИИ НЕ ПРЕДОСТАВЛЯЮТСЯ И НЕ РАСПРОСТРАНЯЮТСЯ ДЛЯ ИСПОЛЬЗОВАНИЯ В ДРУГИХ ЦЕЛЯХ. ДОПОЛНИТЕЛЬНУЮ ИНФОРМАЦИЮ МОЖНО ПОЛУЧИТЬ MPEG LA, L.L.C. НА САЙТЕ [HTTP://WWW.MPEGLA.COM](http://www.mpegla.com)

Этот продукт содержит одну или несколько программ, которые защищены международными и США законами об авторском праве, как неопубликованных работ. Они являются конфиденциальными и являются собственностью **Dolby Laboratories**. Их воспроизведение или раскрытие, полностью или частично, а также производных работ от них, без специального разрешения Dolby Laboratories запрещено. Copyright 2003-2009 Dolby Laboratories. Все права защищены.

ДАННЫЙ ПРОДУКТ ПРОДАЕТСЯ С ОГРАНИЧЕННОЙ ЛИЦЕНЗИЕЙ И РАЗРЕШЕН К ИСПОЛЬЗОВАНИЮ ТОЛЬКО В СВЯЗИ С КОНТЕНТОМ HEVC, СООТВЕТСТВУЮЩИМ КАЖДОЙ ИЗ ТРЕХ СЛЕДУЮЩИХ КВАЛИФИКАЦИЙ: (1) СОДЕРЖИМОЕ HEVC ТОЛЬКО ДЛЯ ЛИЧНОГО ИСПОЛЬЗОВАНИЯ; (2) СОДЕРЖИМОЕ HEVC, ЧТО НЕ ПРЕДЛАГАЕТСЯ ДЛЯ ПРОДАЖИ; И (3) СОДЕРЖИМОЕ HEVC СОЗДАНО ВЛАДЕЛЬЦЕМ ПРОДУКТА. ДАННЫЙ ПРОДУКТ НЕ МОЖЕТ ИСПОЛЬЗОВАТЬСЯ В СВЯЗИ С ЗАКОДИРОВАННЫМ КОНТЕНТОМ HEVC, СОЗДАННЫМ ТРЕТЬЕЙ СТОРОНОЙ, КОТОРОЙ ПОЛЬЗОВАТЕЛЬ ЗАКАЗАЛ ИЛИ ПРИОБРЕЛ У ТРЕТЬЕЙ СТОРОНЫ, ЕСЛИ ПОЛЬЗОВАТЕЛЬ НЕ ПРЕДОСТАВЛЯЕТ ОТДЕЛЬНО ПРАВА НА ИСПОЛЬЗОВАНИЕ ПРОДУКТА С ЛИЦЕНЗИОННЫМ СОГЛАШЕНИЕМ, ПРЕДОСТАВЛЕННЫМ ПОЛЬЗОВАТЕЛЮ СОДЕРЖИМОГО. ИСПОЛЬЗОВАНИЕ ВАМИ ЭТОГО ПРОДУКТА В СВЯЗИ С КОНТЕНТОМ, ЗАКОДИРОВАННЫМ HEVC, СЧИТАЕТСЯ ПРИНЯТИЕМ ВАМИ ОГРАНИЧЕНИЙ НА ИСПОЛЬЗОВАНИЕ, КАК УКАЗАНО ВЫШЕ.

ОТКАЗ ОТ ОТВЕТСТВЕННОСТИ

Примите к сведению, что STRONG, ее партнеры-производители, поставщики приложений и поставщики услуг могут собирать и использовать технические данные и связанную информацию, включая, помимо прочего, техническую информацию об этом устройстве, системном и прикладном программном обеспечении и периферийных устройствах. STRONG, партнеры-производители, поставщики приложений и поставщики услуг могут использовать такую информацию для улучшения своих продуктов или для предоставления вам услуг или технологий, поскольку она представлена в форме, не идентифицирующей вас лично. Кроме того, примите к сведению, что некоторые предоставляемые услуги или приложения, интегрированные в устройство или установленные вами самостоятельно, могут запрашивать регистрацию, для которой вы должны предоставить личные данные. Также имейте в виду, что некоторые из служб или приложений, не предустановленные, но устанавливаемые вами позже, могут собирать ваши личные данные даже без дополнительных предупреждений об этом и что STRONG не несет ответственности за возможное нарушение защиты данных не предустановленными службами или приложениями.

УПОЩЕННАЯ ДЕКЛАРАЦИЯ ЕС О СООТВЕТСТВИИ

Настоящим STRONG заявляет, что устройства SRT 50UC7433, SRT 55UC7433 соответствуют Директиве 2014/53/EU. Полный текст декларации ЕС о соответствии доступен по следующему интернет-адресу: <https://www.strong.tv/en/doc>
Продукция постоянно совершенствуется. Некоторые технические характеристики и дизайн продукции могут измениться в связи с постоянными научно-техническими разработками. Термины HDMI и HDMI High-Definition Multimedia Interface и Логотип HDMI являются товарными знаками или зарегистрированными товарными знаками HDMI Licensing Administrator, Inc. в Соединенных Штатах и других странах. Произведено по лицензии Dolby Laboratories. Dolby исимволдвойного D являются товарными знаками компании Dolby Laboratories. Wi-Fi являются товарными знаками Wi-Fi Alliance®. Netflix является зарегистрированным товарным знаком Netflix, Inc. YouTube™ является товарным знаком Google Inc. Все другие названия продукции являются товарными знаками или зарегистрированными товарными знаками соответствующих владельцев.

© STRONG 2021. Все права защищены.

Чтобы наилучшим образом настроить телевизор и обеспечить безопасность при его использовании, пожалуйста, ознакомьтесь с данным руководством.

Данное руководство также может вам пригодиться в дальнейшем в процессе эксплуатации вашего телевизора. Сохраните его.



СОДЕРЖАНИЕ

1.0 РЕКОМЕНДАЦИИ	3
1.1 Рекомендации по безопасному использованию	3
1.2 Хранение	4
1.3 Аксессуары	4
1.4 Установка оборудования	4
2.0 ТЕЛЕВИЗОР	5
2.1 Стандартный ПИН код; Доступ к приложению LiveTV для установки родительского контроля	5
2.2 Передняя панель	5
2.3 Задняя панель	5
2.4 Пульт дистанционного управления (ДУ)	6
2.5 Установка батареек	7
2.6 Использование пульта ДУ	8
3.0 ПЕРВОЕ ВКЛЮЧЕНИЕ	8
4.0 ТЕЛЕГИД (EPG)	9
5.0 СЕТЕВОЕ ПОДКЛЮЧЕНИЕ	9
5.1 Подключение к проводной сети	10
5.2 Подключение к беспроводной сети	10
5.3 Настройка интернета	10
6.0 МЕНЮ ДОМАШНЕГО ЭКРАНА	11
7.0 МЕНЮ НАСТРОЙКИ	11
7.1 Меню Управления	11
7.2 Настройки изображения	11
7.3 Настройки звука	11
7.4 Каналы	12
7.5 Smart TV	13
7.6 Система	14
8.0 USB	15
8.1 При пользовании проигрывателем USB	15
8.2 Меню USB	15
9.0 УСТРАНЕНИЕ ВОЗМОЖНЫХ НЕПОЛАДОК	17
10.0 СПЕЦИФИКАЦИЯ	20

1.0 РЕКОМЕНДАЦИИ

1.1 Рекомендации по безопасному использованию

Перед началом эксплуатации устройства внимательно прочтите и в дальнейшем следуйте всем нижеприведенным рекомендациям.

- Используйте компоненты/аксессуары (такие как блок питания, батарейки и т.д.) только поставляемые или рекомендованные производителем.
- Перед установкой и началом эксплуатации данного устройства ознакомьтесь и в дальнейшем следуйте рекомендациям, приведенным на задней панели устройства.
- Во избежание риска пожара или поражения электрическим током, не подвергайте устройство воздействию дождя или избыточной влажности.
- Для обеспечения надлежащей вентиляции не следует перекрывать вентиляционные отверстия или накрывать устройство (например, газетами, скатертью, салфетками и т.п.)
- Устройство не должно подвергаться воздействию капель или брызг, не следует размещать на нем предметы, наполненные жидкостью (вазы и т.п.).
- Символ  указывает на опасность поражения электрическим током. Прокладка внешних проводов должна быть выполнена обученным персоналом. Рекомендуется пользоваться фабричными и готовыми к использованию кабелями и удлинителями.
- Во избежание риска получения травмы, устройство должно быть надежно установлено/прикреплено к полу/стене в соответствии с инструкциями по его установке.
- Существует опасность взрыва батареек при неправильной их установке. Используйте батарейки только надлежащего типа или их эквиваленты.
- Батарейки (батарейка, набор батареек) не должны подвергаться воздействию высоких температур, таких как прямые солнечные лучи, огонь, нагрев и т.п.
- Чрезмерное звуковое давление от динамиков или наушников может привести к потере слуха.
Прослушивание музыки на высокой громкости в течение длительного времени может привести к снижению слуха.
- Для того чтобы уменьшить риск повреждения слуха, следует уменьшить громкость до безопасного комфортного уровня и снизить количество времени прослушивания на высоких уровнях громкости.
- Место подключения/отключения устройства к электрической сети должно быть легкодоступным. При транспортировке или длительном хранении устройства позаботьтесь также о компактном безопасном размещении шнура питания, например с помощью прилагаемой стяжки. Важно не допустить при этом износа или повреждения самого шнура питания. Перед началом использования устройства убедитесь, что шнур питания не поврежден. Не используйте поврежденный шнур питания, замените его аналогичным с идентичными характеристиками. Отсутствие световой индикации на устройстве не означает, что оно полностью отключено от электросети. Чтобы полностью отключить устройство извлеките вилку шнура питания из электрической розетки.
- Следует обратить внимание на экологические аспекты утилизации батареек.
- Во избежание риска возникновения пожара, не следует размещать на устройстве никакие открытые источники пламени, например, горящие свечи и т.п.
-  Чтобы избежать возникновения и распространения огня, всегда держите свечи и другие источники открытого пламени вдали от данного устройства.
- Порт USB в состоянии обеспечить поддержку подключенных устройств с максимальным током потребления 500 мА.

-  Оборудование с этим символом относится к электроприборам класса 11, то есть имеет двойную изоляцию. Электроприборы этого класса разработаны таким образом, что не требуют подключения защитного заземления.

Рекомендации по месту установки

- Не размещайте устройство в замкнутом пространстве, например, внутри книжной полки и т.п.
- Не размещайте устройство рядом с влажными и холодными поверхностями, не допускайте перегрева устройства.
- Не размещайте устройство под прямыми солнечными лучами.
- Не размещайте устройство в местах повышенной запыленности.
- Не размещайте рядом с устройством свечи и другие источники открытого огня во избежание попадания на него пламени и других горючих инородных частиц.

Рекомендации по утилизации



Правильная утилизация данного устройства. Эта маркировка означает, что данный продукт не должен быть утилизирован вместе с другими бытовыми отходами по всей территории ЕС. Для предотвращения возможного ущерба окружающей среде или здоровью людей вследствие неконтролируемой утилизации отходов, утилизируйте его надлежащим образом для повторного использования как сырья. Чтобы вернуть использованное устройство, обратитесь к системе сбора и утилизации поддержанного оборудования или обратитесь к продавцам, у кого было приобретено данное устройство. Они могут принимать поддержанное оборудование для безопасной для окружающей среды последующей утилизации.

1.2 Хранение

Перед отправкой потребителю, все устройства тщательно проверяются и упаковываются.

При распаковке убедитесь в полной комплектности устройства.

Храните упаковку и все упаковочные материалы в местах, недоступных для детей.

Мы рекомендуем на время гарантийного периода устройства сохранять упаковку для случая безопасного продолжительного хранения или транспортировки.

1.3 Аксессуары

- Инструкция по установке – 1 шт.
- Инструкция по безопасности/Гарантийный талон – 1 шт.
- Пульты ДУ* – 2 шт.
- Батарейки (типа AA) – 2 шт.
- Батарейки (типа AAA) – 2 шт.

*Вы можете использовать оба пульта ДУ одновременно или любой из них по отдельности.

1.4 Установка оборудования

Fig. 1

Размещайте устройство на твердой горизонтальной поверхности, например стол или тумба.

Для обеспечения нормальной вентиляции устройства, размещайте его не ближе 10 см от любой из сторон до других объектов.

Для предотвращения порчи или опасных ситуаций, не размещайте никакие другие объекты поверх устройства.

Допускается использование устройства в тропическом и/или умеренном климате.

Руководство пользователя доступно на нашем сайте www.strong.tv содержит подробные инструкции по установке и использованию этого телевизора. В тексте руководства встречаются следующие обозначения:

встречаются следующие обозначения:

ПРЕДУПРЕЖДЕНИЕ

Указывает на предупреждающую информацию.

ПРИМЕЧАНИЕ Указывает на другую дополнительную, важную или полезную информацию.

MENU Подразумевает кнопку на пульте ДУ или на самом телевизоре. (**Жирный шрифт**)

Перейти Подразумевает пункт меню на экране. (*Наклонный шрифт*)

2.0 ТЕЛЕВИЗОР

2.1 Стандартный ПИН код: Доступ к приложению LiveTV для установки родительского контроля

2.2 Передняя панель

Fig. 2

ПРИМЕЧАНИЕ: Изображение приведено схематично.

1. Индикатор состояния/сенсор ДУ
2. Динамики

2.3 Задняя панель

Fig. 3a

ПРИМЕЧАНИЕ: Изображение приведено схематично.

1. ▲▼ Просмотр вверх/вниз по списку каналов. В рамках меню, кнопки работают с теми же функциями, что и кнопки ▲▼ на пульте и используются для настройки меню.
2. ◀▶ Увеличение/уменьшение громкости. В рамках меню, кнопки работают с теми же функциями, что и кнопки ◀▶ на пульте и используются для настройки меню.
3. ⏪/Menu Включает или выключает телевизор. Если телевизор включен, то при нажатии отображается *Выбор Источника*. В некоторых разделах меню используется для возврата к предыдущему меню. Долгое нажатие 3 с. – для отображения *NAV* меню.

ПРИМЕЧАНИЕ: Изображение приведено схематично.

50" 55":











- | | |
|---|--|
| 1. USB 2.0 | USB 2.0 порт. |
| 2. USB 2.0 | USB 2.0 порт. |
| 3. LAN | Подключитесь к вашему интернет-маршрутизатору, чтобы получить доступ к интернету/приложениям. |
| 4. SAT IN | Для подключения к телевизору спутниковой антенны. |
| 5. ANT IN | Для подключения к телевизору эфирной антенны или кабеля от оператора кабельного телевидения. |
| 6. S/PDIF (оптический) | Используйте RCA коаксиальный кабель для подключения вашего телевизора к совместимому цифровому усилителю или домашнему кинотеатру. |
| 7. HDMI 3 | Для подключения кабелем HDMI таких источников сигнала, как DVD, проигрыватель Blu-ray, игровая консоль и др. |
| 8. HDMI 2 (ARC) | Для подключения кабелем HDMI таких источников сигнала, как DVD, проигрыватель Blu-ray, игровая консоль и др. или напрямую к цифровому усилителю, который поддерживает функцию ARC. Данный вход оснащен функцией ARC (Реверсивный звуковой канал) для вывода звука и поддерживает систему звука в качестве Dolby. |
| 9. HDMI 1 | Для подключения кабелем HDMI таких источников сигнала, как DVD, проигрыватель Blu-ray, игровая консоль и др. |
| 10. CI | Для подключения модуля условного доступа (CAM). |
| 11.  | Для подключения к телевизору наушников/портативных колонок. Если к выходу наушники подключены, динамики телевизора будут выключены. |
| 12. Mini AV IN | 3.5 мм разъем для подключения композитного видео и звука лев/прав. |













ПРИМЕЧАНИЕ:

Если телевизор выключается при подключении кабеля к любому разъему, просто включите его снова.

2.4 Пульт дистанционного управления (ДУ)











Fig. 4a

- | | |
|---|---|
| 1.  | Для включения/выключения телевизора. |
| 2.  | Для включения/выключения звука телевизора. |
| 3. 0 ~ 9 | Для переключения на канал по его номеру. |
| 4. FAV | Для вызова на экран списка избранных каналов. Используйте кнопки     для перехода на другой канал. Для подтверждения нажмите кнопку ОК. |
| 5. LIST | Для вызова на экран списка каналов. |
| 6.  | Для управления уровнем громкости. |
| 7. TV | Вернуться в режим ТВ. |
| 8.  | Нажмите для входа в Smart меню. |
| 9. P +/- | Для переключения каналов, вниз или вверх. |
| 10.  | Для выхода на домашний экран. |
| 11.  | Для вызова Главного меню. |
| 12.  | Для перемещения по меню. |
| 13. OK | Для подтверждения выбора. |

- 14.  Нажмите для возврата к просматриваемому ранее каналу. В меню: Назад к предыдущему меню.
- 15.  Для выбора источника входного сигнала.
- 16. EXIT Для выхода из меню.
- 17. ZOOM-/+ Для изменения формата экрана.
- 18.  Нажмите, чтобы получить доступ к настройкам ТВ.
- 19. INFO Для информации о текущем источнике.
- 20. EPG Для входа в Телегид (электронная программа передач) в режиме DTV.
- 21.  Lang/AD Для выбора доступных языков аудио.
- 22. USB Войти в меню мультимедиа.
- 23. SUBT Для включения/выключения субтитров в режимах DTV.
- 24. TEXT Для вызова телетекста (при наличии вещания).
- 25. ЦВЕТНЫЕ КНОПКИ
Функции зависят от контекста меню и соответствуют информации на экране.
- 26.  Для перемотки назад.
- 27.  Начать/возобновить воспроизведение.
- 28.  Пауза при воспроизведении.
- 29.  Для перемотки вперед.
- 30.  Для возврата к предыдущему файлу.
- 31.  Для прекращения воспроизведения.
- 32.  Для воспроизведения следующего файла.
- 33.  Не используется.
- 34. NETFLIX Для быстрого переключения к NETFLIX*.
- 35. YouTube Для быстрого переключения к YouTube.

* Членство не включено. Netflix доступен только в отдельных странах. Просмотр Netflix требует ввода учетной записи. Требуется доступ к интернету. За более подробной информацией обратитесь на www.netflix.com/TermsOfUse.

Fig. 4b

- 1.  Для включения/выключения телевизора.
- 2.  Для включения/выключения звука телевизора.
- 3. SMART Нажмите для входа в Smart меню.
- 4.  Нажмите, чтобы получить доступ к настройкам ТВ.
- 5.  Для выбора источника входного сигнала.
- 6.  Для перемещения по меню.
- 7. OK Для подтверждения выбора.
- 8.  Нажмите для возврата к просматриваемому ранее каналу. В меню: Назад к предыдущему меню.
- 9.  Для вызова Главного меню.
- 10.  Для выхода на домашний экран.
- 11.  Открыть клавиатуру.
- 12.  Для управления уровнем громкости.
- 13. NETFLIX Для быстрого переключения к NETFLIX*.
- 14. YouTube Для быстрого переключения к YouTube.
- 15.  Нажмите, чтобы активировать функцию голосового управления.

2.5 Установка батареек

Fig. 5

Установите 2 AA батарейки в батарейный отсек меньшего пульта ДУ и 2 AAA - в батарейный отсек большего пульта ДУ. Соблюдайте полярность батареек. Диаграмма правильного расположения батареек изображена внутри отсека.

ЗАМЕЧАНИЕ:

Изображение приведено схематично. Действительный внешний вид может отличаться.

1. Сдвиньте по горизонтали крышку отсека для батареек пульта ДУ.
2. Устанавливайте 2 AA или 2 AAA батарейки в батарейный отсек, соблюдая их полярность.
3. Закройте крышкой отсек для батареек пульта ДУ возвратным сдвигом по горизонтали.

Предупреждения по использованию батарей

Некорректное использование батарей может привести к их протеканию.

Руководствуйтесь следующими инструкциями.

1. Не допускайте короткого замыкания полюсов батарей.
2. Разряженную батарею следует заменить.

При продолжительном неиспользовании пульта ДУ рекомендуем извлекать из него батареи.

3. Не используйте совместно батареи разных типов (например: соляные и щелочные).
4. Не бросайте батареи в огонь, не перезаряжайте и не разбирайте их.
5. С целью защиты окружающей среды, соблюдайте, пожалуйста, правила утилизации использованных батарей.

2.6 Использование пульта ДУ

- Направляйте пульт ДУ на сенсор ДУ телевизора, расположенного на его передней панели. Управление телевизором может быть ограничено или невозможно при наличии препятствий между пультом ДУ и сенсором ДУ телевизора.
- Не подвергайте пульт ДУ сильной вибрации. Не допускайте попадания жидкостей на пульт ДУ. Не допускайте длительного нахождения пульта ДУ в условиях высокой влажности.
- Не подвергайте пульт ДУ длительному воздействию прямых солнечных лучей. Сильный нагрев может привести к деформации пульта ДУ.
- Прямые солнечные лучи и очень яркое освещение может уменьшить чувствительность сенсора ДУ телевизора и расстояние действия пульта ДУ. Понижьте внешнее освещение, найдите подходящее положение для телевизора или просто поднесите пульт ДУ ближе к сенсору.

* для подтверждения выбора используйте кнопку ОК или стрелку вправо.

ПРИМЕЧАНИЕ:

Данный телевизор оснащен двумя пультами ДУ. Вы можете использовать оба пульта ДУ одновременно или любой из них по отдельности.

3.0 ПЕРВОЕ ВКЛЮЧЕНИЕ

Выполните все необходимые соединения и включите телевизор.

Клавишами ▲▼ в разделе *Язык меню* выберите удобный для вас язык экранного меню и нажмите кнопку ОК или стрелку вправо для подтверждения выбора. Затем выберите свою страну/регион и подтвердите свой выбор нажатием кнопки ОК или стрелкой вправо. Настройте телевизор с телефоном Android или пропустите. Если вы решите продолжить, сначала подключитесь к своей сети Wi-Fi. Зайдите в вашу учетную запись Google и примите условия использования. Выполните дальнейшие шаги (местоположение, диагностика, помощник Google, сервис и конфиденциальность, личный результат) и ознакомьтесь с особенностями телевизора (Google Play,

Google Assistant, Chromecast). Затем выберите свою страну и подтвердите настройки кнопкой ОК или кнопкой со стрелкой вправо.

Появится экран *Условия и положения*, *Уведомление о конфиденциальности*, *Уведомление о cookie*. Прочтите и подтвердите условия выбором **Я согласен** нажатием на кнопку **ОК**.

Далее вы можете выполнить **Установку телеканалов**. Выберите тот вариант, который вы будете использовать, и следуйте последующим инструкциям.

Если вы выбрали вариант **Продолжить**, вы сможете установить телевизионные каналы. Выберите, какую установку вы хотите использовать: (Эфирное/DVB-T/T2, Кабельное/DVB-C или Спутниковое/DVB-S/S2). Если вы выбрали вариант Эфирное/DVB-T/T2, у вас будут следующие опции: Выберите *Цифровые* для приема цифрового эфирного вещания, *Аналоговые* для приема аналогового эфирного вещания или оба варианта, чтобы выполнить установку обоих одновременно. Другие тюнеры могут быть настроены, если вы выберете "Отказаться от сканирования".

Если вы выбрали этот последний вариант, у вас теперь будет возможность сканировать кабельный тюнер.

Выберите *Цифровые* или *Аналоговые*, чтобы сканировать кабельное вещание или выберете "Отказаться от сканирования".

Выбрав цифровое вещание, вы сможете выбрать своего оператора кабельного телевидения, если это доступно, или сможете выполнить поиск вручную. Правильные частоты вещания обычно доступны у вашего оператора. Обратитесь к оператору за этой информацией.

Если вы выбрали "Отказаться от сканирования", у вас теперь будет возможность сканировать спутниковый тюнер.

Если вы выбрали Германию, Австрию, Чехию, Словакию, Бельгию или Нидерланды в качестве страны установки, то при сканировании DVB-S/S2 можно выполнить быстрый поиск, когда каналы от выбранного вами провайдера сохраняются первыми в списке каналов.

Следуйте инструкциям на экране телевизора, чтобы завершить установку телевизора. Установка завершена, наслаждайтесь.

4.0 ТЕЛЕГИД (EPG)

Телегид предназначен для цифровых ТВ-программ. Он передается поставщиками программ и предлагает информацию о транслируемых программах. Вы можете получить доступ в цифровом режиме, нажав **EPG** на пульте ДУ. Используйте **▼**, потом **◀▶** для выбора EPG нужного канала. Для завершения и возврата в режим просмотра используйте кнопку **←**.

Используйте **ЦВЕТНЫЕ** кнопки для выполнения необходимых настроек.

ЖЕЛТАЯ	Управление списком напоминаний
СИНЯЯ	Создать список напоминаний

5.0 СЕТЕВОЕ ПОДКЛЮЧЕНИЕ

Ваш телевизор может быть подключен к домашней сети двумя способами:

- Проводной, с использованием разъема RJ45 (LAN) на задней панели.
- Беспроводной, с использованием внутренней беспроводной и вашей домашней беспроводной сети.

ПРИМЕЧАНИЕ:

Для доступа к Интернету, вы должны подключиться к высокоскоростному широкополосному интернет-сервису с помощью вашего провайдера интернет-сервиса.

ПРИМЕЧАНИЕ:

Инструкции, приведенные ниже, являются обычными способами подключения вашего телевизора к проводной и беспроводной сети. Метод подключения может отличаться в зависимости от фактической конфигурации вашей сети. В случае возникновения вопросов относительно домашней сети, пожалуйста, свяжитесь с вашим поставщиком интернет-услуги.

5.1 Подключение к проводной сети

Fig. 6a

ЗАМЕЧАНИЕ:

Изображение приведено схематично.

Для подключения к проводной сети

1. Убедитесь, что у вас есть в наличии:
 - Кабель Ethernet достаточной длины, чтобы достать до вашего телевизора
 - Маршрутизатор или модем с портом Ethernet
 - Высокоскоростное интернет-соединение
2. Подключите кабель Ethernet к маршрутизатору и к порту Ethernet на задней панели телевизора.
3. С помощью меню *Конфигурация сети* сделайте настройки ТВ.

5.2 Подключение к беспроводной сети

Fig. 6b

ЗАМЕЧАНИЕ:

Изображение приведено схематично.

Для подключения к беспроводной сети:

1. Убедитесь, что у вас есть в наличии:
 - Маршрутизатор, передающий высокоскоростной беспроводной сигнал
 - Высокоскоростное интернет-соединение
2. С помощью меню *Конфигурация сети* сделайте настройки ТВ

5.3 Настройка интернета

Интернет-соединение

С помощью этой опции вы можете активировать/деактивировать ваше интернет-соединение

Интерфейс

Выбор Wi-Fi или проводной сети

Конфигурация беспроводной сети

В этом меню вы можете сканировать сети Wi-Fi, а затем выбрать собственную сеть. Выбрав его, вы должны ввести его код доступа.



IP Configuration



В этом меню вы можете выбрать автоматический или ручной IP-адрес

Информация

Вы найдете информацию о вашем IP-адресе, идентификаторе пользователя и BSSID (Mac-адрес)







6.0 МЕНЮ ДОМАШНЕГО ЭКРАНА

Меню домашнего экрана включает пункты *Источник*, *Смарт-настройки* и *Приложения*. Для доступа к меню нажмите  на пульте ДУ. Используйте кнопки   для перемещения и **ОК** для выбора требуемого пункта. Для выхода из меню нажмите **EXIT**.

<i>Источник</i>	Выберите источники входного сигнала устройств, подключенных к различным портам телевизора.
<i>Смарт-настройки</i>	Отображает различные настройки Смарт ТВ. Используйте   для выбора требуемой опции и ОК для ее активации.
<i>Приложения</i>	В этом меню вы найдете развлекательные приложения, такие как Netflix, YouTube, APP Store, AccuWeather, браузер и др.

7.0 МЕНЮ НАСТРОЙКИ

7.1 Меню Управления

Нажмите кнопку  для выхода в главное меню телевизора. Используйте   для выбора между Изображение, Звук, Канал, Smart TV, Сеть, Система или Поддержка. Нажмите **ОК** или  для подтверждения выбора. Нажмите **ОК** для входа в под-меню. Используйте   для выбора вариантов. Нажмите **ОК** для выбора значения и  для выхода. Некоторые из пунктов - информационные и не могут быть изменены.

7.2 Настройки изображения

<i>Режим изображения</i>	Выберите один из режимов автоматического управления изображением.
<i>Подсветка</i>	Настройте уровень подсветки изображения.
<i>Яркость</i>	Настройте яркость изображения.
<i>Контраст</i>	Отрегулируйте разницу между светлыми и темными областями изображения.
<i>Насыщенность</i>	Отрегулируйте насыщенность цвета.
<i>Оттенок</i>	Отрегулируйте баланс между красным и зеленым уровнями.
<i>Четкость</i>	Отрегулируйте четкость краев на границах изображения.
<i>Температура цвета</i>	Отрегулируйте цветовую температуру изображения.
<i>Формат изображения</i>	Для выбора формата изображения
<i>Динамический контраст</i>	Эта функция автоматически обнаруживает входной визуальный сигнал и регулирует изображение для создания оптимального контраста
<i>Шумоподавление</i>	Уменьшает шумы во входном сигнале.
<i>Эко настройки</i>	Установите этот параметр в значение <i>Вкл</i> или <i>Выкл</i> для уменьшения уровня потребления энергии.

7.3 Настройки звука

<i>Режим звука</i>	Выберите один из предустановленных режимов звука.
--------------------	---

ПРИМЕЧАНИЕ:

Когда режим звука установлен в другое значение, пять параметров звука (100 Гц, 500 Гц, 1,5 КГц, 5 КГц и 10 КГц) будут доступны для настройки желаемых уровней частоты. Вы можете установить параметры на желаемые уровни.

<i>Баланс</i>	Настройка баланса звука между левым и правым динамиками (наушниками).
<i>Автогромкость</i>	Подстройка громкости в соответствии с уровнем Громкости входного сигнала. Варианты выбора <i>Вкл</i> или <i>Выкл</i> .
<i>Режим SPDIF</i>	Используется при подключении цифровой акустической системы к S/PDIF-выходу. Варианты выбора: <i>Авто</i> - для вывода звука в исходном качестве, <i>PCM</i> - для преобразования звука в режим 2-канального стерео или <i>Выкл</i> - для отключения звука для данного выхода.
<i>Задержка SPDIF</i>	Для настройки задержки SPDIF и задержки звука динамиков.
<i>Режим Аудио</i>	Отрегулируйте звук и изображение, если они не синхронизированы друг с другом. Например, когда вы используете аудио-усилитель или звуковую панель.





7.4 Каналы

Для отображения главного меню нажмите кнопку .

Кнопками   выберите пункт *Каналы* главного меню и нажмите **OK** для входа.

Используйте   для выбора параметра, который вы желаете настроить и нажмите **OK** для входа в под-меню.

ПРИМЕЧАНИЕ: Данная функция доступна только в режиме ТВ.

<i>Поиск каналов</i>	Сканирование всех доступных аналоговых и цифровых каналов.
<i>Список каналов</i>	Отображение списка всех найденных каналов.
<i>Телегид</i>	Нажмите OK  для входа в раздел электронной программы телепередач.
<i>Организатор каналов</i>	Для пропуска, редактирования и удаления каналов (см. раздел 7.4.1 для более подробной информации)
<i>Диагностика канала (для каналов цифрового ТВ)</i>	Нажмите OK  для отображения некоторой информации о сигнале для просматриваемого цифрового телеканала, как то Мощность сигнала, Частота и др.
<i>Телетекст</i>	Кнопками   выберите язык телетекста.

7.4.1 Организатор каналов

Выберите "Настройки" -> "Каналы" -> "Организатор каналов".

Есть 4 под-меню: Пропуск каналов, Сортировка каналов, Редактирование каналов, Удаление каналов.

7.4.1.1 Пропуск каналов

Зайдите в Пропуск каналов. Если вы хотите скрыть канал из списка каналов, просто выберите/отметьте его.

7.4.1.2 Сортировка каналов

Зайдите в под-меню Сортировка каналов.

Есть две возможности: Замена каналов и Вставка канала.

Замена каналов: чтобы заменить канал одного типа на другой, нужно выбрать два канала для обмена и нажать кнопку ОК. Каналы поменяются местами. Когда количество каналов превышает одну страницу, вступает в силу функция быстрого перехода, которая используется для быстрого перехода к номеру канала, введенному пользователем.

Вставка канала, которая используется для изменения порядка выбранных каналов. После выбора канала, который нужно вставить, переместите курсор в место для вставки и нажмите КРАСНУЮ кнопку, чтобы вставить.

7.4.1.3 Редактирование каналов

Функция Редактирования каналов. Выберите нужный канал и нажмите ОК для редактирования его номера или имени.

7.4.1.4 Удаление каналов

Эта функция используется для удаления выбранных каналов. Если таких каналов слишком много, потребуются немного больше времени. Нужно немного подождать.

7.5 Smart TV

Нажмите  для вызова главного меню.

Кнопками   выберите пункт *Smart TV* главного меню.

Нажмите **ОК** для входа в под-меню.

<i>Настройки Netflix</i>	Здесь вы можете отключить ваше устройство от Netflix.
<i>Беспроводной экран</i>	Передача экрана и звука вашего устройства, например смартфона или планшета, на телевизор без проводов.
<i>Fast Cast</i>	Используйте свой мобильный телефон в качестве пульта ДУ, просматривайте фотографии на экране телевизора со своего мобильного телефона или слушайте музыку.
<i>Выключение по сети</i>	Нажмите ОК или  и выберите Выкл. Или Вкл.

ПРИМЕЧАНИЕ:

приложение “Беспроводной экран” и функция “Fast Cast” требуют совместимое приложение на вашем смартфоне или мобильном устройстве. Загрузите приложение для обмена мультимедиа и беспроводного дисплея с App Store или с Google Play Store для использования этого функционала на вашем телевизоре.

ПРЕДУПРЕЖДЕНИЕ:





- Перед использованием Smart TV настройте сетевое подключение.
- Медленный отклик и/или прерывания могут возникать в зависимости от условий вашей сети.
- Если у вас возникли проблемы с использованием приложения, обратитесь к поставщику контента.
- В зависимости от условий поставщика контента, обновления приложений или работа самого приложения могут быть прекращены.
- В зависимости от правил вашей страны, некоторые из приложений могут иметь ограниченное обслуживание или вообще не поддерживаться.

7.6 Система

Нажмите  для вызова главного меню.

Кнопками   выберите пункт *Система* главного меню.

Нажмите **OK** для входа в под-меню.

<i>Язык меню</i>	Нажмите OK /  для отображения списка доступных языков. Кнопками   выберите требуемый язык экранного меню.
<i>Часовой пояс</i>	Выберите ваш часовой пояс.
<i>Часы</i>	Для включения автоматической синхронизации времени. Выберите Выкл. для задания значения вручную.
<i>Таймер отключения</i>	Установите период времени, после которого телевизор переходит в режим ожидания.
<i>Автовывключение</i>	Установите период времени, после которого телевизор переходит в режим ожидания.
<i>Блокировки</i>	Для контроля специальных функций телевизора. Стандартный код 1234. Супер-пароль 0423.
<i>T-Link</i>	Используйте эту функцию для включения функции ARC и поиска устройств СЕС, подключенных к разъему HDMI вашего телевизора.
<i>Месторасположения</i>	Выберите режим «Дом» или «Магазин» в зависимости от места установки.
<i>Настройки HbbTV</i>	Используя HbbTV, вы сможете не просто просматривать Телегид (EPG - electronic program guide) на неделю вперед, чтобы узнать, какие программы будут в трансляции, также вы сможете просматривать события в обратном направлении, увидеть, что вы пропустили, и посмотреть их без необходимости открывать отдельные телевизионные приложения для каналов.
<i>Общий интерфейс (CI)</i>	Нажмите OK или  для входа в меню общего интерфейса.
<i>Субтитры</i>	Выберите Вкл. или Выкл.
<i>Заводские настройки</i>	Обратите внимание, что при подтверждении этого выбора все ранее установленные настройки будут удалены, а ваш телевизор будет сброшен до заводских настроек !!!

8.0 USB

8.1 При использовании проигрывателем USB

1. Некоторые из USB-накопителей могут быть несовместимы с данной моделью телевизора и не обеспечивают их нормальное взаимодействие.
2. Чтобы избежать потери полезных данных при возникновении внештатных ситуаций, сделайте резервную копию всех данных вашего USB-накопителя на другой носитель. Компания STRONG не несет ответственности за потерю информации или последствия, связанные с потерей информации. Сохранность данных является ответственностью самого пользователя.
3. Для файлов большого размера время загрузки может быть несколько большим, чем обычно.
4. Время реакции USB-накопителей отличается для различных устройств.
5. При подключении или отключении USB-накопителя от телевизора, отключите режим USB. В противном случае сохраняется риск повреждения самого накопителя или файлов, сохраненных на нем.
6. Используйте USB-накопители только в форматах файловых систем FAT16, FAT32, NTFS (только проигрывание) как это реализовано в операционной системе Windows. Если накопитель отформатирован сторонней утилитой, не поддерживанной Windows, он может быть не распознан телевизором.
7. При использовании внешнего жесткого диска с интерфейсом USB, который требует дополнительного питания, убедитесь, что его потребляемый ток не превышает 500 мА. В противном случае телевизор перейдет в режим ожидания/выключится. Необходимо отключить такой накопитель, после чего телевизор можно снова включать.
8. Сообщение "Не поддерживается" будет приведено на экране, если формат файла не поддерживается телевизором или файл поврежден.
9. Большие изображения (формата высокой четкости FHD) требуют большего времени обработки. Немного подождите.
10. Данная модель телевизора может не поддерживать некоторые форматы мультимедийных файлов из-за обновленных форматов кодировок или по другим техническим причинам.

8.2 Меню USB

Вы можете воспроизводить видео-, фото-, аудиофайлы и файлы браузера с ваших USB-устройств. Подключите USB-накопитель к USB входу и выберите тип медиафайла на странице Мультимедиа: *Видео*, *Музыка*, *Изображение* и *Текст*. Нажмите **OK** или **▶**, на экране появится USB-накопитель, который был подключен. Нажмите **OK** снова для просмотра папок и файлов на нем.

Для выбора папки используйте кнопки **▲▼** или **◀▶**, и **OK**, чтобы подтвердить и открыть папку или выбрать файл. Выделите, тот, который вы хотите воспроизвести или просмотреть, или непосредственно нажмите **▶ II**, чтобы сразу начать воспроизведение. Нажмите **■**, чтобы закончить воспроизведение и вернуться в папку предыдущего уровня. Нажимайте необходимое количество раз **◀** для возврата в корень папки каталога. Повторите снова для выбора и воспроизведения файлов другого типа.

ПРИМЕЧАНИЕ:

После выбора одного из типов медиафайлов, например *Видео*, в содержимом папок будут отображаться только файлы этого типа. Файлы других форматов отображаться не будут.

8.2.1 Воспроизведение видео

Fig. 7

Во время воспроизведения, нажмите **INFO** или **OK** для отображения/выхода из панели меню (Fig. 7). Нажмите **Кнопки управления USB** на пульте ДУ для соответствующих шагов.

Пауза/Стоп/Предыд./След.

Нажмите ► || для начала или приостановки воспроизведения. Нажмите ■ для прекращения воспроизведения. Нажмите ◀▶ для перехода к предыдущему или следующему медиафайлу. Кнопками ◀▶ можно выбрать на панели воспроизведения соответствующую иконку, затем нажать **OK**. Телевизор выполнит выбранное действие.

Назад/Вперед

Нажмите и удерживайте ◀▶ для выполнения перемотки по файлу воспроизведения. Нажмите ► || для начала воспроизведения с выбранного места.

8.2.2 Воспроизведение музыки

Fig. 8

Нажатие на кнопку **INFO** или **OK** показывает/скрывает панель воспроизведения (Fig. 8).

Кнопками пульта ДУ выполняйте необходимые операции.

Воспр. & Пауза/Стоп/Предыд./След.

Нажмите ► || для начала или приостановки воспроизведения. Нажмите ■ для прекращения воспроизведения. Нажмите ◀▶ для перехода к предыдущему или следующему медиафайлу. Кнопками ◀▶ можно выбрать на панели воспроизведения соответствующую иконку, затем нажать **OK**. Телевизор выполнит выбранное действие.

Назад/Вперед

Нажмите и удерживайте ◀▶ для выполнения перемотки по файлу воспроизведения. Нажмите ► || для начала воспроизведения с выбранного места.

ЗАМЕЧАНИЕ:

- Если выбран один (или несколько) файлов для воспроизведения, кнопками ◀▶ переход будет осуществляться только между выбранными файлами.
- В этом меню будут отображаться только поддерживаемые файлы.
- Файлы, имеющие другие расширения, показаны не будут.
- Пере-модулированный mp3-файл может воспроизводиться с искажениями.
- Телевизор поддерживает экран текстов (только английский). Максимальное число символов в строке 48.
- Для корректного отображения текстов в процессе воспроизведения музыкального файла имена файлов музыки и текста должны совпадать.
- Для отображения текста в процессе воспроизведения музыкального файла текстовый файл должен находиться в том же каталоге, что и музыкальный файл, иметь такое же название, расширение файла должно быть ".lrc".

8.2.3 Просмотр изображений

Fig. 9

Нажатие на кнопку **INFO** или **▼** показывает/скрывает панель воспроизведения (Fig. 9). Кнопками пульта ДУ выполняйте необходимые операции.

Пауза/Стоп/Предвд./След.

Нажмите **▶ II** для начала или приостановки воспроизведения. Нажмите **■** для прекращения воспроизведения. Нажмите **◀▶▶** для перехода к предыдущему или следующему медиафайлу. Кнопками **◀▶** можно выбрать на панели воспроизведения соответствующую иконку, затем нажать **OK**. Телевизор выполнит выбранное действие.

Поворот

Перейдите на соответствующую иконку и нажмите **OK**. Будет выполнен поворот изображения по или против часовой стрелки на 90 градусов.

Увеличить/Уменьшить

Перейдите на соответствующую иконку и нажмите **OK** для увеличения или уменьшения отображения.

Фоновая музыка

Фоновая музыка: В случае если вы сохранили музыкальные файлы на USB-накопителе, вы можете проигрывать музыку во время просмотра ваших фото.

ЗАМЕЧАНИЕ:

Функция  доступна только тогда, когда изображение увеличено.

8.2.4 Просмотр текстовых документов

Кнопками **◀▶** выберите раздел *ТЕКСТ* Главного меню. Используйте **◀▶** для выбора желаемого накопителя и нажмите **OK**. Используя **▲▼◀▶**, выберите файл, который вы желаете просмотреть и нажмите **OK**. Выход по кнопке **OK**. Используйте **◀▶** для выбора *Возврат* для возврата в предыдущее меню.

8.2.5 Обновление ПО через USB

Рекомендуется иногда проверять, доступно ли новое обновление ПО для вашей модели телевизора. Проверку можно выполнить и сделать загрузку с нашего сайта www.strong.tv. В секции поддержки сайта укажите номер модели. Если в списке обновлений появилась более свежая версия ПО, вы можете скачать его и скопировать в корневой каталог USB-накопителя. Кнопками **▲▼** выберите *Обновление ПО (USB)* из раздела *НАСТРОЙКИ* меню вашего телевизора. Подключите данный USB-накопитель к USB-порту телевизора и нажмите **OK** для начала обновления на соответствующую версию ПО. Подтвердите начало, выбрав *Да* кнопками **◀▶**. Когда обновление завершено, отсоедините USB-накопитель, отключите вилку телевизора от электрической розетки и подключите ее снова.

9.0 УСТРАНЕНИЕ ВОЗМОЖНЫХ НЕПОЛАДОК

В случаях возникновения неполадок или проблем в эксплуатации данного устройства, перед звонком в службу поддержки или обращением в ремонт, пожалуйста, ознакомьтесь с приведенной ниже информацией по разрешению наиболее часто встречающихся причин неработоспособности.

Проблема	Вероятная причина и рекомендации
Нет изображения, нет звука	<ol style="list-style-type: none"> 1. Проверьте предохранители. 2. Проверьте наличие питания в розетке. Подключите другое устройство к данной розетке и убедитесь, что оно включается. 3. Нет контакта между вилкой и розеткой. 4. Проверьте наличие сигнала.
Нет цвета	<ol style="list-style-type: none"> 1. Поменяйте систему цветности. 2. Отрегулируйте яркость и насыщенность. 3. Переключитесь на другой канал. Возможно, передача транслируется в черно-белом формате.
Не работает пульт ДУ	<ol style="list-style-type: none"> 1. Поменяйте батарейки. 2. Батарейки установлены неправильно. 3. Телевизор не подключен к розетке.
Нет изображения, звук хороший	<ol style="list-style-type: none"> 1. Отрегулируйте яркость и контраст. 2. Возможно, есть неполадки в трансляции.
Нормальное изображение, нет звука	<ol style="list-style-type: none"> 1. Отрегулируйте громкость пультом ДУ. 2. Звук на телевизоре отключен. Нажмите кнопку  для восстановления звука. 3. Поменяйте систему звука. 4. Возможно, есть неполадки в трансляции.
Рассыпание изображения	Обычно – это влияние местных наводок, например автомобили, лампы дневного освещения или включенный фен. Подстройте вашу антенну, чтобы уменьшить такое влияние.
Изображение снежит или замирает	<p>Если ваша антенна расположена в неудачном месте или не настроена с точки зрения качества приема сигнала и сигнал при этом слабый, то ухудшение условий приема сигнала может приводить к эффекту снежения, замиранию изображения или его пропаданию. Необходимо настроить антенну. В особо тяжелых случаях вам придется заменить антенну другой с лучшими характеристиками для приема сигнала.</p> <ol style="list-style-type: none"> 1. Настройте положение и направление вашей комнатной или наружной антенны. 2. Проверьте все соединения. 3. Проверьте настройки каналов, при необходимости - подстройте. 4. Перейдите на другой канал. Возможно в вашей местности проблемы с трансляцией.
Сдвоенное изображение	Такой эффект иногда проявляется при получении сигнала от нескольких передатчиков или источников, например – один прямой сигнал, а второй – отраженный от близстоящих зданий или склонов рельефа местности и пришедший с небольшой задержкой. Подстройте положение и направление вашей антенны, чтобы уменьшить данное влияние.

Проблема	Вероятная причина и рекомендации
Наложение радиочастот	Такое наложение часто выражено рябью или диагональными полосами на изображении, Иногда возможна потеря контрастности. Нужно выявить и убрать источник интерференции радиосигнала.
При воспроизведении видеоизображение замирает, есть макроблокинг и подобные недостатки, в особенности при просмотре HD-контента.	Скорость чтения/записи вашего USB-накопителя слишком низкая. Используйте другой USB-накопитель с достаточной скоростью и объемом свободного пространства. USB флеш-накопители (флешки) не всегда обеспечивают необходимую скорость.
Нет сигнала, слабый сигнал, перебои в трансляции.	<ul style="list-style-type: none"> a) проверьте контакты в антенном кабеле. Возможно, в кабель или в контакты попала влага из-за дождя или непогоды. Тщательно просмотрите все соединения в кабеле, LNB и других компонентах на пути от LNB до тюнера телевизора. Дождитесь, пока дождь/непогода прекратятся. b) Спутниковая тарелка не наведена точно на (выбранный) спутник(и). Подстройте антенну. Спросите у квалифицированного специалиста совета или запросите помощь по разрешению данной ситуации. c) Размер спутниковой тарелки слишком мал, есть помехи на пути сигнала от деревьев или высоких строений. Используйте антенну большего размера или найдите другое место для ее размещения. d) Сигнал слишком сильный, используется слишком большая тарелка. Подключите к LNB-аттенуатор. Спросите у квалифицированного специалиста совета или запросите помощь по разрешению данной ситуации.
Плохое изображение, перебои в трансляции при непогоде.	Плохие погодные условия (дождь, снегопад, сильный ветер и др.) понижают сигнал. Если сигнал падает ниже определенного уровня, наблюдаются перебои в его приеме. Следуйте общепринятым рекомендациям по установке и настройке антенны для снижения недостатков от плохих погодных условий. Спросите у квалифицированного специалиста совета или запросите помощь по разрешению данной ситуации.
Если телевизор выключился, после подключения кабеля к любому разъему.	Включите телевизор еще раз.

ЗАМЕЧАНИЕ:

Если же данная информация не помогла и телевизор, после выполненных рекомендаций, не работает нормально, следует обратиться в службу поддержки в вашем регионе или авторизованному сервис-партнеру компании STRONG. Дополнительно, вы можете получить поддержку, направив запрос через наш вебсайт www.strong.tv.

10.0 СПЕЦИФИКАЦИЯ

Звук

Аудиовыходы: 2 x 10 Вт

Тюнер

Диапазон: DVB-T/T2: 174 МГц - 230 МГц; 470 МГц - 860 МГц
DVB-C: 113-858 МГц
DVB-S/S2: 950 МГц - 2150 МГц
Системы: DTV: DVB-T/T2, DVB-S/S2, DVB-C
ATV: PAL/SECAM (BG/DK/1)
AV: PAL, NTSC

Порты 50" 55"

1x ANT
1x SAT IN
1x CI
3x HDMI
2x USB
1x LAN (RJ-45)
1x S/PDIF (коакс.)
1x HEADPHONE
1x Mini AV IN 3,5 мм

Общие характеристики

Напряжение питания: 180 ~ 240 В переменного тока 50/60 Гц

Потребляемая мощность: 50": макс. 120 Вт, тип. 70 Вт

55": макс. 135 Вт, тип. 83 Вт

Потребляемая мощность в режиме ожидания: 50", 55": ≤ 0.5 Вт

Диапазон рабочих температур: +5 °C ~ +35 °C

Температура хранения: -15 °C ~ +45 °C

Допустимая влажность при эксплуатации: 20% ~ 80% RH, без конденсата

Допустимая влажность при хранении: 10% ~ 90% RH, без конденсата

Габаритные размеры (ШxВxГ) в мм: 50": 1117.9*258.8*714.8 (с подставкой)

55": 1231.6*260*782.4 (с подставкой)

Вес, нетто: 50": 10,2 кг

55": 13,2 кг

Защита данных:

Имейте в виду, что компания STRONG, ее партнеры по производству, поставщики приложений и поставщики услуг могут собирать и использовать технические данные и соответствующую информацию, включая, но не ограничиваясь, техническую информацию об этом устройстве, системном и прикладном программном обеспечении и периферийных устройствах. Компания STRONG, ее партнеры по производству, поставщики приложений и поставщики услуг могут использовать такую информацию для улучшения своих продуктов или предоставления вам услуг или технологий, если она находится в форме, которая лично не идентифицирует вас.

Кроме того, имейте в виду, что некоторые предоставляемые услуги или приложения, уже установленные на устройстве или установленные вами дополнительно, могут запрашивать регистрацию, для которой вы должны предоставить персональные данные.

Кроме того, имейте в виду, что некоторые службы или приложения, которые не были предварительно установлены, но могли быть установлены позже, могут собирать персональные данные, даже не предоставляя дополнительных предупреждений об этом и что компания STRONG в таких случаях не может нести ответственность за возможное нарушение защиты данных службами, которые были установлены дополнительно к стандартной поставке.