

# STRONG

SMART TV with DVB-T2/C/S2

SRT 50UC7433

SRT 55UC7433



User Manual

Bedienungsanleitung

Manuel utilisateur

Manuale utente

Manual do Utilizador

Инструкции за употреба

Руководство пользователя

Посібник користувача

Användar Manual

Uživatelská příručka

Navodila za uporabo

Korisnički priručnik

Uputstvo za rukovanje

Používateľská príručka

Használati útmutató

Käyttöohje

Brukermanual

Manual del Usuario

Gebruiksaanwijzing

Brugervejledning

Manual de Utilizare

Instrukcja obsługi

Fig. 1

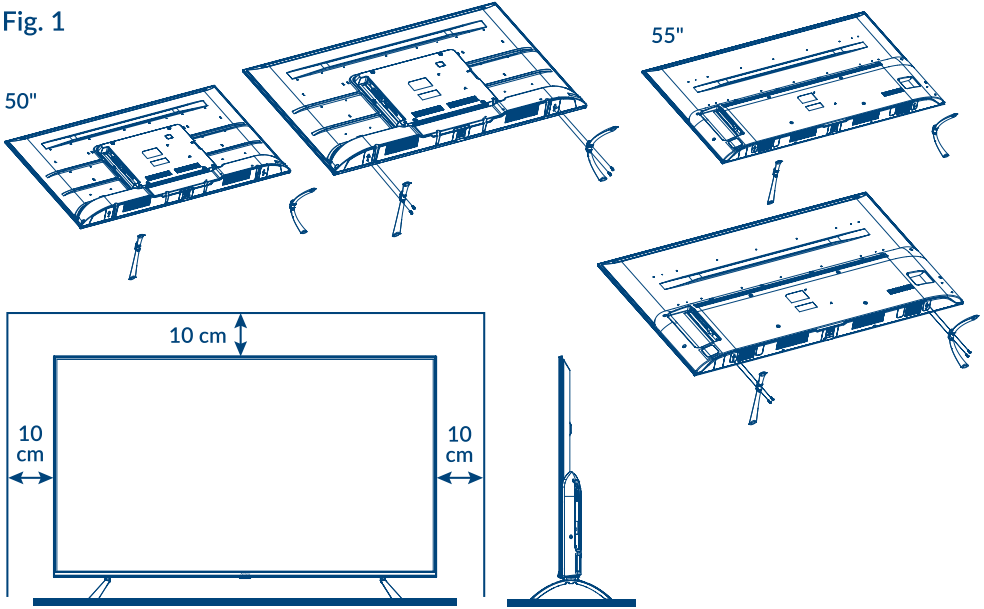

Fig. 2

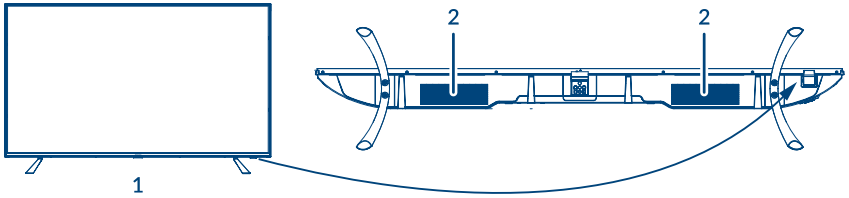

Fig. 3a

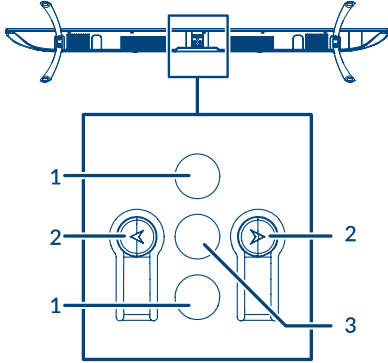

Fig. 3b

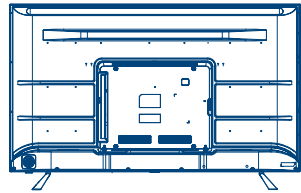
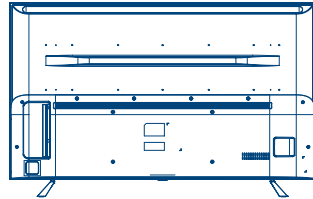

Fig. 3c



50" 55":

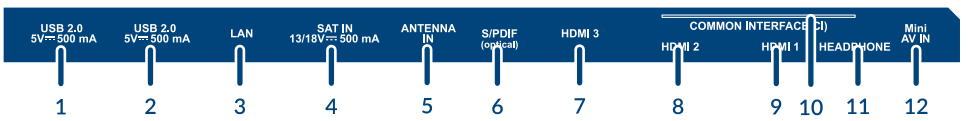

Fig. 4a

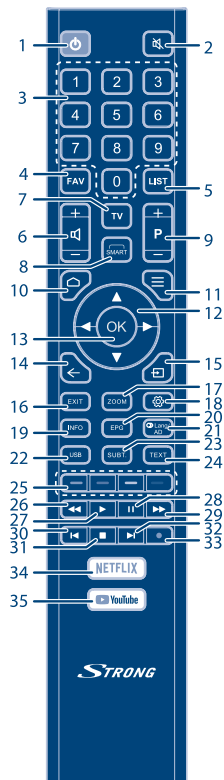

Fig. 4b

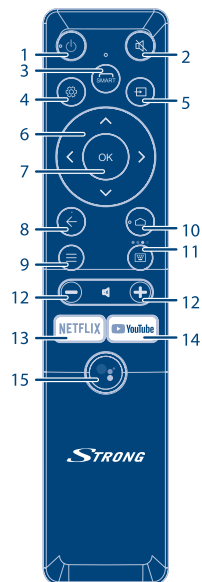

Fig. 5

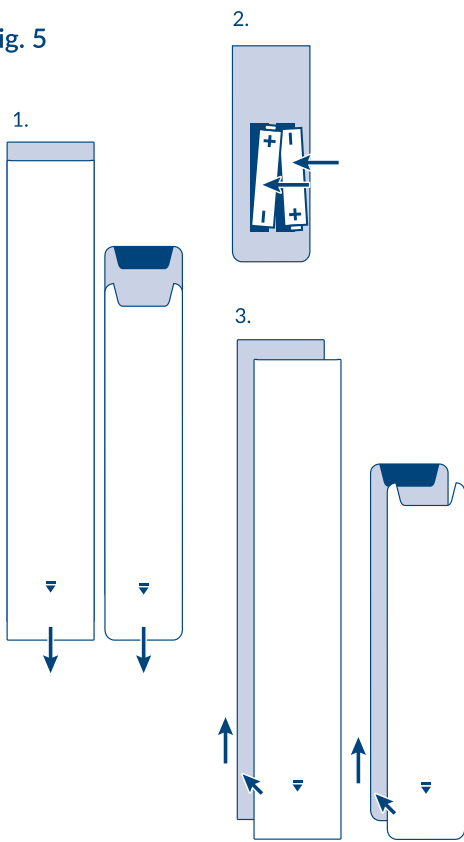

Fig. 6 a

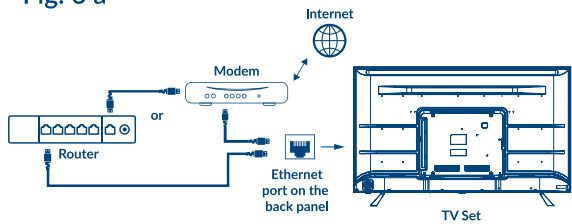

Fig. 6 b

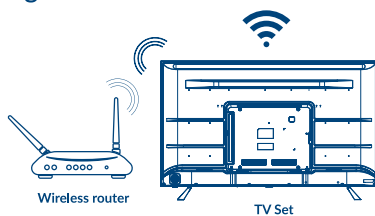

Fig. 7



Fig. 8



Fig. 9

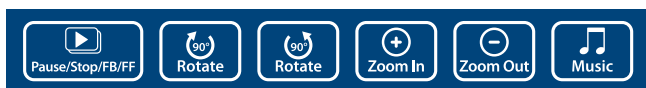

# SERVICE CENTER

<b>AT</b>	 <b>support_at@strong.tv</b>  0820 400 150 (€ 0,12/Min. österr. Festnetz)	<b>HU</b>	 <b>support_hu@strong.tv</b>  +36 1 445 26 10
<b>BG</b>	 <b>support_bg@strong.tv</b>  +359 32 634451	<b>IT</b>	 <b>support_it@strong.tv</b>  199 404 032 Da rete fissa 24,8 cent. al min. 12,5 cent. scatto alla risposta Da rete mobile max 49 cent. al min. 15,6 cent. scatto alla risposta
<b>CZ</b>	 <b>support_cz@strong.tv</b>  844 44 44 90	<b>NL</b>	 <b>support_nl@strong.tv</b>
<b>DE</b>	 <b>support_de@strong.tv</b>  0180 501 49 91 (€ 0,14/Min. deutsches Festnetz) (€ 0,42/Min. max. Mobilfunknetze)	<b>PL</b>	 <b>support_pl@strong.tv</b>  801 702 017
<b>DK</b>	 <b>support_dk@strong.tv</b>	<b>PT</b>	 <b>support_pt@strong.tv</b>  +351 2 100 06 125
<b>ES</b>	 <b>support_es@strong.tv</b>  +34 91 119 61 76	<b>SK</b>	 <b>support_sk@strong.tv</b>  0850 15 05 50
<b>FR</b>	 <b>support_fr@strong.tv</b>	<b>SL</b>	 +386 1 828 08 58
<b>HR</b>	 +385 1 344 57 66	<b>UA</b>	 <b>support_ua@strong.tv</b>  +380 (44) 238 61 50

[www.strong.tv](http://www.strong.tv)

Supplied by STRONG AUSTRIA  
Represented by STRONG Ges.m.b.H  
Teinfalstraße 8/4,Stock  
A-1010 Vienna, Austria  
email : support\_@strong.tv

## Licencias

ESTE PRODUCTO ESTÁ AUTORIZADO BAJO LA LICENCIA DE CARTERA DE PATENTES AVC PARA EL USO PERSONAL Y NO COMERCIAL DE UN CONSUMIDOR PARA (i) CODIFICAR VÍDEO CONFORME LA NORMA AVC ("VÍDEO AVC") Y/O (ii) DESCODIFICAR VÍDEO AVC CODIFICADO POR UN CONSUMIDOR DEDICADO A UNA ACTIVIDAD PERSONAL Y NO COMERCIAL Y/O OBTENIDA DE UN PROVEEDOR DE VIDEO CON LICENCIA PARA SUMINISTRAR VÍDEO AVC. NO SE OTORGA NINGUNA LICENCIA NI SE DEBE PRESUPONER PARA CUALQUIER OTRO USO. INFORMACIÓN ADICIONAL SE PUEDE OBTENER EN **MPEG LA, LLC** VER [HTTP://WWW.MPEGLA.COM](http://www.mpegla.com)

Este producto contiene uno o más programas protegidos por las leyes internacionales y de Estados Unidos de derechos de autor como obras inéditas. Son confidenciales y propiedad de **Dolby Laboratories**. Queda prohibida su reproducción o divulgación, en su totalidad o en parte, o la producción de trabajos derivados del mismo sin el permiso expreso de Dolby Laboratories. Derechos de autor 2003-2009 por Dolby Laboratories. Reservados todos los derechos.

ESTE PRODUCTO SE VENDE CON UNA LICENCIA LIMITADA Y SE AUTORIZA SU USO ÚNICAMENTE EN RELACIÓN CON EL CONTENIDO HEVC QUE CUMPLA CADA UNO DE LOS SIGUIENTES TRES REQUISITOS: (1) CONTENIDO HEVC SÓLO PARA USO PERSONAL; (2) CONTENIDO HEVC QUE NO SE OFRECE A LA VENTA; Y (3) CONTENIDO HEVC CREADO POR EL PROPIETARIO DEL PRODUCTO. ESTE PRODUCTO NO PUEDE UTILIZARSE EN RELACIÓN CON CONTENIDO CODIFICADO HEVC CREADO POR UN TERCERO, QUE EL USUARIO HAYA ENCARGADO O COMPRADO A UN TERCERO, A MENOS QUE UN VENDEDOR AUTORIZADO DEL MISMO, LE CONCEDA POR SEPARADO LOS DERECHOS PARA UTILIZAR EL PRODUCTO CON DICHO CONTENIDO. SU USO DE ESTE PRODUCTO EN RELACIÓN CON EL CONTENIDO CODIFICADO HEVC, SE CONSIDERA ACEPTACIÓN DE LA AUTORIDAD LIMITADA PARA EL USO COMO SE HA INDICADO ANTERIORMENTE.

### AVISO LEGAL

Tenga en cuenta que STRONG, sus socios fabricantes, los proveedores de aplicaciones y los proveedores de servicios pueden recopilar y utilizar datos técnicos e información relacionada, incluida, entre otras, información técnica sobre este dispositivo, el software del sistema y la aplicación y los periféricos. STRONG, sus socios fabricantes, los proveedores de aplicaciones y los proveedores de servicios pueden utilizar dicha información para mejorar sus productos o para proporcionarle servicios o tecnologías, siempre y cuando sea en una forma que no lo identifique personalmente. Además, tenga en cuenta que algunos servicios proporcionados, ya instalados en el dispositivo o por usted, pueden solicitar un registro para el cual debe proporcionar datos personales. Además, tenga en cuenta que algunos servicios que no están preinstalados pero que se pueden instalar pueden recopilar datos personales incluso sin proporcionar advertencias adicionales y que STRONG no se hace responsable de una posible violación de la protección de datos por servicios no preinstalados.

### DECLARACIÓN UE DE CONFORMIDAD SIMPLIFICADA

Por la presente, STRONG declara que el dispositivos SRT 50UC7433, SRT 55UC7433 cumplen con la Directiva 2014/53/EU. El documento completo de la Declaración de Conformidad EU, está disponible en la siguiente dirección de Internet: <http://www.strong.tv/en/doc>

Sujeto a alteraciones. Como consecuencia de la continua investigación y desarrollo de especificaciones técnicas, el diseño y apariencia de los productos puede cambiar. Fabricado con la licencia de Dolby Laboratories. Dolby Audio y el símbolo de la doble D son marcas comerciales de Dolby Laboratories. Los términos HDMI y HDMI High-Definition Multimedia Interface, y el Logotipo HDMI son marcas comerciales o marcas registradas de HDMI Licensing Administrator, Inc. en los Estados Unidos y en otros países. Wi-Fi es una marca comercial registrada de Wi-Fi Alliance®. Netflix es una marca registrada de Netflix, Inc. YouTube™ es una marca comercial de Google Inc. Todos los nombres de los productos son marcas o marcas registradas de sus dueños respectivos.

© STRONG 2021 . Todos los derechos reservados.

Para obtener el mejor rendimiento y seguridad, por favor, lea atentamente este manual. Por favor conserve este manual para referencias futuras.



## TABLA DE CONTENIDOS

<b>1.0 INSTRUCCIONES</b>	<b>3</b>
1.1 Instrucciones de seguridad	3
1.2 Almacenamiento	4
1.3 Accesorios	4
1.4 Instalación del equipo	4
<b>2.0 INSTALACIÓN</b>	<b>5</b>
2.1 Código PIN predeterminado: Acceso a la aplicación LiveTV para configurar el control parental	5
2.2 Panel frontal	5
2.3 Panel trasero	5
2.4 Mandos a distancia	6
2.5 Instalación de las pilas	7
2.6 Uso del mando a distancia	8
<b>3.0 PRIMERA INSTALACIÓN</b>	<b>8</b>
<b>4.0 GUÍA ELECTRÓNICA DE PROGRAMAS (EPG)</b>	<b>9</b>
<b>5.0 CONEXIÓN DE RED</b>	<b>9</b>
5.1 Conexión a una red cableada	9
5.2 Conexión a una red inalámbrica	10
5.3 Configuración de la red	10
<b>6.0 MENÚ INICIO</b>	<b>10</b>
<b>7.0 CONFIGURACIONES DEL MENÚ</b>	<b>10</b>
7.1 Control del Menú	10
7.2 Menú de la imagen	10
7.3 Menú del sonido	11
7.4 Menú de los canales	11
7.5 Menú de Smart TV	12
7.6 Menú del sistema	13
<b>8.0 USB</b>	<b>14</b>
8.1 Recordatorio cuando se utiliza el reproductor USB	14
8.2 Menú USB	14
<b>9.0 SOLUCIÓN DE PROBLEMAS</b>	<b>16</b>
<b>10.0 ESPECIFICACIONES</b>	<b>18</b>

## 1.0 INSTRUCCIONES

### 1.1 Instrucciones de seguridad

Lea todas las instrucciones antes de operar el equipo. Conserve estas instrucciones para su uso posterior.

- Use únicamente los dispositivos/accesorios especificados o suministrados por el fabricante (como el adaptador de alimentación exclusivo, batería, etc.).
- Consulte la información en el exterior del panel posterior de la caja para informaciones eléctricas y de seguridad antes de instalar o hacer funcionar el aparato.
- Para reducir el riesgo de incendio o descarga eléctrica, no exponga este aparato a la lluvia o la humedad.
- No se debe impedir la ventilación cubriendo las aberturas de ventilación con objetos, como periódicos, manteles, cortinas, etc.
- El aparato no debe ser expuesto a goteos ni salpicaduras y ningún objeto con líquido, como floreros, deberá ser colocado sobre el aparato.
- La marca  indica un riesgo de descarga eléctrica. Los cables externos deben ser instalados por personal instruido o se deben utilizar cables o cordones prefabricados.
- Para evitar lesiones, este aparato debe estar firmemente sujeto al suelo/pared conforme a las instrucciones de instalación.
- Peligro de explosión si la batería se sustituye de forma incorrecta. Reemplácela solamente con otra igual o de tipo equivalente.
- La batería (batería o baterías o paquete de baterías) no debe quedar expuesta a un calor excesivo como la luz solar, el fuego o fuente similar.
- El nivel sonoro excesivo de los auriculares puede causar pérdida de la audición. Escuchar música a niveles de volumen alto y durante períodos prolongados puede dañar la audición.
- Para reducir el riesgo de daños a la audición, se debe bajar el volumen a un nivel seguro, cómodo, y reducir el tiempo de escucha a niveles altos.
- El enchufe o el conector del aparato se utiliza como dispositivo de desconexión, deberá permanecer accesible. Cuando no esté en uso y cuando se mueva, por favor tenga cuidado con el cable de alimentación, por ejemplo, ate el cable de alimentación con una abrazadera de cables o algo parecido. Debe estar libre de bordes afilados o similares que pueden causar abrasión del cable de alimentación. Al ponerlo en uso de nuevo, asegúrese de que el cable de alimentación no está dañado. En caso de daño, reemplace el cable de alimentación por uno similar con las mismas especificaciones. La ausencia de una indicación de luz en el aparato no significa que está totalmente desconectado de la red eléctrica. Para desconectar el aparato completamente, el enchufe de corriente debe ser retirado de la toma.
- Se debe prestar atención a los aspectos ambientales de la eliminación de baterías.
- No deben colocarse fuentes de llamas, como velas encendidas sobre el aparato.
-  Para evitar la propagación del fuego, mantenga las velas u otras llamas siempre alejadas de este producto.
- Un terminal USB puede aportar un máximo de 500 mA.
-  Los equipos con este símbolo son de Clase II o con doble aislamiento eléctrico. Ha sido diseñado de forma que no requiera una conexión eléctrica de seguridad a tierra.

#### Entorno de Funcionamiento

- No instale este equipo en un espacio cerrado como una estantería o lugar similar.
- No utilice el equipo cerca de zonas húmedas, frías y proteja el equipo del sobrecalentamiento.
- Mantener el equipo alejado de la luz solar directa.

- No utilice el equipo cerca de lugares con polvo.
- No coloque velas cerca de una zona abierta y accesible para evitar que materias extrañas inflamables entren en la TV.

## Directiva WEEE



Eliminación correcta de este producto. Esta marca indica que este producto no debe eliminarse junto con otros residuos domésticos en toda la UE. Para evitar los posibles daños al medio ambiente o a la salud humana que representa la eliminación incontrolada de residuos, reciclelo correctamente para promover la reutilización sostenible de recursos materiales. Para devolver su dispositivo usado, utilice los sistemas de devolución y recogida o póngase en contacto con el establecimiento donde se adquirió el producto. Pueden tomar este producto para el reciclaje seguro ambiental.

## 1.2 Almacenamiento

Su dispositivo ha sido cuidadosamente comprobado y embalado antes del envío. Cuando lo desempaque, asegúrese de que todas las partes se encuentren incluidas y mantenga el empaque fuera del alcance de los niños. Le recomendamos que conserve la caja de cartón durante el período de garantía, mantenga su dispositivo perfectamente protegido en caso de reparación o garantía.

## 1.3 Accesorios

- 1x Instrucciones de instalación
- 1x Instrucciones de seguridad
- 2x Mandos a distancia\*
- 2x Pílas AA
- 2x Pílas AAA

\*Puede optar por utilizar ambos mandos a distancia o solo uno.

## 1.4 Instalación del equipo

**Fig. 1**

Instale la pantalla sobre una superficie horizontal sólida como una mesa o escritorio. Para la ventilación, deje un espacio de al menos 10 cm libres alrededor de la unidad. Para evitar situaciones de fallo y no seguras, por favor, no coloque objetos encima de la unidad. Este aparato puede ser utilizado en climas tropicales y/o moderados.

Este manual de usuario proporciona instrucciones completas para instalar y utilizar este televisor. Los símbolos sirven como sigue.

**ADVERTENCIA** Muestra un mensaje de advertencia.

**NOTA** Ofrece información adicional importante o de utilidad.

**MENU** Representa un botón en el mando a distancia o el receptor TV.  
(**Caracteres en negrita**)

*Mover a* Representa un elemento del menú dentro de una ventana.  
(*Caracteres Cursiva*)



## 2.0 INSTALACIÓN

### 2.1 Código PIN predeterminado: Acceso a la aplicación LiveTV para configurar el control parental

### 2.2 Panel frontal

Fig. 2

<b>NOTA:</b>	Los gráficos son solamente para la representación.
1.	Indicador de encendido/sensor remoto
2.	Altavoces

### 2.3 Panel trasero

Fig. 3a

<b>NOTA:</b>	Los gráficos son solamente para la representación.
1. ▲▼	Escanea hacia arriba/abajo a través de la lista de canales. Dentro del sistema de menú, los botones funcionan con la misma función de los botones ▲▼ del mando a distancia y ajustan los controles del menú.
2. ◀▶	Aumenta/disminuye el volumen. Dentro del sistema de menú, los botones funcionan con la misma función de los botones ◀▶ en el mando a distancia y ajustan los controles del menú.
3. ⏻/Menú	Enciende el televisor o lo pone en modo de espera. Si el televisor está encendido, pulse el botón para visualizar <i>Source Select</i> (Selección de la Fuente). En algunos menús, pulse para volver al menú anterior. Mantenga pulsado durante 3 segundos para visualizar el menú <i>NAV</i> .
<b>NOTA:</b>	Los gráficos son solamente para la representación.

Fig. 3b, 3c

50", 55":

- |                            |  |
|----------------------------|--|
| 1. <b>USB 2.0</b>          | Puertos USB 2.0.   |
| 2. <b>USB 2.0</b>          | Puertos USB 2.0  |
| 3. <b>LAN</b>              | Conecte a su router de Internet para acceder a Internet/ aplicaciones.   |
| 4. <b>SAT IN</b>           | Conecte un cable coaxial para recibir la señal de la antena parabólica con LNB.  |
| 5. <b>ANTENNA IN</b>       | Conecte un cable coaxial para recibir la señal del cable o de la antena DVB-T/T2.  |
| 6. <b>S/PDIF (optical)</b> | Utilice un cable RCA para conectar su televisor a un amplificador digital compatible o un equipo de cine en casa.                                |
| 7. <b>HDMI 3</b>           | Conecte la señal de entrada HDMI desde una fuente de señal como DVD, reproductor de Blu-ray o consola de juegos.                                 |
| 8. <b>HDMI 2 (ARC)</b>     | Conecta la señal de entrada HDMI desde una fuente de señal como DVD, reproductor de Blu-ray o consola de juegos o directamente a un amplificador |

## 9. HDMI 1

digital compatible con la función ARC. Esta entrada está equipada con la función ARC (Audio Return Channel) para implementar conexiones de audio y para un soporte completo de Dolby Audio.

## 10. CI

Conecta la señal de entrada HDMI desde una fuente de señal como DVD, reproductor de Blu-ray o consola de juegos.

## 11.

Inserte un módulo de acceso condicional (CAM).

## 12. Mini AV IN

Salida de audio para auriculares o audífonos, los altavoces se silenciarán cuando los auriculares estén conectados y seleccionados los auriculares.

















Para conectar su cámara de video u otro dispositivo mediante un cable AV de 3,5 mm a su TV para reproducir videos en la pantalla de su televisor.

### NOTA:

Si el televisor se apaga cuando conecta un cable a cualquier conector, simplemente vuelva a encenderlo.

## 2.4 Mandos a distancia

Fig. 4a

- |   |  |
|---|--|
| 1.             | Pulsar para encender el televisor o en espera.   |
| 2.             | Pulsar para silenciar o restaurar el volumen.  |
| 3. 0 ~ 9  | Seleccionar el canal directamente.   |
| 4. FAV  | Pulsar para ver sus canales favoritos asignados. Pulsar    para desplazarse a través de sus canales favoritos asignados, pulsar <b>OK</b> para confirmar. |
| 5. LIST   | Pulsar para entrar en la lista de canales.   |
| 6.             | Ajustar el volumen hacia arriba o hacia abajo.   |
| 7. TV   | Cambiar de nuevo a TV  |
| 8.             | Pulse para entrar al menú Smart.   |
| 9. P +/-  | Cambiar los programas hacia arriba o hacia abajo.  |
| 10.            | Acceder al escritorio de casa.   |
| 11.            | Abrir las opciones de menú.  |
| 12.            | Navegar por el menú.   |
| 13. OK  | Confirmar la selección.  |
| 14.          | Pulse para volver al canal anteriormente visto. En el menú: Volver al menú anterior.   |
| 15.          | Seleccionar el modo de fuente de entrada.  |
| 16. EXIT  | Salir del menú actual.   |
| 17. ZOOM-/ZOOM+   | Cambiar la relación de aspecto.  |
| 18.          | Pulse para acceder a la configuración de TV.   |
| 19. INFO  | Muestra informaciones acerca de la fuente seleccionada.  |
| 20. EPG   | Pulsar para visualizar la información actual de EPG en el modo DTV.  |
| 21.  Lang/AD | Seleccionar el idioma de audio.  |
| 22. USB   | Ingresar al menú multimedia.   |
| 23. SUBT  | Activar/desactivar los subtítulos en el modo DTV.  |
| 24. TEXT  | Pulsar para entrar o salir del menú de teletexto.  |
| 25. BOTONES DE COLOR  | Pulsar para ejecutar la función rápida en el modo TV o DTV.  |
| 26.          | Pulsar para retroceder rápidamente.  |
| 27.          | Pulsar para continuar con la reproducción.   |
| 28. II  | Pulsar para detener la reproducción.   |

- 29. Pulsar para avanzar rápidamente.
- 30. Pulsar para reproducir el archivo anterior.
- 31. Pulsar para detener la reproducción
- 32. Pulsar para reproducir el archivo siguiente.
- 33. Sin función.
- 34. **NETFLIX** Pulsar para entrar en Netflix inmediatamente.\*
- 35. **YouTube** Pulsar para entrar en YouTube inmediatamente

\* La membresía no está incluida. Netflix está disponible en países seleccionados. Streaming Netflix requiere la creación de una cuenta. Se requiere Internet de banda ancha. Consulte [www.netflix.com/TermsOfUse](http://www.netflix.com/TermsOfUse) para más detalles.

**Fig. 4b**

- 1. Pulsar para encender el televisor o en espera.
- 2. Pulsar para silenciar o restaurar el volumen.
- 3. Pulse para entrar al menú Smart.
- 4. Pulse para acceder a la configuración de TV.
- 5. Seleccionar el modo de fuente de entrada.
- 6. Navegar por el menú.
- 7. **OK** Confirmar la selección.
- 8. **BACK** Pulse para volver al canal anteriormente visto. En el menú: Volver al menú anterior.
- 9. Abrir las opciones de menú.
- 10. Acceder al escritorio de casa.
- 11. Abrir el teclado.
- 12. Ajustar el volumen hacia arriba o hacia abajo.
- 13. **NETFLIX** Pulsar para entrar en Netflix inmediatamente.\*
- 14. **YouTube** Pulsar para entrar en YouTube inmediatamente
- 15. Pulse para activar la función de control por voz.

## 2.5 Instalación de las pilas

**Fig. 5**

Coloque 2 pilas AA en el compartimento para pilas del mando a distancia más pequeño; y 2 pilas AAA en el compartimento para pilas del mando a distancia más largo. Asegúrese de hacer coincidir las marcas de polaridad dentro del compartimento.

**NOTA:** Las imágenes son sólo para referencia. Los artículos actuales pueden diferir.

1. Pulse la pestaña y tire hacia arriba.
2. Coloque 2 pilas AA o AAA en el compartimento y asegúrese de que la polaridad sea la correcta.
3. Deslice horizontalmente para cerrar la tapa.

### Precauciones para el uso de la pila

La utilización inapropiada de las pilas causará fugas. Siga con cuidado las instrucciones siguientes.

1. Tenga en cuenta la polaridad de las pilas para evitar cortocircuitos.
2. Cuando el voltaje de las pilas es insuficiente, afectando al rango de utilización debe reemplazarlas con pilas nuevas. Quite las pilas del mando a distancia si no lo va a utilizar durante mucho tiempo.
3. No utilice diferentes tipos de pilas (por ejemplo, manganeso y pilas alcalinas).
4. No ponga las pilas en el fuego, ni cargue o descomponga las pilas.
5. Deshágase de las pilas de modo a cumplir con la normativa de protección ambiental pertinente.

## 2.6 Uso del mando a distancia

- Utilice el mando a distancia dirigiéndolo hacia el sensor remoto. Los elementos entre el mando a distancia y el sensor remoto podrán bloquear el funcionamiento normal.
- No hacer que el mando a distancia vibre con violencia. Además, no salpicar líquido sobre el mando a distancia y no dejar el mando a distancia en un lugar de alta humedad.
- No coloque el mando a distancia bajo la luz solar directa que causará la deformación de la unidad por el calor.
- Cuando el sensor remoto está bajo la luz solar directa o iluminación intensa, el mando a distancia no funcionará. En este caso, cambiar la iluminación o la posición del televisor o utilice el mando a distancia más cerca del sensor remoto.

\* para confirmar sus elecciones, utilice el botón **OK** o el botón de **ARROW** (flecha) hacia la derecha.

### NOTA:

Este televisor está equipado con dos mandos a distancia. Puede optar por utilizar ambos mandos a distancia o solo uno.

## 3.0 PRIMERA INSTALACIÓN

Después de que todas las conexiones se hayan realizado correctamente, encienda su televisor. La selección del idioma aparecerá en la pantalla. Utilice ▲▼ (ARRIBA/ABAJO) para seleccionar el *Language*(Idioma) de su preferencia y seleccione su país, confirme con **OK** o el botón de flecha a la derecha. Configurar su televisor con un teléfono Android o saltar. Si elige continuar, primero seleccione su red Wi-Fi. Inicie sesión en su cuenta de Google. Acepte los términos de servicio. Siga los siguientes pasos (ubicación, diagnóstico, Asistente de Google, servicio y privacidad, resultado personal). A continuación, descubra las funciones del televisor (Google Play, Asistente de Google, Chromecast). Finalmente, seleccione su país y confirme con **ACEPTAR** o con el botón de flecha a la derecha.

Luego seleccione su País/Región y confirme su selección con **OK** o con el botón de flecha a la derecha. Aparecerán los *Términos y condiciones*, *Aviso de privacidad*, *Aviso de cookies*, léalos y confirme con **Acepto** pulsando el botón **OK**.

En la siguiente pantalla, puede seleccionar **Instalación del canal de TV**. Elija la opción que desee utilizar y siga las siguientes instrucciones.

Si ha elegido la opción **Continuar**, podrá instalar canales. Seleccione qué instalación desea utilizar: (Antena/DVB-T/T2, Cable/DVB-C o Satélite DVB-S/S2). Si ha elegido la opción Antena/DVB-T/T2, tendrá las opciones siguientes como opción *Digital* para recibir transmisiones digitales terrestres *Analogue* para recepción analógica terrestre o ambos para realizar la instalación de ambas opciones simultáneamente. Se pueden configurar otros sintonizadores si elige "No quiero hacer el escaneo".

Si ha elegido esta última opción tendrá la posibilidad de escanear el sintonizador de Cable.

Seleccione la opción *Digital* o *Analogue* para escanear transmisiones por cable o elija "No quiero hacer el escaneo".

Después de haber elegido, por ejemplo, digital tiene ahora la opción de elegir su propio proveedor de servicios de cable, si está disponible, o puede realizar un escaneo manual. Las correctas frecuencias suelen estar disponibles a través de su proveedor de servicios de cable. Por favor, póngase en contacto con su proveedor para esto.

Si ha elegido "No quiero hacer el escaneo", tendrá ahora la posibilidad de escanear el sintonizador del satélite.

Si ha seleccionado Alemania, Austria, la República Checa, Eslovaquia, Bélgica o Holanda como país preferido, más adelante durante el proceso de escaneo del DVB-S/S2, puede realizar procesos de escaneo rápido y los canales del proveedor elegido se almacenan en primer lugar en la lista de canales.

Sigue los pasos que aparecen en la pantalla de su televisor para completar la instalación de su TV y disfrutar.

## 4.0 GUÍA ELECTRÓNICA DE PROGRAMAS (EPG)

EPG significa Digital Electronic Program Guide (Guía Digital Electrónica de Programas). Es suministrado por los proveedores de programas y ofrece información sobre los programas difundidos. Puede acceder a él en el modo digital pulsando **EPG** en el mando a distancia. Pulse **EPG** para abrir la interfaz EPG. Utilice **▼** y luego **◀▶** para seleccionar el canal sobre el que desea obtener la visión general del EPG. Pulse **BACK** para detener y volver a los modos de visualización.

Pulse **COLOUR BUTTONS (BOTONES DE COLOR)** para introducir los ajustes necesarios.

**AMARILLO** Programar la lista de recordatorios

**AZUL** Crear lista de recordatorios

## 5.0 CONEXIÓN DE RED

Su televisor se puede conectar a su red doméstica de dos maneras:

- Alámbrico, usando el conector RJ45 (LAN) en el panel posterior
- Inalámbrico, utilizando la red inalámbrica interna y la red inalámbrica doméstica.

**NOTA:** Para acceder a Internet, debe suscribirse a un servicio de Internet de banda ancha de alta velocidad con su proveedor de servicios de Internet.

**NOTA:** Las siguientes instrucciones son solo las formas habituales de conectar su televisor a una red cableada o inalámbrica. El método de conexión puede variar según la configuración de red real. Si tiene alguna pregunta sobre su red doméstica, por favor, consulte a su proveedor de servicios de Internet.

### 5.1 Conexión a una red cableada

**Fig. 6a**

**NOTA:** Las imágenes son sólo para referencia.

Para conectarse a una red cableada

1. Asegúrese de tener
  - Un cable de Ethernet lo suficientemente largo para llegar a su televisor
  - Un router o módem con un puerto Ethernet disponible
  - Una conexión a Internet de alta velocidad
2. Conecte su cable Ethernet al router y al puerto Ethernet en la parte posterior del televisor.
3. Utilice el menú *Network Configuration Configuración de red* para configurar el televisor.

## 5.2 Conexión a una red inalámbrica

Fig. 6b

**NOTA:** Las imágenes son sólo para referencia. Los artículos actuales pueden diferir.

Para conectarse a una red inalámbrica:



1. Asegúrese de tener:
  - Un enrutador que transmite una señal inalámbrica de alta velocidad
  - Una conexión a Internet de alta velocidad
2. Utilice el menú *Network Configuration Configuración de red* para configurar el televisor.

## 5.3 Configuración de la red

<i>Conexión a la red</i>	Con esta opción puede ACTIVAR/DESACTIVAR su conexión a la red
<i>Interfaz</i>	Elección de Wifi o red cableada
<i>Configuración inalámbrica</i>	En este menú, puede escanear redes Wi-Fi y luego elegir su propia red. Después de elegirlo, debe ingresar su código de acceso.
<i>Configuración IP</i>	En este menú, puede elegir una dirección IP automática o manual
<i>Información</i>	Encontrará información sobre su dirección IP, ID de usuario y BSSID (dirección Mac)







## 6.0 MENÚ INICIO

El menú Inicio contiene *Source, Smart y Apps*. Para acceder al menú, pulse  en el mando a distancia. Use   para moverse y **OK** para ingresar la opción. Para salir del menú, pulse **EXIT**.

<i>Fuente</i>	Seleccione la fuente de entrada de los dispositivos conectados al televisor a través de los diferentes puertos.
<i>Inteligente</i>	Muestra la configuración de Smart TV. Pulse <b>OK</b> para ingresar, luego pulse   para seleccionar la opción en la que desea ingresar.
<i>Apps (Aplicaciones)</i>	En este menú encontrará aplicaciones de entretenimiento, como Netflix, YouTube, App Store, Navegador, AccuWeather, etc.

## 7.0 CONFIGURACIONES DEL MENÚ

### 7.1 Control del Menú

Pulse  para ingresar al menú principal. Pulse   para seleccionar Imagen, Sonido, Canal, Smart TV, Red, Sistema o Soporte y luego pulse **OK** o . Pulse **OK** para ingresar a los submenús. Utilice   para seleccionar opciones. Utilice **OK** para seleccionar un elemento, pulse  para salir del elemento. Algunos elementos son únicamente para información y no se pueden cambiar.

### 7.2 Menú de la imagen

<i>Pre ajuste de imagen</i>	Ajusta la configuración de imagen que mejor se adapte a su entorno de visualización.
<i>Retroiluminación</i>	Ajusta los niveles de luz de fondo de la imagen.

<i>Brillo</i>	Ajusta el brillo de la imagen.
<i>Contraste</i>	Ajusta la diferencia entre las áreas claras y oscuras de la imagen.
<i>Saturación</i>	Ajusta la intensidad del color.
<i>Tinte</i>	Ajusta el balance entre los niveles de rojo y verde.
<i>Nitidez</i>	Ajusta la nitidez de los bordes de la imagen.
<i>Temperatura de color</i>	Ajusta la temperatura de color de la imagen.
<i>Modo de pantalla</i>	Para seleccionar el formato de imagen
<i>Contraste dinámico</i>	Esta función detecta automáticamente la señal visual de entrada y ajusta la imagen para crear un contraste óptimo
<i>Reducción de ruido</i>	Proceso para eliminar el ruido de una señal
<i>Ajustes ECO</i>	Active/Desactive (ON/OFF) esta opción para reducir el consumo de energía durante el uso.

### 7.3 Menú del sonido

*Sonido predefinido*      Seleccione una opción de audio predefinida, optimizada para diferentes condiciones de sonido.

**NOTE:**      Cuando el sonido predefinido se configura a un modo diferente, se ajustarán cinco opciones de sonido (100 Hz, 500 Hz, 1,5 KHz, 5 KHz y 10 KHz), que permiten ajustar los niveles de frecuencia deseados. También puede configurar las opciones a los niveles deseados.

<i>Equilibrio</i>	Controla el balance de sonido entre el altavoz derecho e izquierdo (auricular).
<i>Control Auto del Volumen</i>	Ajusta el volumen correspondiente al nivel de audio de entrada. Las opciones son ON (activadas) y OFF (desactivadas).
<i>Tipo S/PDIF</i>	Cuando esté conectado a un amplificador digital, puede seleccionar <i>PCM</i> para convertir todo el audio a un estéreo de 2 canales. Seleccione <i>Auto</i> para mantener las configuraciones de audio como están u <i>OFF</i> para desactivarlas.
<i>Retraso de S/PDIF</i>	Aquí se puede configurar Retraso de S/PDIF e Retraso del altavoz.
<i>Retraso de Audio</i>	Ajusta el sonido y la imagen si no están sincronizados entre sí. Por ejemplo cuando utiliza un receptor de audio o barra de sonido.

### 7.4 Menú de los canales

Pulse **≡** para visualizar el menú principal. Pulse **▲▼** para seleccionar *Canal* en el menú principal y luego pulse **OK** para ingresar. Pulse **▲▼** para elegir el menú y pulse **OK** para ingresar al submenú.

**NOTA:**      Esta función solo está disponible en modo TV.

<i>Escaneo de canales</i>	Hace el escaneo de todos los canales analógicos y digitales disponibles.
<i>Lista de canales</i>	Muestra todos los canales buscados en una lista.
<i>EPG</i>	Pulse <b>OK▶</b> para ingresar en el menú de la Guía de Programas.
<i>Organizador de canales</i>	Saltar, ordenar, editar y borrar canales (ver Capítulo 7.4.1 para más detalles)

## Diagnóstico de canales (en canales de TV digital)

Pulse **OK** ► para visualizar algunas informaciones sobre la señal en el canal digital actual, como la intensidad de la señal, la frecuencia, etc.

## Teletexto

Utilice ▲▼ para seleccionar el idioma del teletexto.

## 7.4.1 Organizador de canales

Seleccionar "Configuración" -> "Canal" -> "Organizador de canales". Obtendrá 4 submenús: Saltar Canal, Ordenar Canal, Editar Canal, Borrar Canal

### 7.4.1.1 Saltar canales

Ingrese a Saltar canales. Si desea ocultar el canal de la lista de canales, simplemente selecciónelo.

### 7.4.1.2 Ordenar canales

Ingrese a Ordenar canales. Existen dos tipos: Cambiar de canal e Insertar canal

Cambiar de canal: para intercambiar el orden de los canales de dos canales del mismo tipo, primero debe seleccionar los dos canales a intercambiar, pulsar la tecla OK para intercambiar el orden de los dos canales. Cuando el número de canales excede una página, la función de Salto rápido tendrá efecto, que se utiliza para saltar rápidamente al número de canal ingresado por el usuario.

Insertar canal, que se utiliza para ajustar el orden de los canales seleccionados. Después de seleccionar el canal a insertar, mueva el cursor al lugar a insertar y pulse el botón ROJO para insertar.

### 7.4.1.3 Editar canales

Para editar canales, seleccione el canal especificado, pulse la tecla OK para editar el número de canal o el nombre del canal.

### 7.4.1.4 Borrar canales

Esta función es utilizada para borrar los canales seleccionados. Si hay demasiados canales, tomará un poco más de tiempo. Por favor sea paciente.

## 7.5 Menú de Smart TV

Pulse ≡ para visualizar el menú principal. Pulse ▲▼ para seleccionar *Smart TV* en el menú principal. Pulse OK para ingresar al submenú.

*Configuración de Netflix* Aquí puede desactivar su dispositivo de Netflix.

*Pantalla inalámbrica* Comparta la pantalla y el sonido de su dispositivo, como un teléfono inteligente o tableta, a su televisor de forma inalámbrica.

*Fast Cast* Utilice su teléfono móvil como mando a distancia, vea las fotos en la pantalla de su televisor o escuche su música.

*Espera en red* Pulse **OK** o ► para seleccionar OFF u ON.

### NOTA:

"Wireless Display" y la función "Fast Cast" requiere una aplicación compatible en su teléfono inteligente o dispositivo móvil. Descargue una aplicación para compartir medios y pantalla inalámbrica desde App Store o Google Play Store para utilizar estas funciones en su televisor.



**ADVERTENCIA:**

- Configure las configuraciones de red antes de usar Smart TV.
- Pueden producirse respuestas lentas y/o interrupciones, según las condiciones de su red.
- Si experimenta un problema al utilizar una aplicación, por favor póngase en contacto con el proveedor de contenidos.
- Según las circunstancias del proveedor de contenidos, las actualizaciones de una aplicación o la aplicación en sí pueden ser descontinuadas.
- Dependiendo de las regulaciones de su país, algunas aplicaciones pueden tener un servicio limitado o no ser compatibles.

## 7.6 Menú del sistema

Pulse **≡** para visualizar el menú principal. Pulse **▲/▼** para seleccionar *System* en el menú principal, luego pulse **OK** para ingresar al submenú.

<i>Idioma del menú</i>	Pulse <b>OK/▶</b> para visualizar la lista de idiomas y utilice <b>▲/▼</b> para seleccionar un idioma.
<i>Temporizador</i>	Seleccionar la Zona horaria local.
<i>Reloj</i>	Seleccione para activar la sincronización automática. Seleccione <b>OFF</b> para configurar las opciones manualmente.
<i>Temporizador de dormir</i>	Configure un período de tiempo después del cual el televisor pasa al modo de espera.
<i>Espera automática</i>	Configure un período de tiempo después del cual el televisor pasa al modo de espera.
<i>Bloquea</i>	Control de la función especial para TV. El código predeterminado de fábrica es 1234. La súper contraseña es 0423.
<i>Enlace T</i>	Utilice esta función para activar la función ARC y buscar dispositivos CEC conectados al conector HDMI de su televisor.
<i>Ubicación</i>	Seleccione el modo Hogar o Tienda en función de su entorno de visualización.
<i>Configuración de HbbTV</i>	Al utilizar HbbTV, no solo podrá explorar una EPG (guía electrónica de programas) para la siguiente semana para ver qué programas se avecinan, sino que también podrá retroceder, ver qué programas no pudo ver y mirarlos sin necesidad de abrir las aplicaciones de TV de alcance individuales para los canales.
<i>Interfaz Común</i>	Pulse <b>OK</b> o <b>▶</b> para ingresar a Interfaz Común.
<i>Subtítulos</i>	Elija entre <b>ON</b> y <b>OFF</b> .
<i>Restablecimiento de fábrica</i>	Tenga en cuenta que al confirmar esta opción, todos los ajustes establecidos previamente se eliminarán y su televisor se restablecerá a los ajustes de fábrica!!!

## 8.0 USB

### 8.1 Recordatorio cuando se utiliza el reproductor USB

1. Algunos dispositivos de almacenamiento USB pueden no ser compatibles para funcionar sin problemas con este televisor.
2. Haga una copia de seguridad de todos los datos en el dispositivo de almacenamiento USB caso los datos se pierdan debido a un accidente inesperado. STRONG no asume ninguna responsabilidad por las pérdidas por mal uso o mal funcionamiento. La copia de seguridad de los datos es responsabilidad del consumidor.
3. Para los archivos de gran tamaño, la velocidad de carga puede resultar un poco más larga.
4. La velocidad de reconocimiento de un dispositivo de almacenamiento USB puede depender de cada dispositivo.
5. Al conectar o desconectar el dispositivo de almacenamiento USB, asegúrese de que el televisor no se encuentra en modo USB de lo contrario el dispositivo de almacenamiento USB o los archivos almacenados en el mismo se pueden dañar.
6. Por favor, use sólo un dispositivo de almacenamiento USB formateado en sistema de archivo FAT16, FAT32, NTFS (sólo reproducción) provisto con el sistema operativo Windows. En caso de un dispositivo de almacenamiento formateado como un programa utilitario diferente que no sea compatible con Windows, éste podría no ser reconocido.
7. Cuando se utiliza una Unidad de Disco Duro USB que no es alimentada de forma independiente, asegurar que su potencia no exceda 500 mA. De lo contrario, el sistema de TV cambiará al modo de espera, y tendrá que extraer el Disco Duro USB y reiniciar el sistema de TV.
8. Un mensaje *Archivo no compatible* aparecerá si el formato de archivo no es compatible, o el archivo está corrompido.
9. La gran imagen FHD necesita más tiempo para proceso, pero esto no se debe al televisor. Por favor sea paciente.
10. Este televisor puede no soportar algunos archivos multimedia modificados y mejorados una vez que el cambio del formato de codificación u otros aspectos técnicos cambian.

### 8.2 Menú USB

Puede ver archivos de películas, música, fotos o archivos del navegador desde sus dispositivos de almacenamiento USB. Conecte un dispositivo de almacenamiento USB al terminal de entrada USB y seleccione los tipos de medios en la página Multimedia: *Película, Música, Foto y Texto*. Pulse **OK** o **▶**, la pantalla mostrará el dispositivo USB conectado, pulse **OK** de nuevo para ver las carpetas de los archivos y los archivos. Pulse **▲▼** o **◀▶** para seleccionar una carpeta, pulse **OK** para abrir la carpeta y seleccionar los archivos. Destaque el que desee reproducir o ver o pulse directamente **▶ ||** para iniciar la reproducción directamente. Pulse **■** para detener la reproducción y regresar a la carpeta de nivel superior. Pulse continuamente **◀** para regresar a la carpeta de nivel superior. Repita el procedimiento para seleccionar y reproducir otro tipo de soporte.

#### NOTA:

Al elegir uno de los tres tipos de medios, por ejemplo, *Película*, las carpetas internas solo mostrarán archivos de video y no otros formatos.

#### 8.2.1 Reproducir películas

**Fig. 7**

Pulse **INFO** para mostrar/salir de la barra de menú (Fig. 7). Pulse **botones de control USB** en el mando a distancia para hacer las operaciones pertinentes.

*Play & Pause/Stop/Prev./Next*

Pulse ► || para reproducir o pausar la reproducción. Pulse ■ para detener la reproducción. Pulse ◀▶ para reproducir el archivo de vídeo de anterior o siguiente. Pulse INFO y utilice ◀▶ para destacar el icono correspondiente en la barra de control, y luego pulse OK. El televisor responderá en consecuencia.

*Retroceso rápido/Avance rápido*

Pulse e mantenga pulsado ◀▶ durante unos segundos para trazar el progreso de reproducción que desea, a continuación, pulse ► || para iniciar la reproducción desde la nueva posición.

**8.2.2 Reproducir música****Fig. 8**

Pulse INFO para mostrar/salir de la barra de menú. Pulse **Botones de control USB** en el mando a distancia para hacer las operaciones pertinentes.

*Play & Pause/Stop/Previous/Next*

Pulse ► || para reproducir o pausar la reproducción. Pulse ■ para detener la reproducción. Pulse ◀▶ para reproducir el archivo de música anterior o siguiente. Pulse ◀▶ para destacar el icono correspondiente en la barra de control, y a continuación, pulse OK. El televisor responderá en consecuencia.

*Retroceso rápido/Avance rápido*

Pulse e mantenga pulsado ◀▶ durante unos segundos para trazar el progreso de reproducción que desea, a continuación, pulse ► || en el mando a distancia para iniciar la reproducción desde la nueva posición.

**NOTA:**

- Si se selecciona uno (o más) archivo (s) de la lista de reproducción, los botones ◀▶ sólo reproducirán archivos seleccionados.
- Este menú sólo muestra archivos soportados.
- No se visualizan archivos con otras extensiones de archivo, incluso si se guardan en el mismo dispositivo de almacenamiento USB.
- Un archivo MP3 demasiado modulado puede causar alguna distorsión del sonido durante la reproducción.
- Este televisor soporta la visualización de letras de canciones (en inglés). El número máximo de caracteres por línea es de 48.
- El nombre del archivo de la música y la letra debe ser el mismo con el fin de mostrar las letras mientras se reproduce la música.
- Si desea mostrar en la pantalla las letras de las canciones asociadas con la música, debe almacenarlas en la misma carpeta con el mismo nombre de archivo con las extensiones de archivo ".lrc".

**8.2.3 Navegar por las fotos****Fig. 9**

Pulse INFO o OK para mostrar/salir de la barra de menú. Pulse **Botones de control USB** en el mando a distancia para hacer las operaciones pertinentes.

*Play & Pause/Stop/Previous/Next*

Pulse ► || para reproducir o pausar la reproducción. Pulse ■ para detener la reproducción. Pulse ◀▶ para mostrar la foto anterior o siguiente. Pulse

◀▶ para destacar el icono en la barra de control y, a continuación, pulse **OK**. El televisor responderá en consecuencia.

**Girar** Destaque el icono en la barra de menú y pulse **OK** para girar la imagen 90 grados en sentido horario o contra horario.

**Acercar/Alejar** Destaque el icono en la barra de menú y pulse **OK** para acercar o alejar la imagen.

**BGM** Música de fondo: si también guardó archivos de música en la misma unidad flash USB, puede reproducir archivos de música mientras mira ve sus fotos.

**NOTA:** La función de movimiento ◀▶ sólo está disponible cuando la imagen es ampliada.

## 8.2.4 Navegar en documentos de texto

Pulse ▶▶ para seleccionar *Texto* en el menú principal. A continuación pulse ◀▶ para seleccionar la unidad de disco que elijas para ver y **OK** para acceder. Seleccione el archivo que desea visualizar utilizando ▲▼◀▶ y confirme con **OK**. Salir del paso pulsando **OK**. Pulse ◀▶ para seleccionar *Regresar* y volver al menú anterior.

## 8.2.5 Actualización de software a través de USB

De vez en cuando se puede comprobar si existe una versión mejorada del software disponible. Esto se puede consultar y descargar desde nuestro sitio web [www.strong.tv](http://www.strong.tv). Buscar el número de modelo en nuestra sección de soporte de servicio del sitio web. Si hay una versión mejorada del software se puede descargar el archivo y copiarlo en la raíz de un dispositivo USB. A continuación, pulse el botón ▲▼ para seleccionar *Actualización de Software (USB)* del menú *Configuración* en el televisor. Después conecte el dispositivo USB en la ranura USB y pulse **OK** para actualizar el software correspondiente. Confirme con *Sí* usando ◀▶. Cuando se haya completado la actualización, extraiga la memoria USB, desconecte el dispositivo de la fuente de alimentación principal y conecte de nuevo.

## 9.0 SOLUCIÓN DE PROBLEMAS

Antes de llamar a un técnico de servicio, revise la siguiente información sobre las posibles causas y soluciones para el problema que está experimentando. Si el televisor no funciona correctamente después de comprobarlo, por favor, contacte con su línea de servicio local o distribuidor STRONG. Alternativamente, puede enviar un correo de apoyo a través de nuestra página web [www.strong.tv](http://www.strong.tv).

Problema	Posible causa y solución
Sin imagen, sin sonido	<ol style="list-style-type: none"> <li>1. Compruebe si el fusible o disyuntor está funcionando.</li> <li>2. Conecte otro dispositivo eléctrico en la toma para asegurarse de que está funcionando o encendido.</li> <li>3. El cable de alimentación tiene contacto defectuoso con la toma de corriente</li> <li>4. Compruebe la fuente de señal.</li> </ol>
Sin color	<ol style="list-style-type: none"> <li>1. Cambie el sistema de color.</li> <li>2. Ajuste la saturación.</li> <li>3. Intente otro canal. Un programa negro-blanco puede ser recibido.</li> </ol>

Problema	Posible causa y solución
El mando a distancia no funciona	<ol style="list-style-type: none"> <li>1. Cambie las pilas.</li> <li>2. Las pilas no están instaladas correctamente.</li> <li>3. La alimentación no está conectada.</li> </ol>
Sin imagen, sonido normal	<ol style="list-style-type: none"> <li>1. Ajuste el brillo y el contraste.</li> <li>2. Puede suceder un fallo de radiodifusión.</li> </ol>
Imagen normal, sin sonido	<ol style="list-style-type: none"> <li>1. Pulse el botón del volumen para aumentar el volumen.</li> <li>2. El volumen está silenciado, pulse  para restaurar el sonido.</li> <li>3. Cambie el sistema de sonido.</li> <li>4. Puede suceder un fallo de radiodifusión.</li> </ol>
Ondulaciones desordenadas en la imagen	En general son causadas por interferencias locales, como automóviles, lámparas de luz y secador de pelo. Ajuste la antena para minimizar la interferencia.
Puntos nevados, bloqueo e interferencia	<p>Si la antena se encuentra en la zona marginal de una señal de televisión donde la señal es débil, la imagen puede ser estropeada por puntos, bloqueos o rupturas. Cuando la señal es extremadamente débil, puede ser necesario instalar una antena especial para mejorar la recepción.</p> <ol style="list-style-type: none"> <li>1. Ajuste la posición y orientación de la antena interior/exterior.</li> <li>2. Compruebe la conexión de la antena.</li> <li>3. Ajuste con precisión el canal.</li> <li>4. Intente otro canal. Puede suceder un fallo de radiodifusión.</li> </ol>
Fantasma	Los fantasmas son causados por la señal de televisión que sigue dos caminos. Uno es el camino directo, el otro es reflejado a partir de edificios altos, colinas u otros objetos. Cambiar la dirección o posición de la antena puede mejorar la recepción.
Interferencia de radiofrecuencia	Esta interferencia produce ondulaciones que se mueven o rayas diagonales, y en algunos casos, la pérdida de contraste en la imagen. Buscar y eliminar la fuente de interferencias de radio.
La reproducción de vídeo está causando imagen congelada/ bloques macro o distorsiones similares, sobre todo en el contenido de alta definición.	La velocidad de lectura/escritura de su dispositivo USB puede ser demasiado baja. Asegúrese de que utiliza un dispositivo de almacenamiento USB con velocidad y espacio suficientes. Las pen drives (sticks USB) pueden no soportar velocidad suficiente.

Problema	Posible causa y solución
No hay señal o la señal es débil, recepción intermitente	<p>a) Los cables pueden haber aflojado; la humedad pudo haber entrado en los cables o conectores, fuertes lluvias o tormenta. Compruebe las conexiones del cable, LNB y otros equipos conectados entre el LNB y el receptor, oriente la antena parabólica. Espere a que la lluvia/ tormenta se calme. Pida consejo a un especialista de satélites local.</p> <p>b) La antena parabólica no está dirigida al satélite(s) correcto. Ajuste la antena parabólica. Pida consejo a un especialista de satélites local.</p> <p>c) La parabólica es demasiado pequeña, árboles o edificios pueden estar en el camino. Cambie por una antena parabólica más grande o cambie la posición de la antena.</p> <p>d) La señal es demasiado fuerte, la antena parabólica es demasiado grande. Conecte un atenuador de señal en la entrada del LNB. Pida consejo a un especialista de satélites local.</p>
Mala imagen/error de bloqueo durante las fuertes lluvias.	<p>Las fuertes lluvias atenuarán las señales de satélite, bajo un determinado nivel, ocurrirá un bloqueo.</p> <p>Asegúrese de que la instalación de su antena parabólica está correcta para minimizar los efectos de la lluvia. En caso de duda, pida consejo a un especialista de satélites local.</p>
Si el televisor se apaga después de enchufar un cable en un cualquier conector.	Encienda el televisor nuevamente.

## NOTA:

Si el problema persiste después de estas soluciones, póngase en contacto con su centro de soporte local o envíe un correo electrónico de apoyo a través de nuestra página web [www.strong.tv](http://www.strong.tv).

## 10.0 ESPECIFICACIONES

### Audio

Salida de Audio: 2 x 10 W

### Video

Cobertura de canales: DVB- T/T2: 174 MHz-230 MHz; 470 MHz-860 MHz  
 DVB-C: 113-858 MHz  
 DVB- S/S2: 950 MHz-2150 MHz  
 Sistema: DTV: DVB- T/T2, DVB- S/S2, DVB-C  
 ATV: PAL/SECAM (BG/DK/1)  
 AV: PAL, NTSC

### Conector de 50, 55 pulgadas

1x ANT IN (Entrada ANT)  
 1x SAT IN (Entrada SAT)  
 1x CI

- 3x HDMI
- 2x USB
- 1x LAN (RJ-45)
- 1x S/PDIF (óptico.)
- 1x HEADPHONES (AURICULARES)
- 1x Mini AV IN 3,5 mm (Entrada AV de 3,5 mm)

### Datos Generales

Tensión de funcionamiento:	180 ~ 240 V AC 50/60 Hz
Consumo de energía:	50": máx. 120 W, tip. 70 W 55": máx. 135 W, tip. 83 W
Consumo de energía en espera:	50", 55 »: ≤ 0.5 W
Temperatura de funcionamiento:	+5 °C ~ +35 °C
Temperatura de almacenamiento:	-15 °C ~ +45 °C
Humedad de funcionamiento:	20% ~ 80% RH, sin condensación
Humedad de almacenamiento:	10% ~ 90% RH, sin condensación
Dimensiones (WxDxH) en mm:	50" : 1117.9 x 258.8 x 714.8 (con soporte) 55" : 1231.6 x 260 x 782.4 (con soporte)
Peso neto:	50" : 10.2 kg 55" : 13,2 kg

### Protección de Datos:

Tenga en cuenta que STRONG, sus socios de fabricación, los proveedores de aplicaciones y los proveedores de los servicios pueden recopilar y utilizar datos técnicos e información relacionada, que incluye, entre otros, información técnica sobre este dispositivo, sistema y software de la aplicación y periféricos. STRONG, sus socios de fabricación, los proveedores de aplicaciones y los proveedores de los servicios pueden usar dicha información para mejorar sus productos o proporcionarle servicios o tecnologías, siempre que no lo identifiquen personalmente.

Además, tenga en cuenta que algunos servicios que ofrecen - ya sea en el dispositivo o instalados por usted - pueden solicitar un registro para el cual debe proporcionar datos personales.

Además de eso, tenga en cuenta que algunos servicios que no están preinstalados pero pueden instalarse pueden recopilar datos personales incluso sin proporcionar advertencias adicionales y que STRONG no se hace responsable de una posible infracción de la protección de datos por servicios no preinstalados.

## DOCUMENTO IMPORTANTE PARA ASUNTOS DE GARANTÍA! POR FAVOR RETENGA LA TARJETA!

Todos los clientes de fuera de España, deben ponerse en contacto con su distribuidor local para obtener más información sobre el servicio de asistencia.

**Estimado cliente,**

si el dispositivo de forma inesperada tiene problemas técnicos, por favor, tenga en cuenta los siguientes puntos:

- 1** Por favor, llame **PRIMERO** a nuestra **LÍNEA DIRECTA** - con frecuencia nuestro personal dedicado es capaz de ayudar por teléfono con pequeños problemas.

ESPAÑA:  **+34 91 1196176**

- 2** Tenga a mano la prueba de compra, la denominación de tipo exacta y el número de serie del dispositivo en cuestión.

Este servicio es gratuito bajo las disposiciones legales de garantía. Esto no incluye los daños causados por el uso y/o erosión. Después del período de garantía o en caso de daños, por lo que no podemos hacer ninguna garantía, recibirá una estimación de costes.

En el caso de una reclamación de garantía, separe la tarjeta de garantía y proceda como sigue:

Todos los tamaños de TV: Ponerse en contacto con el centro de servicio para organizar una recogida del dispositivo.

**STRONG Service Center • c / o AT Informática LDA • Rua de Lionesa 446 D7 • 4465-671 Leça do Balio • Portugal\***

*Tel: +34-91-1196176*

### ATENCIÓN!

**LA GARANTÍA SÓLO ES VÁLIDA CON UNA TARJETA DE GARANTÍA LLENADA Y EL RECIBO DE COMPRA ORIGINAL. POR FAVOR, ASEGÚRESE DE QUE LA UNIDAD SE EMBALA BIEN - MEJOR EN LA CAJA ORIGINAL!**

\*El cambio de dirección está sujeto a modificaciones. Encontrará la dirección actual en nuestro sitio web: [www.strong.tv](http://www.strong.tv)



**TARJETA DE GARANTÍA****ESPAÑA**

Por favor, rellene todos los campos a continuación de manera legible.

Número RMA: \_\_\_\_\_

Número de Modelo: \_\_\_\_\_

Fecha de Compra: \_\_\_\_\_

**Detallista:** \_\_\_\_\_ (a cumplimentar sólo si el documento original es ilegible)

Nombre: \_\_\_\_\_

Calle: \_\_\_\_\_

Código postal: \_\_\_\_\_

Ciudad: \_\_\_\_\_

Tel: \_\_\_\_\_

**Comprador:**

Nombre/Apellido: \_\_\_\_\_

Calle: \_\_\_\_\_

Código postal: \_\_\_\_\_

Ciudad: \_\_\_\_\_

Tel: \_\_\_\_\_

**Descripción del error** \_\_\_\_\_ (las reclamaciones sólo pueden procesarse con una descripción detallada del error)

---

---

---

---

---

---

---

---

Fecha, firma: \_\_\_\_\_

Garantía del dispositivo de 24 meses desde la fecha de compra. Los términos de la garantía se limitan a España. Fuera de estos dos países, póngase en contacto con la tienda donde adquirió este dispositivo. Quedan excluidos del servicio gratuito:

- Manipulación y operación incorrectas
- Carga de software no autorizado por STRONG
- Los daños causados por terceras personas o de fuerza mayor
- Daños de transporte
- La intervención de personal no autorizado

Una posible reparación pagada puede ser llevada a cabo sólo después de consultar el propietario y a petición expresa.