

STRONG

UHD Smart Android TV with DVB-T2/C/S2

SRT 43UC6433

SRT 50UC6433

SRT 65UC6433



User Manual

Bedienungsanleitung

Manuel utilisateur

Manual del Usuario

Инструкции за употреба

Uživatelská příručka

Korisnički priručnik

Használati útmutató

Manuale utente

Gebruiksaanwijzing

Instrukcja obsługi

Manual do Utilizador

Manual de Utilizare

Uputstvo za upotrebu

Používateľská príručka

Navodila za uporabo

Посібник користувача

Руководство пользователя

Fig.1

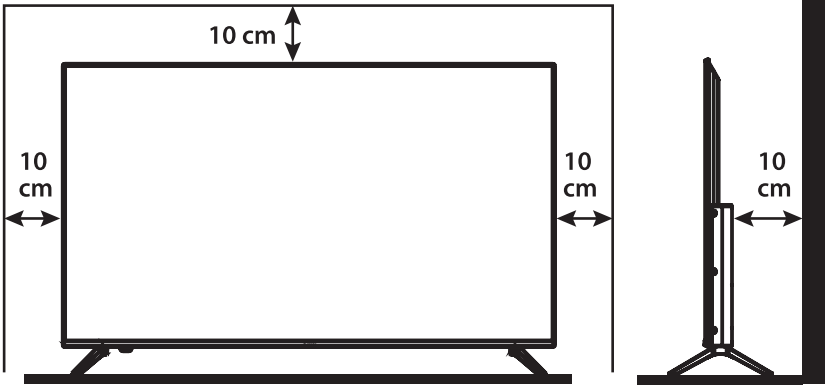

Fig.2

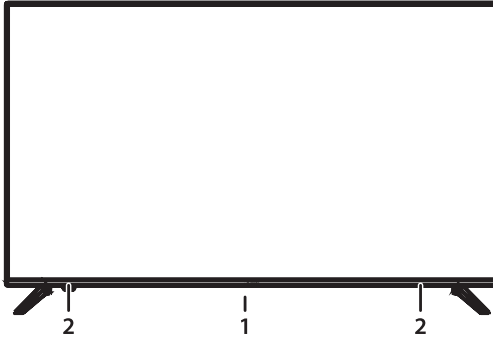

Fig.3a

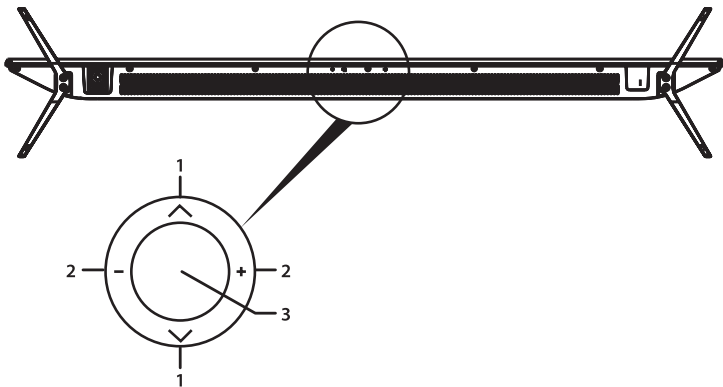

Fig.3b

43", 50"

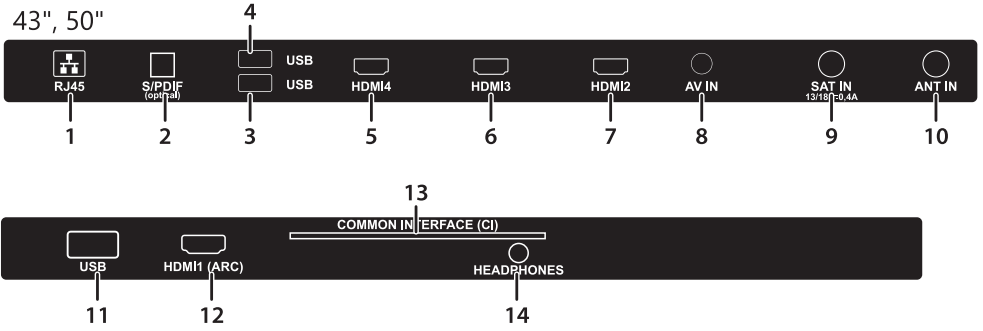
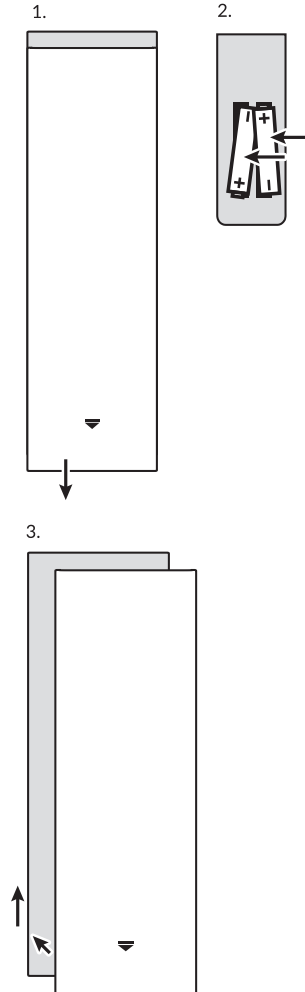
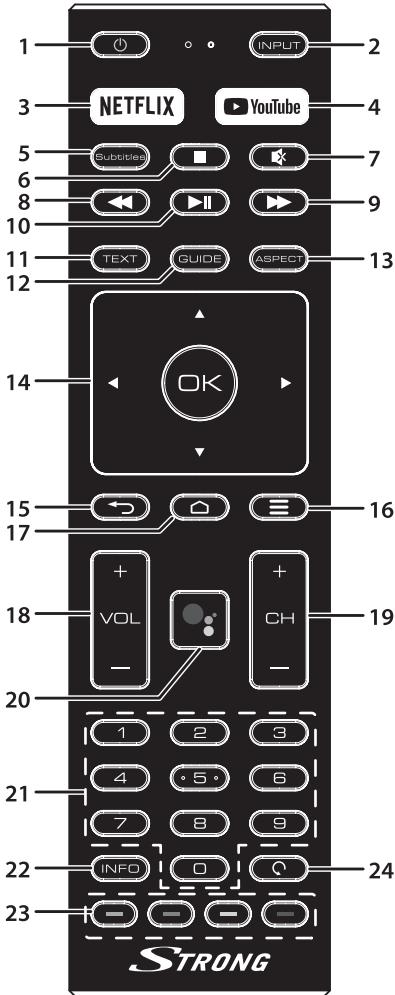

Fig.4

Fig.5



SERVICE CENTER

AT	 support_at@strong.tv  0820 400 150 (€ 0,12/Min. österr. Festnetz)	HU	 support_hu@strong.tv  +36 1 445 26 10
BG	 support_bg@strong.tv  +359 32 634451	IT	 support_it@strong.tv  199 404 032 Da rete fissa 24,8 cent. al min. 12,5 cent. scatto alla risposta Da rete mobile max 49 cent. al min. 15,6 cent. scatto alla risposta
CZ	 support_cz@strong.tv  844 44 44 90	NL	 support_nl@strong.tv
DE	 support_de@strong.tv  0180 501 49 91 (€ 0,14/Min. deutsches Festnetz) (€ 0,42/Min. max. Mobilfunknetze)	PL	 support_pl@strong.tv  801 702 017
DK	 support_dk@strong.tv	PT	 support_pt@strong.tv  +351 2 100 06 125
ES	 support_es@strong.tv  +34 91 119 61 76	SK	 support_sk@strong.tv  0850 15 05 50
FR	 support_fr@strong.tv	SL	 +386 1 828 08 58
HR	 +385 1 344 57 66	UA	 support_ua@strong.tv  +380 (44) 238 61 50

www.strong.tv

Supplied by STRONG Austria
Represented by STRONG Ges.m.b.H.
Teinfaltstraße 8/4.Stock
A-1010 Vienna, Austria
Email: support_at@strong.tv

Лицензии

ЭТОТ ПРОДУКТ ВЫПУЩЕН ПО ЛИЦЕНЗИИ ИЗ ПАТЕНТНОГО ПАКЕТА AVC ДЛЯ ЛИЧНОГО НЕКОММЕРЧЕСКОГО ИСПОЛЬЗОВАНИЯ ПОТРЕБИТЕЛЯМИ В ЦЕЛЯХ (I) КОДИРОВАНИЯ ВИДЕО В СООТВЕТСТВИИ С ТРЕБОВАНИЯМИ СТАНДАРТА AVC ("ВИДЕО AVC") И/ИЛИ (II) ДЕКОДИРОВАНИЯ ВИДЕО AVC, ЗАКОДИРОВАННОГО ПОТРЕБИТЕЛЕМ ДЛЯ ЛИЧНОГО НЕКОММЕРЧЕСКОГО ИСПОЛЬЗОВАНИЯ И/ИЛИ ДЕКОДИРОВАНИЯ ВИДЕО, ПОЛУЧЕННОГО ОТ ПОСТАВЩИКА, КТО ИМЕЕТ ЛИЦЕНЗИЮ НА ПОСТАВКУ ВИДЕО AVC. НИКАКИЕ ЛИЦЕНЗИИ НЕ ПРЕДОСТАВЛЯЮТСЯ И НЕ РАСПРОСТРАНЯЮТСЯ ДЛЯ ИСПОЛЬЗОВАНИЯ В ДРУГИХ ЦЕЛЯХ. ДОПОЛНИТЕЛЬНУЮ ИНФОРМАЦИЮ МОЖНО ПОЛУЧИТЬ **MPEG LA, L.L.C.** НА САЙТЕ [HTTP://WWW.MPEGLA.COM](http://www.mpegla.com)

Этот продукт содержит одну или несколько программ, которые защищены международными и США законами об авторском праве, как неопубликованных работ. Они являются конфиденциальными и являются собственностью **Dolby Laboratories**. Их воспроизведение или раскрытие, полностью или частично, а также производных работ от них, без специального разрешения Dolby Laboratories запрещено. Copyright 2003-2009 Dolby Laboratories. Все права защищены.

ДАННЫЙ ПРОДУКТ ПРОДАЕТСЯ С ОГРАНИЧЕННОЙ ЛИЦЕНЗИЕЙ И РАЗРЕШЕН К ИСПОЛЬЗОВАНИЮ ТОЛЬКО В СВЯЗИ С КОНТЕНТОМ HEVC, СООТВЕТСТВУЮЩИМ КАЖДОЙ ИЗ ТРЕХ СЛЕДУЮЩИХ КВАЛИФИКАЦИЙ: (1) СОДЕРЖИМОЕ HEVC ТОЛЬКО ДЛЯ ЛИЧНОГО ИСПОЛЬЗОВАНИЯ; (2) СОДЕРЖИМОЕ HEVC, ЧТО НЕ ПРЕДЛАГАЕТСЯ ДЛЯ ПРОДАЖИ; И (3) СОДЕРЖИМОЕ HEVC СОЗДАНО ВЛАДЕЛЬЦЕМ ПРОДУКТА. ДАННЫЙ ПРОДУКТ НЕ МОЖЕТ ИСПОЛЬЗОВАТЬСЯ В СВЯЗИ С ЗАКОДИРОВАННЫМ КОНТЕНТОМ HEVC, СОЗДАННЫМ ТРЕТЬЕЙ СТОРОНОЙ, КОТОРОЙ ПОЛЬЗОВАТЕЛЬ ЗАКАЗАЛ ИЛИ ПРИОБРЕЛ У ТРЕТЬЕЙ СТОРОНЫ, ЕСЛИ ПОЛЬЗОВАТЕЛЬ НЕ ПРЕДОСТАВЛЯЕТ ОТДЕЛЬНО ПРАВА НА ИСПОЛЬЗОВАНИЕ ПРОДУКТА С ЛИЦЕНЗИОННЫМ СОГЛАШЕНИЕМ, ПРЕДОСТАВЛЕННЫМ ПОЛЬЗОВАТЕЛЮ СОДЕРЖИМОГО. ИСПОЛЬЗОВАНИЕ ВАМИ ЭТОГО ПРОДУКТА В СВЯЗИ С КОНТЕНТОМ, ЗАКОДИРОВАННЫМ HEVC, СЧИТАЕТСЯ ПРИНЯТИЕМ ВАМИ ОГРАНИЧЕНИЙ НА ИСПОЛЬЗОВАНИЕ, КАК УКАЗАНО ВЫШЕ.

УПРОЩЕННАЯ ДЕКЛАРАЦИЯ ЕС О СООТВЕТСТВИИ

Настоящим STRONG заявляет, что устройства 43UC6433, SRT 50UC6433, SRT 65UC6433 соответствуют Директиве 2014/53/EU. Полный текст декларации ЕС о соответствии доступен по следующему интернет-адресу: <https://www.strong.tv/en/doc> Продукция постоянно совершенствуется. Некоторые технические характеристики и дизайн продукции могут измениться в связи с постоянными научно-техническими разработками. Термины HDMI и HDMI High-Definition Multimedia Interface и Логотип HDMI являются товарными знаками или зарегистрированными товарными знаками HDMI Licensing Administrator, Inc. в Соединенных Штатах и других странах. Произведено по лицензии Dolby Laboratories. Dolby, Dolby Audio и символ двойного D являются товарными знаками компании Dolby Laboratories. Wi-Fi являются товарными знаками Wi-Fi Alliance®. Netflix является зарегистрированным товарным знаком Netflix, Inc. YouTube™ является товарным знаком Google Inc. Все другие названия продукции являются товарными знаками или зарегистрированными товарными знаками соответствующих владельцев.

© STRONG 2021. Все права защищены.

Чтобы наилучшим образом настроить телевизор и обеспечить безопасность при его использовании, пожалуйста, ознакомьтесь с данным руководством.

Данное руководство также может вам пригодиться в дальнейшем в процессе эксплуатации вашего телевизора. Сохраните его.

СОДЕРЖАНИЕ

1.0 РЕКОМЕНДАЦИИ	3
1.1 Рекомендации по безопасному использованию	3
1.2 Хранение	4
1.3 Аксессуары	4
1.4 Установка оборудования	4
2.0 ТЕЛЕВИЗОР	5
2.1 Стандартный ПИН код: Доступ к приложению LiveTV для установки родительского контроля	5
2.2 Передняя панель	5
2.3 Задняя панель	5
2.4 Пульт дистанционного управления (ДУ)	6
2.5 Установка батареек	7
2.6 Использование пульта ДУ	8
3.0 ПЕРВОЕ ВКЛЮЧЕНИЕ	8
4.0 ДОМАШНИЙ ЭКРАН	10
4.1 Входы	11
4.2 Сеть и интернет	11
5.0 ТЕЛЕВИДЕНИЕ (ПРИЛОЖЕНИЕ LIVE TV)	14
5.1 Установка каналов	14
5.2 Просмотр телеканалов	18
5.3 Телегид (EPG)	18
5.4 Меню приложения Телевидение	19
6.0 ВОЗМОЖНОСТИ SMART TV	21
7.0 НАСТРОЙКИ СИСТЕМЫ	21
7.1 Основное меню настроек	21
7.2 Настройки устройства	22
8.0 МУЛЬТИМЕДИА	23
8.1 По использованию USB-накопителей	23
8.2 Проигрыватель мультимедиа	24
8.2.1 Воспроизведение видео	26
8.2.2 Просмотр фотографий	27
8.2.3 Воспроизведение музыки	28
8.2.4 Просмотр текстовых документов	29
9.0 УСТРАНЕНИЕ ВОЗМОЖНЫХ НЕПОЛАДOK	30
10.0 СПЕЦИФИКАЦИЯ	32

1.0 РЕКОМЕНДАЦИИ

1.1 Рекомендации по безопасному использованию

Перед началом эксплуатации устройства внимательно прочтите и в дальнейшем следуйте всем нижеприведенным рекомендациям.

- Используйте компоненты/аксессуары (такие как блок питания, батарейки и т.д.) только поставляемые или рекомендованные производителем.
- Перед установкой и началом эксплуатации данного устройства ознакомьтесь и в дальнейшем следуйте рекомендациям, приведенным на задней панели устройства.
- Во избежание риска пожара или поражения электрическим током, не подвергайте устройство воздействию дождя или избыточной влажности.
- Для обеспечения надлежащей вентиляции не следует перекрывать вентиляционные отверстия или накрывать устройство (например, газетами, скатертью, салфетками и т.п.)
- Устройство не должно подвергаться воздействию капель или брызг, не следует размещать на нем предметы, наполненные жидкостью (вазы и т.п.).
- Символ  указывает на опасность поражения электрическим током. Прокладка внешних проводов должна быть выполнена обученным персоналом. Рекомендуется пользоваться фабричными и готовыми к использованию кабелями и удлинителями.
- Во избежание риска получения травмы, устройство должно быть надежно установлено/прикреплено к полу/стене в соответствии с инструкциями по его установке.
- Существует опасность взрыва батареек при неправильной их установке. Используйте батарейки только надлежащего типа или их эквиваленты.
- Батарейки (батарея, набор батареек) не должны подвергаться воздействию высоких температур, таких как прямые солнечные лучи, огонь, нагрев и т.п.
- Чрезмерное звуковое давление от динамиков или наушников может привести к потере слуха.

Прослушивание музыки на высокой громкости в течение длительного времени может привести к снижению слуха.

- Для того чтобы уменьшить риск повреждения слуха, следует уменьшить громкость до безопасного комфортного уровня и снизить количество времени прослушивания на высоких уровнях громкости.
- Место подключения/отключения устройства к электрической сети должно быть легкодоступным. При транспортировке или длительном хранении устройства позаботьтесь также о компактном безопасном размещении шнура питания, например с помощью прилагаемой стяжки. Важно не допустить при этом износа или повреждения самого шнура питания. Перед началом использования устройства убедитесь, что шнур питания не поврежден. Не используйте поврежденный шнур питания, замените его аналогичным с идентичными характеристиками. Отсутствие световой индикации на устройстве не означает, что оно полностью отключено от электросети. Чтобы полностью отключить устройство извлеките вилку шнура питания из электрической розетки.
- Следует обратить внимание на экологические аспекты утилизации батареек.
- Во избежание риска возникновения пожара, не следует размещать на устройстве никакие открытые источники пламени, например, горящие свечи и т.п.
-  Чтобы избежать возникновения и распространения огня, всегда держите свечи и другие источники открытого пламени вдали от данного устройства.

- Порт USB в состоянии обеспечить поддержку подключенных устройств с максимальным током потребления 500 мА.
-  Оборудование с этим символом относится к электроприборам класса 11, то есть имеет двойную изоляцию. Электроприборы этого класса разработаны таким образом, что не требуют подключения защитного заземления.

Рекомендации по месту установки

- Не размещайте устройство в замкнутом пространстве, например, внутри книжной полки и т.п.
- Не размещайте устройство рядом с влажными и холодными поверхностями, не допускайте перегрева устройства.
- Не размещайте устройство под прямыми солнечными лучами.
- Не размещайте устройство в местах повышенной запыленности.
- Не размещайте рядом с устройством свечи и другие источники открытого огня во избежание попадания на него пламени и других горючих инородных частиц.

Рекомендации по утилизации



Правильная утилизация данного устройства. Эта маркировка означает, что данный продукт не должен быть утилизирован вместе с другими бытовыми отходами по всей территории ЕС. Для предотвращения возможного ущерба окружающей среде или здоровью людей вследствие неконтролируемой утилизации отходов, утилизируйте его надлежащим образом для повторного использования как сырья. Чтобы вернуть использованное устройство, обратитесь к системе сбора и утилизации поддержанного оборудования или обратитесь к продавцам, у кого было приобретено данное устройство. Они могут принимать поддержанное оборудование для безопасной для окружающей среды последующей утилизации.

1.2 Хранение

Перед отправкой потребителю, все устройства тщательно проверяются и упаковываются.

При распаковке убедитесь в полной комплектности устройства.

Храните упаковку и все упаковочные материалы в местах, недоступных для детей.

Мы рекомендуем на время гарантийного периода устройства сохранять упаковку для случая безопасного продолжительного хранения или транспортировки.

1.3 Аксессуары

- Инструкция по установке - 1 шт.
- Инструкция по безопасности/Гарантийный талон - 1 шт.
- Пульты ДУ* - 1 шт.
- Батарейки (типа ААА) – 2 шт.

1.4 Установка оборудования

Fig. 1

Размещайте устройство на твердой горизонтальной поверхности, например стол или тумба.

Для обеспечения нормальной вентиляции устройства, размещайте его не ближе 10 см от любой из сторон до других объектов.

Для предотвращения порчи или опасных ситуаций, не размещайте никакие другие объекты поверх устройства.

Допускается использование устройства в тропическом и/или умеренном климате.

Руководство пользователя доступно на нашем сайте www.strong.tv содержит подробные инструкции по установке и использованию этого телевизора. В тексте руководства встречаются следующие обозначения:

встречаются следующие обозначения:

ПРЕДУПРЕЖДЕНИЕ

Указывает на предупреждающую информацию.

ПРИМЕЧАНИЕ Указывает на другую дополнительную, важную или полезную информацию.

MENU Подразумевает кнопку на пульте ДУ или на самом телевизоре.
(Жирный шрифт)

Перейти Подразумевает пункт меню на экране. (Наклонный шрифт)

2.0 ТЕЛЕВИЗОР

2.1 Стандартный ПИН код: Доступ к приложению LiveTV для установки родительского контроля

2.2 Передняя панель

Fig. 2

ПРИМЕЧАНИЕ:	Изображение приведено схематично.
	<ol style="list-style-type: none"> 1. Индикатор состояния/сенсор ДУ 2. Динамики

2.3 Задняя панель

Fig. 3a

ПРИМЕЧАНИЕ:	Изображение приведено схематично.
1. ▲▼	Просмотр вверх/вниз по списку каналов. В рамках меню, кнопки работают с теми же функциями, что и кнопки ▲▼ на пульте и используются для настройки меню.
2. ◀▶	Увеличение/уменьшение громкости. В рамках меню, кнопки работают с теми же функциями, что и кнопки ◀▶ на пульте и используются для настройки меню.
3. ⏻/Menu	Включает или выключает телевизор. Если телевизор включен, то при нажатии отображается <i>Выбор Источника</i> . В некоторых разделах меню используется для возврата к предыдущему меню. Долгое нажатие 3 с. – для отображения <i>NAV</i> меню.

ПРИМЕЧАНИЕ: Изображение приведено схематично.







Fig. 3b

1. **ETHERNET - RJ45**
Подключитесь к вашему интернет-маршрутизатору, чтобы получить доступ к интернету/приложениям.
2. **S/PDIF (оптический)**
Используйте RCA коаксиальный кабель для подключения вашего телевизора к совместимому цифровому усилителю или домашнему кинотеатру.
3. **USB 2.0**
USB 2.0 порт.
4. **USB 2.0**
USB 2.0 порт.
5. **HDMI 4**
Для подключения кабелем HDMI таких источников сигнала, как DVD, проигрыватель Blu-ray, игровая консоль и др.
6. **HDMI 3**
Для подключения кабелем HDMI таких источников сигнала, как DVD, проигрыватель Blu-ray, игровая консоль и др.
7. **HDMI 2**
Для подключения кабелем HDMI таких источников сигнала, как DVD, проигрыватель Blu-ray, игровая консоль и др.
8. **AV IN**
3.5 мм разъем для подключения композитного видео и звука лев/прав.
9. **SAT IN**
Для подключения к телевизору спутниковой антенны.
10. **ANT IN**
Для подключения к телевизору эфирной антенны или кабеля от оператора кабельного телевидения.
11. **USB 2.0**
USB 2.0 порт.
12. **HDMI 1 (ARC)**
Для подключения кабелем HDMI таких источников сигнала, как DVD, проигрыватель Blu-ray, игровая консоль и др. или напрямую к цифровому усилителю, который поддерживает функцию ARC. Данный вход оснащен функцией ARC (Реверсивный звуковой канал) для вывода звука и поддерживает систему звука в качестве Dolby.
13. **CI**
Для подключения модуля условного доступа (CAM).
14. **HEADPHONE**
Для подключения к телевизору наушников/портативных колонок. Если к выходу наушники подключены, динамики телевизора будут выключены.

ПРИМЕЧАНИЕ: Если телевизор выключается при подключении кабеля к любому разъему, просто включите его снова.

2.4 Пульт дистанционного управления (ДУ)

Fig. 4

1.  Для включения/выключения телевизора.
2. **INPUT**
Для выбора источника входного сигнала.
3. **NETFLIX**
Для быстрого переключения к NETFLIX*.
4. **YouTube**
Для быстрого переключения к YouTube.
5. **SUBT**
Для включения/выключения субтитров в режимах DTV.
6.  Для прекращения воспроизведения.
7.  Для включения/выключения звука телевизора.
8.  Для перемотки назад.
9.  Для перемотки вперед.
10.  Начать/возобновить воспроизведение. Пауза при воспроизведении.

- | | |
|--------------------|--------------------------------------------------------------------------------------------|
| 11. TEXT | Для вызова телетекста (при наличии вещания). |
| 12. GUIDE | для отображения информации Телегида для режима DTV. |
| 13. ASPECT | для изменения пропорций изображения. |
| 14. ▲▼◀▶ OK | Для перемещения по меню. Для подтверждения выбора. |
| 15. BACK | Нажмите для возврата к просматриваемому ранее каналу. В меню:
Назад к предыдущему меню. |
| 16. ≡ | Для вызова Главного меню. |
| 17. 🏠 | Для выхода на домашний экран. |
| 18. VOL +/- | Для управления уровнем громкости. |
| 19. CH ▼/▲ | Для переключения каналов, вниз или вверх. |
| 20. 🗣️ | Нажмите, чтобы активировать функцию голосового управления. |
| 21. 0 ~ 9 | Для переключения на канал по его номеру. |
| 22. INFO | Для информации о текущем источнике. |
| 23. ЦВЕТНЫЕ КНОПКИ | Функции зависят от контекста меню и соответствуют информации на экране. |
| 24. G | для возврата на предыдущий из просмотренных каналов |

* Членство не включено. Netflix доступен только в отдельных странах. Просмотр Netflix требует ввода учетной записи. Требуется доступ к интернету. За более подробной информацией обратитесь на www.netflix.com/TermsOfUse.

2.5 Установка батареек

Fig. 5

Установите 2 AAA батарейки в батарейный отсек меньшего пульта ДУ. Соблюдайте полярность батареек. Диаграмма правильного расположения батареек изображена внутри отсека.

ЗАМЕЧАНИЕ: Изображение приведено схематично. Действительный внешний вид может отличаться.

1. Сдвиньте по горизонтали крышку отсека для батареек пульта ДУ.
2. Устанавливайте 2 AAA батарейки в батарейный отсек, соблюдая их полярность.
3. Закройте крышкой отсек для батареек пульта ДУ возвратным сдвигом по горизонтали.

Предупреждения по использованию батарей

Некорректное использование батарей может привести к их протеканию.

Руководствуйтесь следующими инструкциями.

1. Не допускайте короткого замыкания полюсов батарей.
2. Разряженную батарею следует заменить.
При продолжительном неиспользовании пульта ДУ рекомендуем извлекать из него батареи.
3. Не используйте совместно батареи разных типов (например: соляные и щелочные).
4. Не бросайте батареи в огонь, не перезаряжайте и не разбирайте их.
5. С целью защиты окружающей среды, соблюдайте, пожалуйста, правила утилизации использованных батарей.

2.6 Использование пульта ДУ

- Направляйте пульт ДУ на сенсор ДУ телевизора, расположенного на его передней панели. Управление телевизором может быть ограничено или невозможно при наличии препятствий между пультом ДУ и сенсором ДУ телевизора.
- Не подвергайте пульт ДУ сильной вибрации. Не допускайте попадания жидкостей на пульт ДУ. Не допускайте длительного нахождения пульта ДУ в условиях высокой влажности.
- Не подвергайте пульт ДУ длительному воздействию прямых солнечных лучей. Сильный нагрев может привести к деформации пульта ДУ.
- Прямые солнечные лучи и очень яркое освещение может уменьшить чувствительность сенсора ДУ телевизора и расстояние действия пульта ДУ. Понижьте внешнее освещение, найдите подходящее положение для телевизора или просто поднесите пульт ДУ ближе к сенсору.

* для подтверждения выбора используйте кнопку ОК или стрелку вправо.

3.0 ПЕРВОЕ ВКЛЮЧЕНИЕ

После того, как выполнены все подсоединения, включите ваш телевизор.

Пройдите пошаговую процедуру первого включения телевизора. Это займет всего несколько минут.

Настройка телевизионных каналов

Укажите страну, где используется телевизор, и нажмите ОК.

	Czechina
	Denmark
	Estonia
	Finland
	France
	Germany
	Greece
	Hungary
	India

Country
Please select your country.
Use 'OK' or 'Right' key to go to next page.

Укажите режим использования *Дом* или *Магазин*, чтобы определить место установки и использования вашего телевизора.

Select TV mode
Home mode is optimized for efficient energy usage for home use.
Retail mode is optimized to store demo with fixed settings.
Use 'OK' or 'Right' key to go to next page.

Home
Retail

Укажите тип тюнера для настройки *Спутник* или *Антенна/Кабель*.

Tuner mode
Please select your tuner mode:
Use 'OK' or 'Right' key to go to next page.

Satellite
Antenna/Cable

Для настройки каналов эфирного или кабельного телевидения выберите *Антенна/Кабель*, затем выберите требуемый тип. Это можно сделать позже, отказавшись от настройки сейчас.

Antenna/Cable
Please select your tuner mode:
Use 'OK' or 'Right' key to go to next page.

Antenna
Cable
Skip

Для настройки каналов спутникового телевидения выберите *Спутник* и сделайте соответствующие настройки для вашей реальной конфигурации спутниковой системы. Это можно сделать позже, отказавшись от настройки сейчас. Обратитесь к **Разделу 5.1** за более подробной информацией по настройке телевизионных каналов.

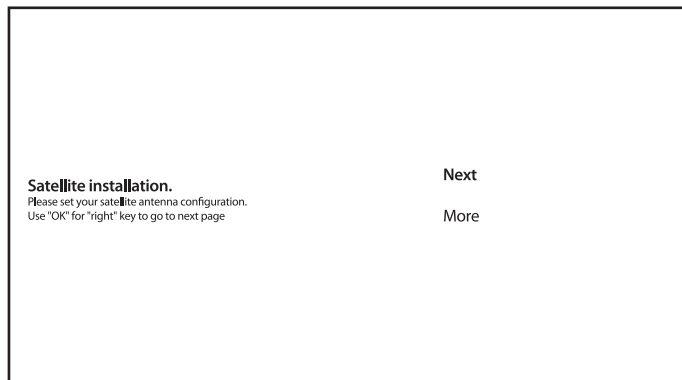

Следуйте указаниям на экране до завершения процесса настройки.

Поздравляем! Вы настроили свой телевизор.

4.0 ДОМАШНИЙ ЭКРАН



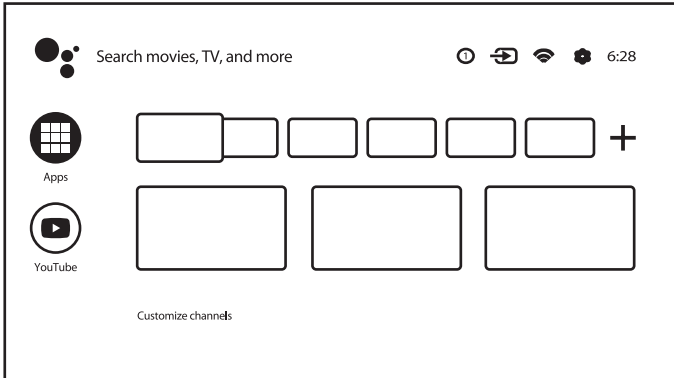

Домашний экран – это основной экран этой модели телевизора.

Он разделен на несколько зон и линий и содержит

- Строка поиска с возможностью ввода текста для поиска информации или контента, связанного с этим текстом;
- Уголок уведомлений, который предоставляет информацию о системных уведомлениях и сообщениях. Он также обеспечивает быстрый доступ к ТВ-входам, подключениям, настройкам и показывает текущее системное время;
- Строка Приложений *Приложения*, которые содержат список наиболее часто используемых приложений, включая приложение *Live TV* и другие, а также иконка *Приложения* – для доступа к полному списку приложений, установленных в системе, и к Магазину приложений для доступа к другим новым приложениям;
- Еще несколько строк, также называемых *Каналы*, которые показывают подробный контент, специфичный для каждого приложения. Можно настроить эту область отображения для некоторых приложений, используя экранную кнопку *Настроить каналы*.



Для доступа к домашнему экрану, а также для выхода из любого активного приложения, используйте кнопку  на пульте дистанционного управления (ДУ).

Используйте кнопки   и   для перемещения по домашнему экрану и кнопку OK для доступа к параметрам и открытия приложения.

4.1 Входы

В телевизоре есть следующие входы (или источники): *ТВ или Каналы, Комбинированный, HDMI 1, HDMI 2 и HDMI 3.*

Для доступа к данной опции выберите иконку *Входы* на домашнем экране или нажмите кнопку INPUT на пульте ДУ.

Выберите требуемый источник для входного сигнала от подключенных к телевизору через различные входы и порты устройств.

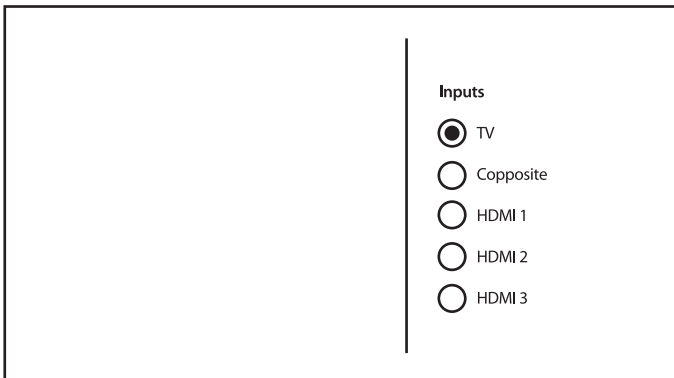

4.2 Сеть и интернет

Подключение к интернет сети дает возможность устанавливать и использовать интернет-приложения, такие как Youtube, Netflix и т.п., а также пользоваться другими преимуществами Smart TV.

Доступ к разделу сетевого и интернет-подключения осуществляется через пункт *Сеть и Интернет* в меню *Настройки* или через иконку на панели быстрого доступа домашнего экрана.

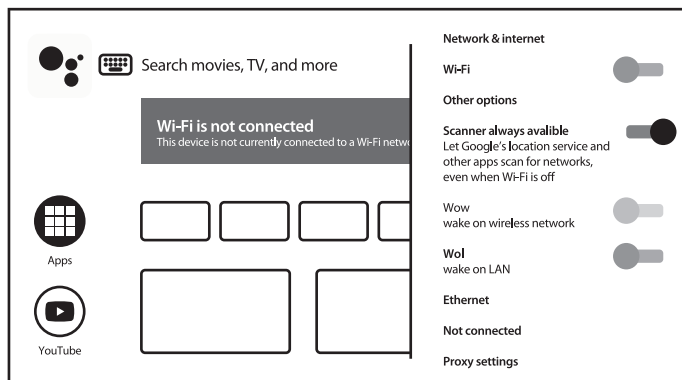

Телевизор может быть подключен к вашей домашней сети следующими способами:

- проводами, через разъем RJ-45 (LAN) на задней панели;
- по беспроводной связи, используя встроенный функционал беспроводной связи и вашу домашнюю беспроводную сеть.

ЗАМЕЧАНИЕ:

Для пользования интернет-услугами требуется подключение к интернету, желательно высокоскоростное. Чтобы получить доступ к Интернету, вы должны подключить услугу высокоскоростного доступа к Интернету у вашего Интернет-провайдера.

ЗАМЕЧАНИЕ:

Инструкции, приведенные ниже, это обычные способы подключения телевизора к проводной или беспроводной сети. Способ подключения может отличаться в зависимости от вашей реальной конфигурации сети. Если у вас есть какие-либо вопросы о вашей домашней сети, обратитесь к своему интернет-провайдеру.

Подключение к проводной сети

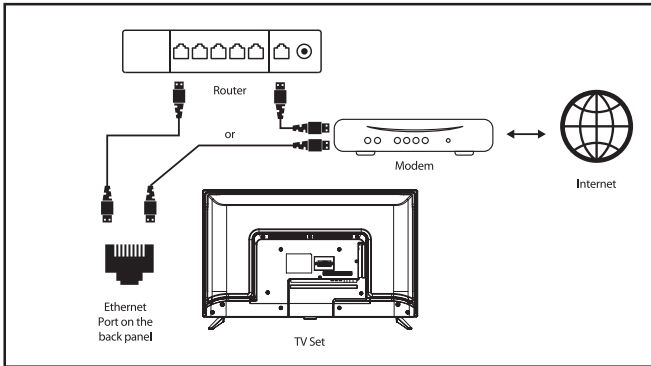

Для подключения телевизора к проводной сети

1. Убедитесь, что у вас есть:
 - Кабель Ethernet достаточной длины
 - Маршрутизатор или модем со свободным портом Ethernet
 - высокоскоростное подключение к Интернету
2. Подключите кабель Ethernet к маршрутизатору и к порту Ethernet на задней панели телевизора.
3. Используйте раздел *Ethernet* меню для настройки соединения (если это необходимо).

Подключение к беспроводной сети

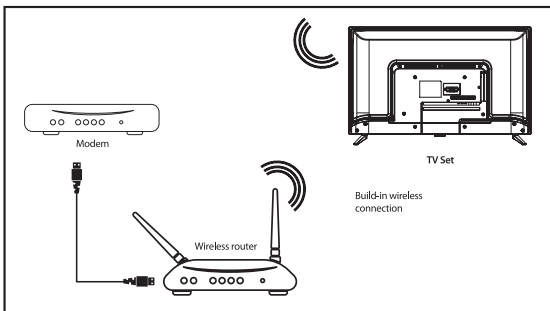

Для подключения телевизора к беспроводной сети:

1. Убедитесь, что у вас есть:
 - Маршрутизатор, транслирующий беспроводный сигнал на частоте 2.4ГГц
 - высокоскоростное подключение к Интернету
2. Выберите вашу Wi-Fi сеть из списка *Доступные сети* и введите пароль для подключения.
3. Используйте другие пункты меню для настройки соединения (при необходимости).

Для более детального ознакомления со Smart-возможностями вашего телевизора обратитесь к **разделу 6** данного Руководства.

5.0 ТЕЛЕВИДЕНИЕ (ПРИЛОЖЕНИЕ LIVE TV)

Для просмотра программ спутникового, эфирного или кабельного телевидения выберите на домашнем экране иконку приложения *Live TV* и нажмите **ОК** для начала работы. Можно также в списке источников (по кнопке пульта ДУ или по иконке на экране) выбрать вход для телевидения *ТВ или Каналы*.

Это приложение дает вам доступ к прямому эфиру, чтобы смотреть и наслаждаться любимыми теле- и радиопрограммами с ТВ-источников (антенна, кабель или несколько спутников) по вашему выбору.

В случае, если вы пропустили установку DTV во время Первого включения и впервые заходите в данное приложение, приложение предложит выполнить сканирование и установку каналов.

ЗАМЕЧАНИЕ:

Обратите внимание, что смотреть нечего, если каналы не были просканированы и установлены.

5.1 Установка каналов

Существуют два способа установки каналов.

Способ 1 - через меню телевизора из раздела *Каналы*

Это простая процедура добавления каналов (если какие-то каналы раньше уже были установлены).

Нажмите кнопку **≡**, затем **▲** для перехода к разделу *Каналы*.

Выберите иконку *CH+* чтобы перейти к установке каналов.

Выберите источник для установки каналов.

Выберите *Tuner(DTV)* для установки цифровых каналов. Другие варианты *Tuner(ATV)* – для установки аналоговых каналов и *Google Play Movies & TV* – для телевизионных интернет-каналов.

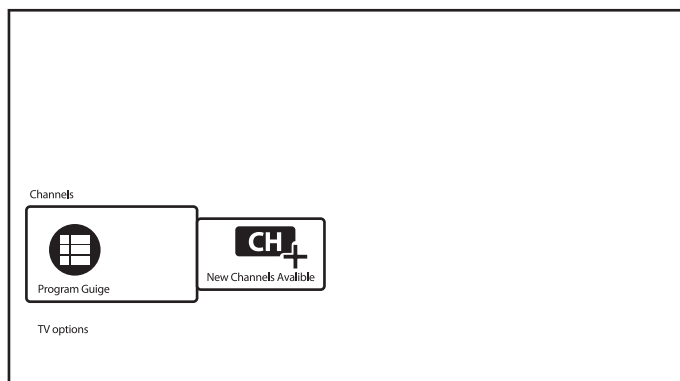

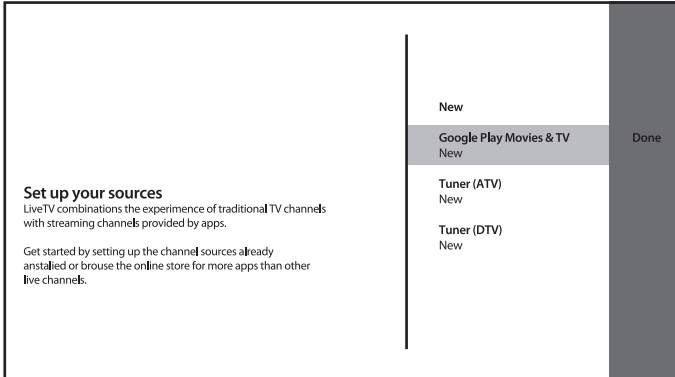

По *Tuner(DTV)* начинается та же процедура настройки, что и при Первом включении. Выберите режим ТВ-тюнера *Спутниковое ТВ* или *Эфирное ТВ/Кабельное ТВ* и следуйте инструкциям на экране.

Более подробно это описано в **Разделе 3**.

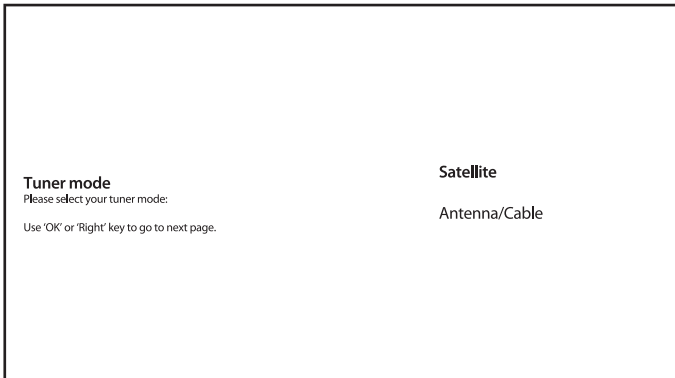

По *Tuner (ATV)* начнется поиск аналоговых эфирных или кабельных ТВ-каналов от подключенной антенны. Сканирование можно пропустить - просто выберите пункт *Пропустить сканирование*. Других настроек нет.

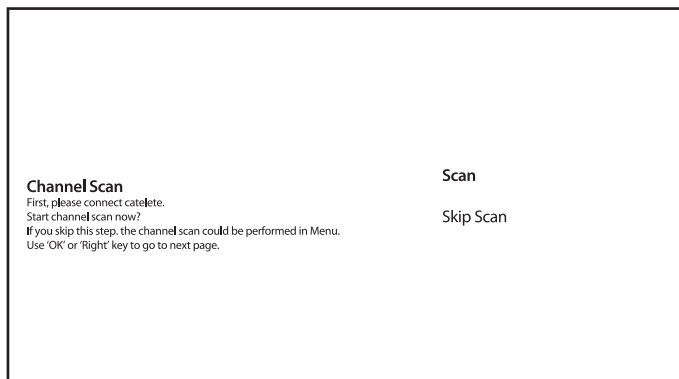

После завершения установки новых каналов подтвердите ее окончание нажатием кнопки *ГОТОВО* на экране.



Выберите *Готово* на экране списка источников для установки для завершения процедуры.

Способ 2 - через общее меню настроек, раздел Канал

Это более универсальная процедура добавления каналов. Здесь также можно определить дополнительные параметры для каналов.

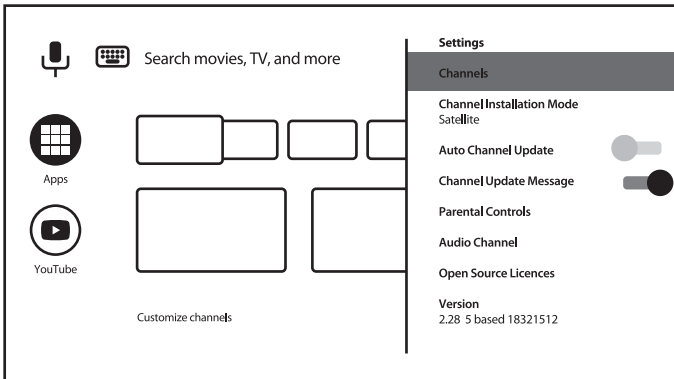
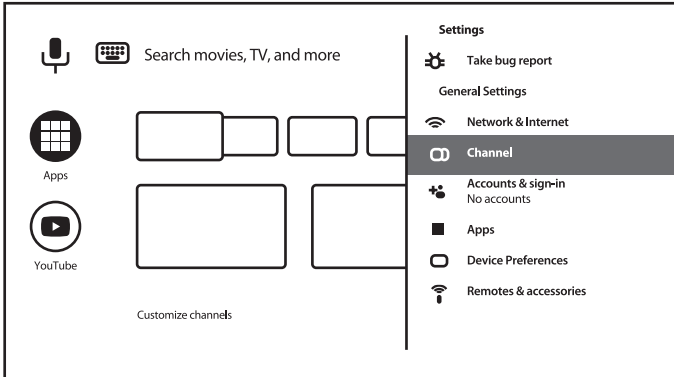

Каналы

Этот раздел предназначен для установки каналов (добавление/обновление или повторное сканирование спутника и для ручной настройки каналов) и управления каналами (пропуск, сортировка, перемещение или редактирование канала в списке или очистка списка каналов).

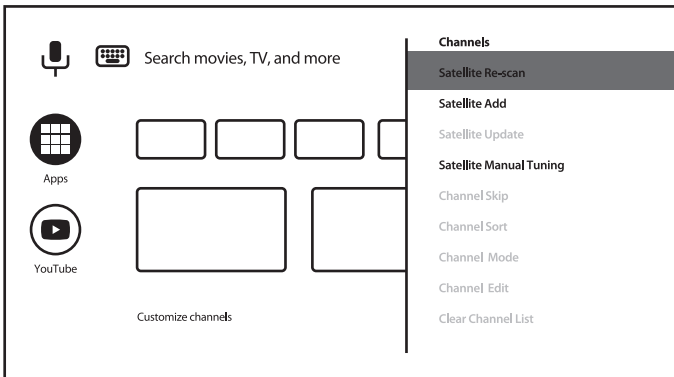

Режим установки каналов

Этот раздел предназначен для выбора источника для установки каналов.

Доступны следующие опции *Антенна, Кабельное ТВ, Спутник*.

Другие опции и пункты в разделе *Канал*.

Автоматическое обновление каналов

- автоматически обновлять список каналов в случае, если оператор его изменил;

Сообщение об обновлении канала

- показать сообщение об обновлении канала;

Родительский контроль

- (доступен после ввода пароля) для блокировки каналов, программных ограничений, блокировки/разблокировки входов и изменения пароля/PIN-кода;

Аудиоканал и 2й Аудиоканал

– для определения предпочтительного и второго языка звукового сопровождения, если он доступен из трансляции.

5.2 Просмотр телеканалов

После завершения установки вы можете использовать телевизор для просмотра установленных телеканалов.

Некоторые полезные функции для комфортного просмотра.

Смена канала

Возможны следующие способы смены каналов:

- Через прямой доступ с помощью кнопок **0~9**.
- Кнопками **▲▼** или **CH+/CH-**.
- Через список каналов, используя **OK**, чтобы открыть список и **▲▼** для перемещения по списку. Используйте **ЦВЕТНЫЕ** кнопки в списке, чтобы перемещаться по списку постранично вверх или вниз. Выберите дополнительные параметры для формирования списка (по типу, сортировке или для поиска канала по номеру или имени) или для перехода к списку Избранных.

Инфо-панель

Во время просмотра телевизора можно нажать кнопку **INFO**, чтобы получить информацию о текущей и следующей программе и событии в эфире*.

Нажмите **INFO** дважды или больше для включения/выключения более подробной информации о транслируемой в данный момент программе.

* Информация о событии отображается, когда доступна. Доступность зависит от трансляции.

5.3 Телегид (EPG)

EPG - это аббревиатура от Digital Electronic Program Guide (Цифровая электронная программа передач - Телегид). Он формируется поставщиками программ и предоставляет информацию о транслируемых программах. Вы можете получить к нему доступ в цифровом режиме, нажав **GUIDE** на пульте ДУ. На экране появится информация от Телегида. Кнопками **▲▼** выберите интересующий вас канал, а **◀▶** – интересующую вас программу.

Нажмите **BACK** для остановки и возврата в режим просмотра.

Используйте **ЦВЕТНЫЕ** кнопки для выполнения дополнительных действий.

КРАСНАЯ	посмотреть информацию Телегида за предыдущий день
ЗЕЛЕНАЯ	посмотреть информацию Телегида на следующий день
ЖЕЛТАЯ	прокручивать подробную информацию о программе
СИНЯЯ	задать фильтр (например - по жанру) для отображения информации Телегида

5.4 Меню приложения Телевидение

Вы можете использовать меню приложения *Live TV* для установки и настройки комфортного просмотра телеканалов, а также изменения других опций телевидения.

Чтобы зайти в меню приложения, нажмите кнопку .

Меню имеет 2 уровня *Настройки ТВ* (по умолчанию) и *Каналы*.

Уровень *Настройки ТВ* включает в себя следующие под-меню: *Источник*, *Режим изображения*, *Режим отображения*, *Динамики*, *Питание*, *Карта доступа CI*, *Дополнительные настройки* и *Настройки*.

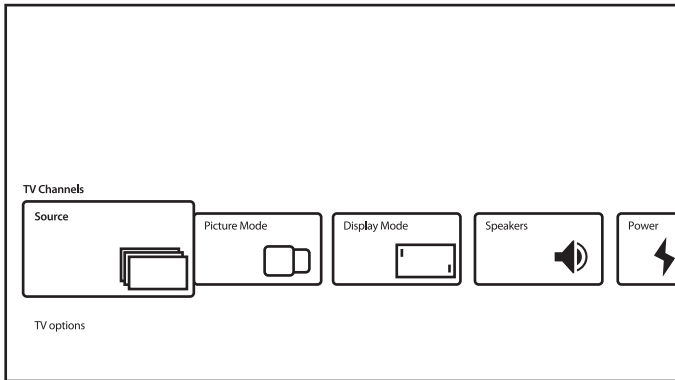

Источник вызовет такое же меню входов, как описано выше. Обратитесь к **Разделу 4.1** за более подробной информацией.

Режим изображения предлагает такие варианты настроек качества для движущегося изображения: *Стандартные настройки* (по умолчанию) и *Пользовательские настройки*, *Насыщенное изображение*, *Спорт*, *Фильм*, *Игра*, *Режим энергосбережения*. Выберите наиболее приемлемое для вас качество изображения.

Режим отображения предлагает такие варианты настроек формата изображения на экране: *Авто* (по умолчанию) и *Полноэкранный*, *Сверхувеличение*, *Без масштабирования*, *4:3*, *Широкоэкранный режим*, *Широкоэкранный 14:9*, *Широкоэкранный 16:9*.

Это под-меню также доступно по кнопке **ASPECT** пульта ДУ.

Динамики предлагает такие варианты настроек звука: *Колонки телевизора* (по умолчанию) и *Внешняя аудиосистема*.

Питание задает следующие параметры: *Автовыключение*, *Таймер отключения*, *Автовыключение при потере сигнала* и другие.

Карта доступа CI вызывает меню слота CI телевизора и меню САМ-модуля, а именно: *Меню САМ-модуля, Настройки пользователя*. Меню может содержать другие пункты в зависимости от используемого САМ-модуля.

Дополнительные настройки для задания дополнительных параметров и по информации о трансляции.

Доступные опции и параметры:

Саундтреки – для выбора звуковой дорожки из доступных, если такие есть в трансляции;

Канал по умолчанию – для выбора канала по умолчанию после включения телевизора;

Параметры HbbTV – для задания параметров поддержки и использования HBB TV;

Автопереход в спящий режим – для определения периода бездействия пользователя для переключения ТВ в режим ожидания;

некоторые другие параметры для субтитров, телетекста и др.

А также:

Информация о системе – чтобы показать подробную информацию о текущем канале, такую как уровень и качество сигнала, частота, ID канала и т.д.

Версия – Название модели и версия прошивки.

2й уровень меню

Уровень называется *Каналы* и предоставляет доступ к некоторой информации и параметрам вещания.

Для доступа в это меню сначала нажмите кнопку , затем  на пульте ДУ.

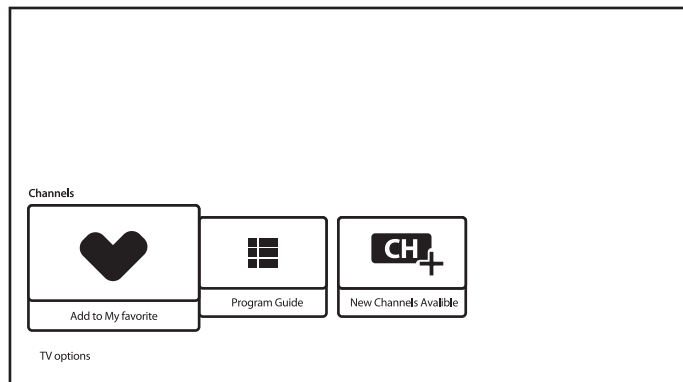

Он включает в себя следующие под-меню: *Добавить к Избранным, Телегид, CH+ (Доступны новые каналы)*.

Добавить к Избранным позволяет добавить или удалить текущий канал в/из списка избранных каналов. Символ сердца в КРАСНОМ цвете означает, что выбранный канал включен в список избранных каналов.

Телегид предоставляет доступ к информации Телегида. Обратитесь к **Разделу 5.3** за более подробной информацией по пользованию Телегидом.

CH+ (Доступны новые каналы) данный инструмент позволяет быстро добавить/установить новый канал в список каналов. Обратитесь к **Разделу 5.1** за более подробной информацией по его использованию.

6.0 ВОЗМОЖНОСТИ SMART TV

У вас смарт-телевизор. Это означает, что в дополнение к просмотру обычного телевидения Live TV в нем были предусмотрены некоторые дополнительные функции, которые позволяют использовать его более гибко и широко для выбора других источников видеоконтента, например YouTube, Netflix и др., а также устанавливать различные приложения для расширения функциональности вашего телевизора.

ЗАМЕЧАНИЕ:

Использование смарт-функционала вашего телевизора требует его подключения к Интернету и, во многих случаях, использование вашей учетной записи Google. Обратитесь к **Разделу 3** и **Разделу 7** для получения информации о том, как настроить подключение к Интернету и войти в учетную запись Google.

Использование учетной записи Google дает вам доступ к приложениям и играм, кино и музыки магазина Google Play Store. Здесь вы можете искать, выбирать и устанавливать некоторые полезные утилиты или игры, приложения для контента IPTV, для просмотра потокового видео и музыкального контента, выбрать другой проигрыватель для мультимедиа, получать актуальную информацию о погоде и другое.

Довольно часто требуется регистрация и использования уникальной учетной записи, чтобы получить доступ к своим услугам для данного приложения. Пожалуйста, держите эту информацию в секрете. Обратите внимание, что не все услуги бесплатны и они могут требовать абонентскую плату.

7.0 НАСТРОЙКИ СИСТЕМЫ

Доступ ко всем настройкам вашего телевизора предоставляется из меню раздела *Настройки* через панель быстрого доступа на главном экране или из меню приложения *Live TV*.

7.1 Основное меню настроек

Основные функции, такие как сетевое подключение, установка каналов, учетные записи и некоторые другие, доступны на первом экране меню настроек.

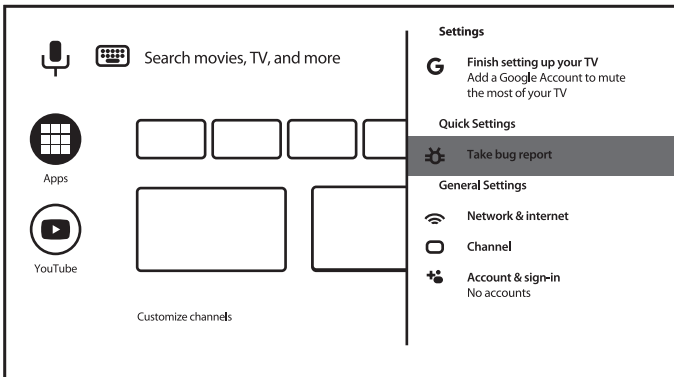

Здесь вы будете получать некоторые системные сообщения и рекомендации, сможете управлять своими учетными записями (*Аккаунты и вход*), вашими приложениями (*Приложения*), определять параметры разрешений и параметры безопасности и ограничений.

По сетевым подключениям, пункт *Сеть и Интернет*, за более детальной информацией обратитесь к **Разделу 4.2**

Пункт *Канал* предназначен для установки каналов приложения *Live TV* и для управления ими. За более детальной информацией обратитесь к **Разделу 5.1**.

В пункте *Пульты и аксессуары* вы можете добавить к телевизору и управлять аксессуарами, такими как пульт ДУ, наушники Bluetooth и т.д.

7.2 Настройки устройства

Чтобы получить доступ ко всем параметрам управления устройством, таким как *Дата и время, Язык, Изображение, Звук* и т.д., выберите в этом меню пункт *Настройки устройства*.

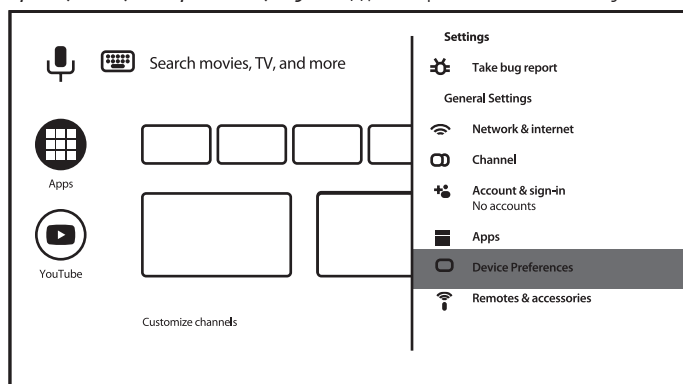

Для вызова основного меню нажмите кнопку MENU, затем кнопками ▲/▼ выберите пункт *Настройки устройства* и нажмите OK для входа в под-меню.

Данное под-меню содержит:

- Об устройстве** предоставляет информацию о модели и имени вашего устройства, другую полезную информацию, а также доступ к инструменту перезагрузки и обновления системы
- Дата и время** определяет способ установки местной даты и времени, устанавливает формат этой информации, выбирает локальный часовой пояс
- Таймер** установить параметры времени включения/выключения телевизора
- Язык** отображает список различных языков, чтобы установить язык меню для вашего телевизора. Кнопками ▲/▼ выберите нужный язык и нажмите OK для подтверждения
- Клавиатура** устанавливает параметры отображения и использования графической экранной клавиатуры
- Входы** выбор и управление доступными на ТВ входами

Питание	определяет параметры энергопотребления, такие как <i>Автовыключение, Без изображения, Таймер отключения и Автовыключение при потере сигнала</i>
Изображение	определяет режим изображения и позволяет вручную установить такие параметры изображения, как яркость, контраст, насыщенность, тон, резкость и т.д.
Звук	определяет режим звука системы и позволяет вручную установить такие параметры звука, как системные звуки, баланс, эквалайзер, автоматическая регулировка громкости и т.д.
Хранилище	информация о внутренних и подключенных устройствах хранения данных
Главный экран	настройка внешнего вида Главного экрана телевизора
Другие параметры, доступные в этом меню: <i>Демонстрационный режим, Google Ассистент, Chromecast, Заставка, Местоположение, Статистика и диагностика, Специальные возможности</i>	
Сброс	Возврат всех параметров телевизора к заводским установкам. Обратите внимание, что при подтверждении этого выбора все ранее выполненные вручную настройки, все установленные приложения и введенные учетные записи будут удалены, а для вашего телевизора будут восстановлены заводские настройки всех параметров!

8.0 МУЛЬТИМЕДИА

8.1 По использованию USB-накопителей

1. Некоторые из USB-накопителей могут быть несовместимы с данной моделью телевизора и не обеспечивают их нормальное взаимодействие.
2. Чтобы избежать потери полезных данных при возникновении внештатных ситуаций, сделайте резервную копию всех данных вашего USB-накопителя на другой носитель. Компания STRONG не несет ответственности за потерю информации или последствия, связанные с потерей информации. Сохранность данных является ответственностью самого пользователя.
3. Для файлов большого размера время загрузки может быть несколько большим, чем обычно.
4. Время реакции USB-накопителей отличается для различных устройств.
5. При подключении или отключении USB-накопителя от телевизора, отключите режим Мультимедиа/USB. В противном случае сохраняется риск повреждения самого накопителя или файлов, сохраненных на нем.
6. Используйте USB-накопители только в форматах файловых систем FAT16, FAT32, NTFS (только проигрывание) как это реализовано в операционной системе Windows. Если накопитель отформатирован сторонней утилитой, не поддерживаемой Windows, он может быть не распознан телевизором.
7. При использовании внешнего жесткого диска с интерфейсом USB, который требует дополнительного питания, убедитесь, что его потребляемый ток не превышает 500 мА. В противном случае телевизор перейдет в режим ожидания/выключится. Необходимо отключить такой накопитель, после чего телевизор можно снова включать.

- Сообщение “Не поддерживается” будет приведено на экране, если формат файла не поддерживается телевизором или файл поврежден.
- Большие изображения (формата высокой четкости FHD) требуют большего времени обработки. Немного подождите.
- Данная модель телевизора может не поддерживать некоторые форматы мультимедийных файлов из-за обновленных форматов кодировок или по другим техническим причинам.

8.2 Проигрыватель мультимедиа

Для воспроизведения мультимедийных файлов, таких как просмотр видео и фильмов, воспроизведение музыки, отображение фотографий и изображений и чтение текстовых файлов с USB-накопителей, рекомендуется использовать встроенный мультимедийный проигрыватель (также назван MultiMedia Player и показан значком, как MMP). Доступен из списка установленных приложений.

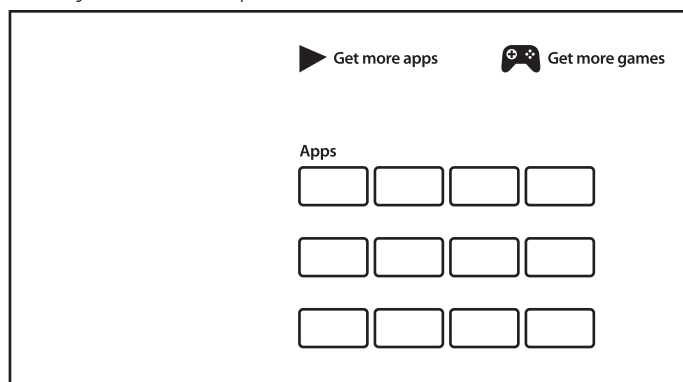

С помощью мультимедийного проигрывателя вы можете воспроизводить видео, аудио, изображения или текстовые файлы поддерживаемых форматов с USB-накопителей на экране телевизора.

ЗАМЕЧАНИЕ: Если по какой-либо причине вы не хотите использовать встроенное приложение Multimedia Player, вы можете войти в Google Play Store и установить любой из доступных медиаплееров (например MX Player, VLC Player, и др.).

ЗАМЕЧАНИЕ: Поддержка (или отсутствие поддержки) мультимедийных файлов зависит не только от вашего телевизора, но и от приложения, которое будет использоваться для воспроизведения. Различные мультимедийные приложения могут содержать встроенные возможности для поддержки различных форматов и типов мультимедийных файлов.

Подключите USB-накопитель к USB-порту, запустите Multimedia Player и выберите типы мультимедиа на странице выбора мультимедиа: *Видео, Фото, Аудио и Текст*.

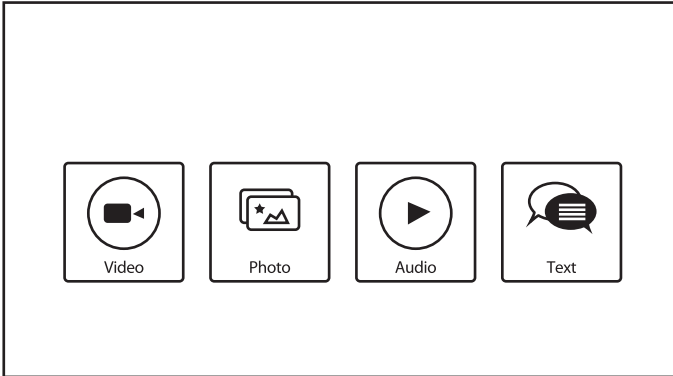

Нажмите **OK**, чтобы подтвердить выбор.

На экране отобразится:

- В левой части экрана: тип выбранного носителя и краткая информация о выбранном файле. Если файл приостановлен или продолжает воспроизведение на маленьком экране, он также будет отображаться здесь.
- В правой части экрана: содержимое подключенного USB-устройства с папками и файлами.

Кнопками **▲▼** и **◀▶** выберите папку или файл.

Нажмите **OK** чтобы открыть папку.

Выделите файл, который хотите воспроизвести или просмотреть, и нажмите **OK**, чтобы открыть его.

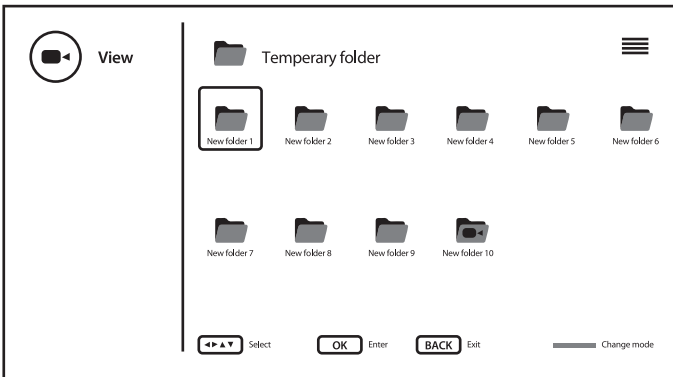

Можно изменить режим просмотра папок со значков в режим дерева и обратно с помощью **СИНЕЙ** кнопки.

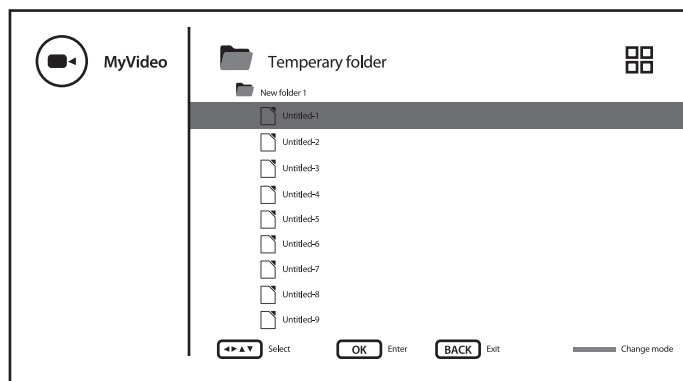

Во время воспроизведения вы можете использовать мультимедийные кнопки на пульте ДУ или использовать экранные команды, доступные из меню через кнопку .

ЗАМЕЧАНИЕ:

При выборе одного из типов мультимедиа, например *Видео*, в папках внутри будут отображаться только совместимые мультимедийные файлы и никакие другие файлы других типов.

8.2.1 Воспроизведение видео

Выберите значок *Видео* на странице выбора типа мультимедиа и выберите файл для воспроизведения.

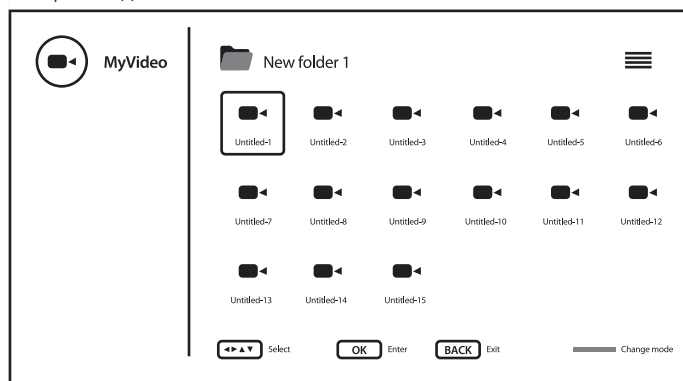

Чтобы получить доступ к управлению воспроизведением во время воспроизведения, нажмите  для отображения меню или выхода из него.

Доступны следующие опции:

Воспроизведение/Пауза

начать, приостановить или продолжить воспроизведение

Повтор

выбор режима повтора для воспроизведения

Показать информацию отображает подробную информацию о файле
Настройки изображения

вызывает системное меню настройки изображения

Настройки звука вызывает системное меню настройки звука

Саундтреки выберите звуковые дорожки (если таковые имеются)

Последняя точка чтобы выключить или запомнить метку времени для продолжения, если воспроизведение этого файла было остановлено, но не было завершено

Время перехода введите метку времени, с которой следует продолжить воспроизведение

Использование мультимедийных кнопок пульта ДУ:

▶ || начать, приостановить или продолжить воспроизведение

■ прекратить воспроизведение

◀▶ нажмите и удерживайте в течение нескольких секунд, чтобы отобразить ход воспроизведение по вашему желанию, затем нажмите ▶ || чтобы начать, приостановить или продолжить воспроизведение с нового места

INFO отображает подробную информацию о файле

8.2.2 Просмотр фотографий

Выберите значок **Фото** на странице выбора типа мультимедиа и выберите файл, с которого начнется воспроизведение слайд-шоу.

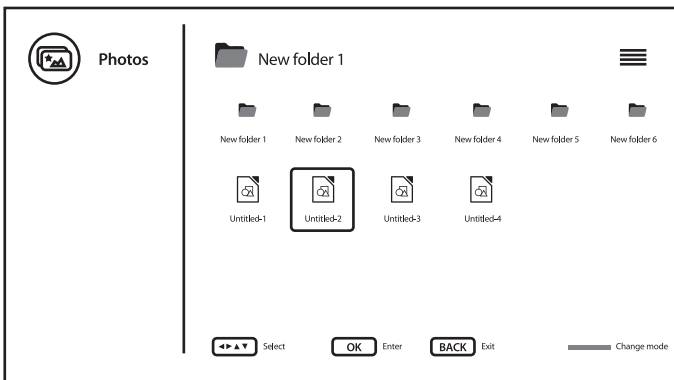

Чтобы получить доступ к управлению воспроизведением во время воспроизведения, нажмите ≡ для отображения меню или выхода из него.

Доступны следующие опции:

Воспроизведение/Пауза начать, приостановить или продолжить воспроизведение

Повтор выбор режима повтора для воспроизведения

Случайный/обычный порядок включение/выключение случайного воспроизведения для слайд-шоу

Поворот/Продолжительность

для поворота изображения на экране и определения того, как долго изображение будет оставаться на экране во время воспроизведения слайд-шоу

Zoom/Эффект

для увеличения изображения на экране и определения эффекта изменения изображения во время воспроизведения слайд-шоу

Показать информацию

Фоторамка изображения

отметить изображение как изображение для фоторамки

Использование мультимедийных кнопок пульта ДУ:



начать, приостановить или продолжить воспроизведение слайд-шоу



прекратить воспроизведение



(не используются)

INFO

отображает подробную информацию о файле

8.2.3 Воспроизведение музыки

Выберите значок *Аудио* на странице выбора типа мультимедиа и выберите файл для воспроизведения.

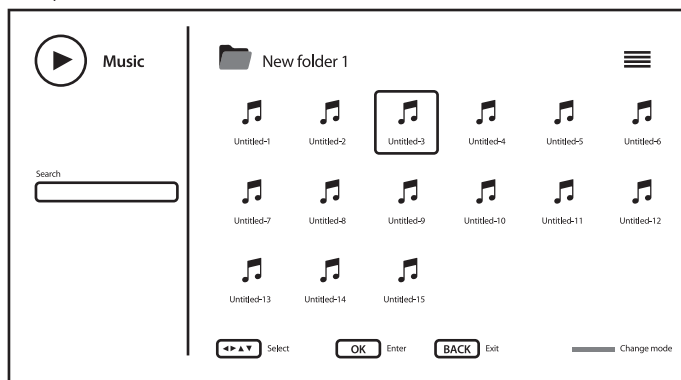

Чтобы получить доступ к управлению воспроизведением во время воспроизведения, нажмите для отображения меню или выхода из него.

Доступны следующие опции:

Воспроизведение/Пауза

начать, приостановить или продолжить воспроизведение

Повтор

выбор режима повтора для воспроизведения

Случайный/обычный порядок

включение/выключение случайного воспроизведения

Показать информацию

отображает подробную информацию о файле

Скрыть/показать спектр

выключить анимацию воспроизведения (если такая имеется)

Опции текста — определить некоторые варианты для отображения текста песен (если такой имеется)

Изображение выключения — вызов системного меню для настройки энергосбережения

Настройки звука — вызов системного меню для настройки звука

Использование мультимедийных кнопок пульта ДУ:

- ▶ || — начать, приостановить или продолжить воспроизведение
- — прекратить воспроизведение и перейти к началу трека
- ◀▶ — нажмите и удерживайте в течение нескольких секунд, чтобы отобразить ход воспроизведения по вашему желанию, затем нажмите ▶ || чтобы начать, приостановить или продолжить воспроизведение с нового места

INFO — отображает подробную информацию о файле

ЗАМЕЧАНИЕ:

- В этом меню отображаются только поддерживаемые файлы.
- Файлы с другими расширениями файлов не отображаются, даже если они сохранены на том же запоминающем устройстве USB.
- Перемодулированный mp3-файл может вызвать искажение звука во время воспроизведения.
- Этот телевизор поддерживает отображение текстов песен (на английском языке). Максимальное количество символов в строке 48.
- • Чтобы текст отображался во время воспроизведения музыки, имя файлов с музыкой и текстом должно совпадать.
- Если вы хотите отображать связанные тексты песен на экране вместе с музыкой, вы должны сохранить их в той же папке, используя то же имя файла с расширением “.lrc”.

8.2.4 Просмотр текстовых документов

Выберите значок *Текст* на странице выбора типа мультимедиа и выберите файл для воспроизведения.

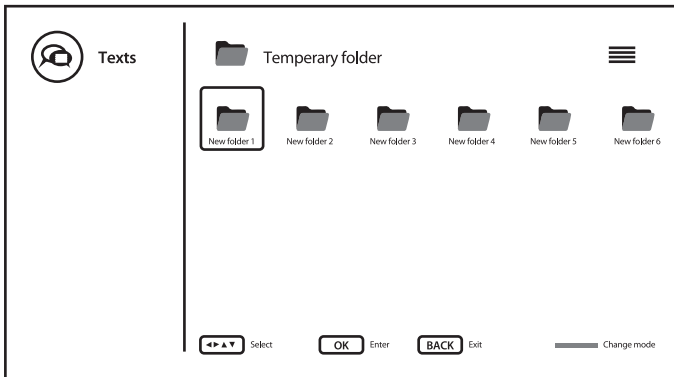

Чтобы получить доступ к управлению воспроизведением во время воспроизведения, нажмите **≡** для отображения меню или выхода из него.

Доступны следующие опции:

Воспроизведение/Пауза

начать, приостановить или продолжить перелистывание текста

Повтор

выбор режима повтора для просмотра текста(-ов)

Случайный/обычный порядок

включение/выключение случайного воспроизведения для просмотра текстов

Шрифт

определить такие параметры текста, как размер, стиль и цвет

Показать информацию

отображает подробную информацию о файле

Использование мультимедийных кнопок пульта ДУ:



начать, приостановить или продолжить перелистывание текста



прекратить воспроизведение



(не используются)



отображает подробную информацию о файле

9.0 УСТРАНЕНИЕ ВОЗМОЖНЫХ НЕПОЛАДОК

В случаях возникновения неполадок или проблем в эксплуатации данного устройства, перед звонком в службу поддержки или обращением в ремонт, пожалуйста, ознакомьтесь с приведенной ниже информацией по разрешению наиболее часто встречающихся причин неработоспособности.

Проблема	Вероятная причина и рекомендации
Нет изображения, нет звука	<ol style="list-style-type: none"> 1. Проверьте предохранители. 2. Проверьте наличие питания в розетке. Подключите другое устройство к данной розетке и убедитесь, что оно включается. 3. Нет контакта между вилкой и розеткой. 4. Проверьте наличие сигнала.
Нет цвета	<ol style="list-style-type: none"> 1. Поменяйте систему цветности. 2. Отрегулируйте яркость и насыщенность. 3. Переключитесь на другой канал. Возможно, передача транслируется в черно-белом формате.
Не работает пульт ДУ	<ol style="list-style-type: none"> 1. Поменяйте батарейки. 2. Батарейки установлены неправильно. 3. Телевизор не подключен к розетке.
Нет изображения, звук хороший	<ol style="list-style-type: none"> 1. Отрегулируйте яркость и контраст. 2. Возможно, есть неполадки в трансляции.
Нормальное изображение, нет звука	<ol style="list-style-type: none"> 1. Отрегулируйте громкость пультом ДУ. 2. Звук на телевизоре отключен. Нажмите кнопку ! для восстановления звука. 3. Поменяйте систему звука. 4. Возможно, есть неполадки в трансляции.

Проблема	Вероятная причина и рекомендации
Рассыпание изображения	Обычно – это влияние местных наводок, например автомобиля, лампы дневного освещения или включенный фен. Подстройте вашу антенну, чтобы уменьшить такое влияние.
Изображение снежит или замирает	<p>Если ваша антенна расположена в неудачном месте или не настроена с точки зрения качества приема сигнала и сигнал при этом слабый, то ухудшение условий приема сигнала может приводить к эффекту снежения, замиранию изображения или его пропаданию. Необходимо настроить антенну. В особо тяжелых случаях вам придется заменить антенну другой с лучшими характеристиками для приема сигнала.</p> <ol style="list-style-type: none"> 1. Настройте положение и направление вашей комнатной или наружной антенны. 2. Проверьте все соединения. 3. Проверьте настройки каналов, при необходимости - подстройте. 4. Перейдите на другой канал. Возможно в вашей местности проблемы с трансляцией.
Сдвоенное изображение	Такой эффект иногда проявляется при получении сигнала от нескольких передатчиков или источников, например – один прямой сигнал, а второй – отраженный от близстоящих зданий или склонов рельефа местности и пришедший с небольшой задержкой. Подстройте положение и направление вашей антенны, чтобы уменьшить данное влияние.
Наложение радиочастот	Такое наложение часто выражено рябью или диагональными полосами на изображении, Иногда возможна потеря контрастности. Нужно выявить и убрать источник интерференции радиосигнала.
При воспроизведении видеоизображение замирает, есть макроблокинг и подобные недостатки, в особенности при просмотре HD-контента.	Скорость чтения/записи вашего USB-накопителя слишком низкая. Используйте другой USB-накопитель с достаточной скоростью и объемом свободного пространства. USB флеш-накопители (флешки) не всегда обеспечивают необходимую скорость.

Проблема	Вероятная причина и рекомендации
Нет сигнала, слабый сигнал, перебои в трансляции.	<p>a) проверьте контакты в антенном кабеле. Возможно, в кабель или в контакты попала влага из-за дождя или непогоды. Тщательно просмотрите все соединения в кабеле, LNB и других компонентах на пути от LNB до тюнера телевизора. Дождитесь, пока дождь/непогода прекратятся.</p> <p>b) Спутниковая тарелка не наведена точно на (выбранный) спутник(и). Подстройте антенну. Спросите у квалифицированного специалиста совета или запросите помощь по разрешению данной ситуации.</p> <p>c) Размер спутниковой тарелки слишком мал, есть помехи на пути сигнала от деревьев или высоких строений. Используйте антенну большего размера или найдите другое место для ее размещения.</p> <p>d) Сигнал слишком сильный, используется слишком большая тарелка. Подключите к LNB-аттенюатор. Спросите у квалифицированного специалиста совета или запросите помощь по разрешению данной ситуации.</p>
Плохое изображение, перебои в трансляции при непогоде.	Плохие погодные условия (дождь, снегопад, сильный ветер и др.) понижают сигнал. Если сигнал падает ниже определенного уровня, наблюдаются перебои в его приеме. Следуйте общепринятым рекомендациям по установке и настройке антенны для снижения недостатков от плохих погодных условий. Спросите у квалифицированного специалиста совета или запросите помощь по разрешению данной ситуации.
Если телевизор выключился, после подключения кабеля к любому разьему.	Включите телевизор еще раз.

ЗАМЕЧАНИЕ:

Если же данная информация не помогла и телевизор, после выполненных рекомендаций, не работает нормально, следует обратиться в службу поддержки в вашем регионе или авторизованному сервис-партнеру компании STRONG. Дополнительно, вы можете получить поддержку, направив запрос через наш вебсайт www.strong.tv.

10.0 СПЕЦИФИКАЦИЯ

Звук

Аудиовыходы: 2 x 10 Вт

Тюнер

Диапазон: DVB-T/T2: 174 МГц - 230 МГц; 470 МГц - 860 МГц
DVB-C: 113-858 МГц

Системы:

DVB-S/S2: 950 МГц - 2150 МГц
 DTV: DVB-T/T2, DVB-S/S2, DVB-C
 ATV: PAL/SECAM (BG/DK/1)
 AV: PAL, NTSC

Порты 43", 50", 65"

1 x ANT
 1 x SAT IN
 1 x CI
 4 x HDMI
 3 x USB
 1x AV
 1x LAN (RJ-45)
 1 x S/PDIF (коакс.)
 1x HEADPHONE

Общие характеристики

Напряжение питания: 100 ~ 240 В переменного тока 50/60 Гц
 Потребляемая мощность: 43": макс. 78 Вт
 50": макс. 78 Вт
 65": макс. 170 Вт

Потребляемая мощность
 в режиме ожидания: ≤ 0.5 Вт

Диапазон рабочих температур: -2 °C ~ +35 °C

Температура хранения: 20°C ~ +60 °C

Допустимая влажность
 при эксплуатации:

25% ~ 70% RH, без конденсата

Допустимая влажность при хранении:

25% ~ 50% RH, без конденсата

Габаритные размеры (ШxВxГ) в мм:

43": 960 x 230.5 x 617.7 (с подставкой)

43": 960 x 62 x 556

50": 1115.8 x 230.5 x 651.8 (с подставкой)

50": 1115.8 x 60 x 651.8

65": 1447 x 300.5 x 898 (с подставкой)

65": 1447 x 61 x 837

Вес, нетто:

43": 7.65 kg (с подставкой)

43": 7.55 kg

50": 10.5 kg (с подставкой)

50": 10.3 kg

65": 17.3 kg (с подставкой)

65": 17 kg

Защита данных:

Имейте в виду, что компания STRONG, ее партнеры по производству, поставщики приложений и поставщики услуг могут собирать и использовать технические данные и соответствующую информацию, включая, но не ограничиваясь, техническую информацию об этом устройстве, системном и прикладном программном обеспечении и периферийных устройствах. Компания STRONG, ее партнеры по производству, поставщики приложений и поставщики услуг могут использовать такую информацию для улучшения своих продуктов или предоставления вам услуг или технологий, если она находится в форме, которая лично не идентифицирует вас.

Кроме того, имейте в виду, что некоторые предоставляемые услуги или приложения, уже установленные на устройстве или установленные вами дополнительно, могут запрашивать регистрацию, для которой вы должны предоставить персональные данные.

Кроме того, имейте в виду, что некоторые службы или приложения, которые не были предварительно установлены, но могли быть установлены позже, могут собирать персональные данные, даже не предоставляя дополнительных предупреждений об этом и что компания STRONG в таких случаях не может нести ответственность за возможное нарушение защиты данных службами, которые были установлены дополнительно к стандартной поставке.